

بِسْمِ اللَّهِ الرَّحْمَنِ الرَّحِيمِ

سرشناسه	: رستمی، محمدعلی، ۱۳۵۱ -
عنوان و نام پدیدآور	: فرهنگ مصور ماشین‌های کشاورزی/مؤلف محمدعلی رستمی؛ ویراستار ترویجی حسام‌الدین غلامی؛ سرویراستار وجیهه‌السادات فاطمی.
مشخصات نشر	: کرج: سازمان تحقیقات، آموزش و ترویج کشاورزی، معاونت ترویج، نشر آموزش کشاورزی، ۱۳۹۷.
مشخصات ظاهری	: ۳۴۲ ص: مصور
شابک	: 978-964-520-503-2
وضعیت فهرست نویسی	: فیبا
موضوع	: کشاورزی -- ماشین آلات -- واژه‌نامه‌ها -- انگلیسی
موضوع	: Agricultural machinery -- Dictionaries -- English
موضوع	: زبان انگلیسی -- واژه‌نامه‌ها -- فارسی
موضوع	: English language -- Dictionaries -- Persian
شناسه افزوده	: فاطمی، وجیهه‌السادات، ۱۳۴۹ -، ویراستار
شناسه افزوده	: غلامی، حسام‌الدین، ۱۳۶۲ -
شناسه افزوده	: سازمان تحقیقات، آموزش و ترویج کشاورزی. معاونت ترویج. نشر آموزش کشاورزی
رده بندی کنگره	: ۱۳۹۷ ف۴/ر۵/۶۷۴ S۶۷۴
رده بندی دیویی	: ۶۳۱/۳۰۳
شماره کتابشناسی ملی	: ۵۴۹۷۴۴۸



وزارت جهاد کشاورزی

سازمان تحقیقات، آموزش و ترویج کشاورزی

مؤسسه تحقیقات فنی و مهندسی کشاورزی

مرکز تحقیقات و آموزش کشاورزی و منابع طبیعی استان کرمان

## فرهنگ مصور ماشین‌های کشاورزی

مؤلف: محمدعلی رستمی

ویراستار ترویجی: حسام‌الدین غلامی

سرویراستار: وجیهه‌السادات فاطمی

مدیر داخلی: شیوا پارسا نیک

طراح و گرافیک: حمیدرضا منتظری

تهیه شده در: مؤسسه تحقیقات فنی و مهندسی کشاورزی



ناشر: نشر آموزش کشاورزی

چاپ: اول/ ۱۳۹۷ تیراژ: ۲۵۰۰

نشانی: تهران، بزرگراه شهید چمران، خیابان یمن، پلاک ۲۰۱، معاونت ترویج

ص.پ: ۱۱۱۳-۱۹۳۹۵ تلفکس: ۰۲۱-۲۲۴۱۳۹۲۳

مسئولیت صحت مطالب با نویسندگان است.

شماره ثبت در مرکز فن آوری اطلاعات و اطلاع‌رسانی کشاورزی ۴۴۴ به ۴۴۴ تاریخ است.

فرهنگ مصور

# ماشین‌های کشاورزی

مؤلف: محمد علی رستمی

## فهرست مطالب

### فصل ۱

۸ ..... مفاهیم عمومی

### فصل ۲

۳۰ ..... ماشین‌های خاک‌ورزی

### فصل ۳

۶۸ ..... ماشین‌های کاشت

### فصل ۴

۱۰۶ ..... ماشین‌های برداشت

### فصل ۵

۱۶۲ ..... فرهنگ فارسی - انگلیسی ماشین‌های کشاورزی

### فصل ۶

۲۴۴ ..... فرهنگ انگلیسی-فارسی ماشین‌های کشاورزی



## شیوه تنظیم فرهنگ

- ۱- در این کتاب حدود ۵۷۰ تصویر و حدود ۱۷۰۰ واژه، اصطلاح و نام ماشین‌های کشاورزی و اجزای آن‌ها انتخاب و برای هر یک معادل فارسی گزینش شده است.
- ۲- فرهنگ در شش فصل تنظیم شده است. در فصل اول مفاهیم عمومی مرتبط با رشته ماشین‌های کشاورزی آمده است. در فصل دوم، سوم و چهارم به ترتیب لغات مربوط به ماشین‌های خاک‌ورزی، کاشت و داشت و برداشت آورده شده‌اند. در فصل پنجم فرهنگ فارسی به انگلیسی و در فصل ششم فرهنگ انگلیسی به فارسی آمده است.
- ۳- فصول دوم، سوم و چهارم به صورت موضوعی طبقه بندی و سعی شده است که لغات و اصطلاحات ماشین‌های کشاورزی به ترتیب ارائه واحدهای درسی مرتبط (ماشین‌های خاک‌ورزی، ماشین‌های کاشت و داشت و برداشت) در دانشگاه آورده شوند.
- ۴- در هر مورد ابتدا تصاویری کلی از یک ماشین آورده شده است و ماشین معرفی می‌شود و سپس واحدها، قطعات و اجزای آن ماشین در تصاویر بعدی آمده است. در برخی موارد برای معرفی بهتر یک ماشین و یا قطعه، از چند تصویر استفاده شده است.
- ۵- تمام ماشین‌هایی که در رشته ماشین‌های کشاورزی وجود دارند در این فرهنگ گنجانده شده و به‌طور کامل لغات تخصصی این رشته را در بر دارد.
- ۶- در شکل‌های مورد استفاده قطعات مورد نظر شماره‌گذاری و در زیر هر شکل معادل انگلیسی و فارسی آن‌ها با ذکر شماره قطعه نوشته شده است.
- ۷- در انتهای کتاب کلیه لغات به صورت انگلیسی به فارسی و برعکس آورده شده‌اند و برای استفاده از تصاویر می‌توان کلمه مورد نظر را یافته و سپس شماره تصویر مربوط به آن را روبه‌روی کلمه مشاهده کرد. با مراجعه به شماره تصویر می‌توان تصویر ماشین یا قطعه را مشاهده کرد.





فصل ۱

مفاهيم عمومي

1  
GENERAL  
CONCEPTS



شکل ۲



Bed  
بستر

شکل ۱

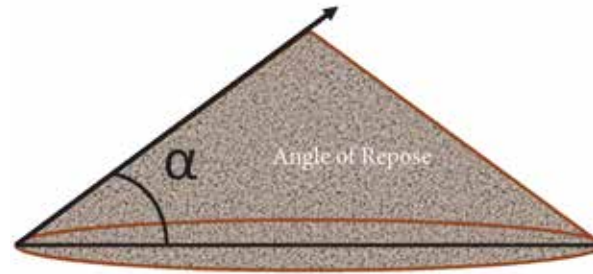

Angle of repose  
زاویه پایداری

شکل ۴



Clod  
کلوخ

شکل ۳



Clean tillage  
خاک‌ورزی تمیز

شکل ۶



Contour plowing  
شخم در امتداد خطوط تراز

شکل ۵

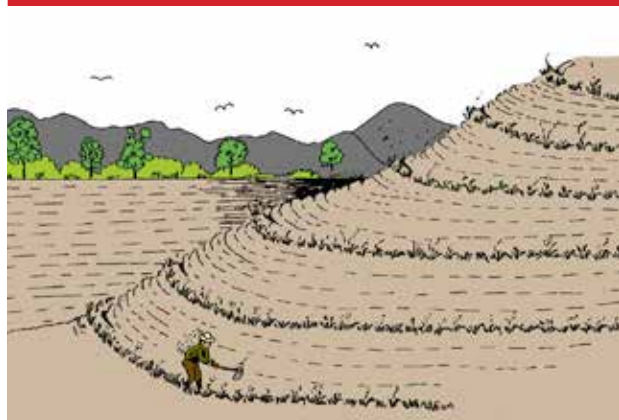

Contour lines  
خطوط تراز



شکل ۸



Controlled traffic = Traffic ability  
عبور و مرور کنترل شده در مزرعه

شکل ۷



Crop residues  
بقایای گیاهی

شکل ۹



Conservation tillage  
خاک‌ورزی حفاظتی



شکل ۱۱



Conventional tillage  
خاک‌ورزی مرسوم

شکل ۱۰



Crust  
سله

شکل ۱۳



Furrow  
شیار - جوی

شکل ۱۲

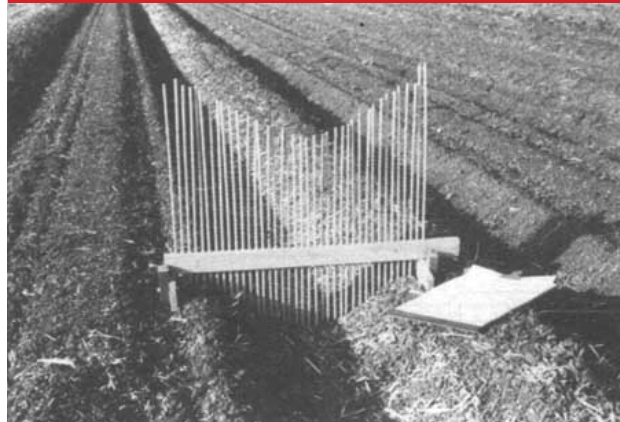

Furrow cross section  
مقطع شیار ضخیم

شکل ۱۵



1

1-Furrow wall  
۱- دیواره شیار ضخیم

شکل ۱۴



Fertilizer  
کود شیمیایی



شکل ۱۶



Inversion tillage  
خاک‌ورزی برگردان

شکل ۱۸



Mulch  
پوشش

شکل ۱۷



Mulch farming  
کشاورزی پوشش دار



شکل ۱۹



Mulch tillage  
خاک‌ورزی پوشش دار

شکل ۲۱



No-Till drill = No-Till planting  
کشت بدون خاک‌ورزی

شکل ۲۰



Non-Inversion tillage  
خاک‌ورزی بدون برگردانده شدن خاک



شکل ۲۳



Plow pan = Plow sole  
شخم-کشت

شکل ۲۲



Plowing  
شخم

شکل ۲۵



Primary tillage  
خاک‌ورزی اولیه

شکل ۲۴



Reduced tillage  
کم خاک‌ورزی = خاک‌ورزی کم = کم‌ورزی

شکل ۲۷



Regular flat bed  
بستر صاف (معمولی)

شکل ۲۶



Ridge  
پشته



شکل ۲۹



Ridge planting = Ridge-till  
کشت روی پشته

شکل ۲۸



Ridge planting = Ridge-till  
کشت روی پشته

شکل ۳۱



Row crop planting  
کشت ردیفی

شکل ۳۰



Stalk  
ساقه = کلش

شکل ۳۳



Secondary tillage  
خاک‌ورزی ثانویه

شکل ۳۲



Secondary tillage  
خاک‌ورزی ثانویه



شکل ۳۵



Strip tillage  
خاک ورزی نواری

شکل ۳۴



Surface run off  
رواناب سطحی (آبدوی سطحی)

شکل ۳۶



Stubble mulch tillage  
خاک ورزی پوشش دار = خاک ورزی کلشی

شکل ۳۸



Caster wheel

چرخ فرمان گیر = چرخ قابل گردش به اطراف

شکل ۳۷



Caster wheel

چرخ فرمان گیر = چرخ قابل گردش به اطراف

شکل ۴۰



1-Clamp

۱- بست = گیره

شکل ۳۹



Combination frame

شاسی یا قاب ترکیبی

شکل ۴۲



Fixed frame

شاسی یا قاب ثابت

شکل ۴۱



Flange

فلانژ = اتصالی = لبه بیرون آمده چرخ



شکل ۴۴



Folded wing  
بال‌های تا شده

شکل ۴۳



Implement quick coupler = Quick attaching coupler  
قلاب اتصال سریع ابزار = قلاب اتصال سریع

شکل ۴۵



In furrow hitching

اتصال ادوات به صورتی که یکی از چرخ‌های تراکتور داخل شیار شخم قرار گیرد.



شکل ۴۶



Offset straight pull  
کشش مستقیم خارج از مرکز

شکل ۴۷



Lift assist wheel  
چرخ کمکی بلندکن



شکل ۴۸



On land hitching

اتصال گاوآهن به تراکتور به نحوی که کلیه چرخ‌های تراکتور روی زمین شخم نخورده قرار گیرد.

شکل ۵۰



Quick coupler = Quick hitches  
قلاب اتصال سریع = اتصال سریع

شکل ۴۹

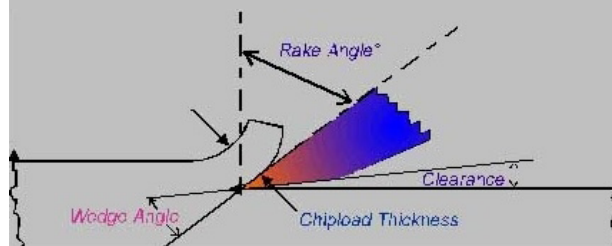

Rake angle  
زاویه تمایل = زاویه حمله



شکل ۵۲



Single hitch point  
اتصال یک نقطه‌ای

شکل ۵۱



Soil penetrometer = Cone penetrometer  
نفوذسنج مخروطی خاک = نفوذسنج مخروطی

شکل ۵۳



1-Tongue  
۱-زبانہ = مال‌بند

شکل ۵۵



Bent hitch pins  
پین اتصال خمیده

شکل ۵۴



1-Sub frame  
۱-شاسی فرعی

شکل ۵۷



Check chains = Stabilizers = Sway chain  
زنجر تثبیت کننده

شکل ۵۶



1-Tool-bar  
۱-تیرک افزار

شکل ۵۹



Clevis pin  
پین مقره

شکل ۵۸



Center link  
بازوی اتصال وسط



شکل ۶۱



Drawbar  
مالبند

شکل ۶۰



Clevis  
مقره = کمر بند

شکل ۶۳



Hitch ball  
گوی اتصال

شکل ۶۲



1-Draft arm = lower lift arm = Draft link  
۱- بازوی کششی = بازوی بلندکن پایینی

شکل ۶۵



Hitch pin with clip  
پین اتصال با بست

شکل ۶۴



Drawbar grab hook  
قلاب مالبند



شکل ۶۷



1-Jack = Storage stand  
۱- جک = نگهدارنده = بار بلند کردن

شکل ۶۶



Hitch pin (Drop forged)  
پین اتصال

شکل ۶۹



Lift arm leveling assembly  
لنگر تراز کننده بازوی بلند کن

شکل ۶۸



Hitch pins with chain and linch pin (Double-Collar)  
پین اتصال با زنجیر و پین تثبیت (پین قفلی)

شکل ۷۱



Lift arm stabilizer assembly  
لنگر تثبیت کننده بازوی بلند کن (نوسان گیر بازوی بلند کن)

شکل ۷۰



Lift arm ball socket  
مفصل (قرقری) بازوی بلند کن

شکل ۷۳



1-Mast  
۱-فیل گوش

شکل ۷۲



Lift arm = Lower lift arm  
بازوی بلندکن (بازوی بلندکن پایینی)

شکل ۷۵



Regular drawbar  
مالبند معمولی

شکل ۷۴



Lift arms pins  
پین بازوی بلندکن

شکل ۷۷



Supplemental drawbar  
مالبند مخصوص اتصال سه نقطه

شکل ۷۶



Regular drawbar  
مالبند معمولی

شکل ۷۹



**T handle clevis pin**  
پین مقره با دسته T شکل

شکل ۷۸



**Stabilizer arm**  
بازوی تثبیت کننده = بازوی نوسان گیر

شکل ۸۱



**Top link ends**  
انتهای بازوی اتصال وسط

شکل ۸۰



**Swing drawbar**  
مالبند لقی = مالبند نوسانی

شکل ۸۳



**Top link**  
بازوی اتصال وسط

شکل ۸۲



**Telescoping draft link**  
بازوی کشش تلسکوپی

شکل ۸۵



Weld on ball ends forged (Top-Link)  
مفصل انتهای بازوی اتصال وسط

شکل ۸۴



Top link pin  
پین بازوی اتصال وسط

شکل ۸۷

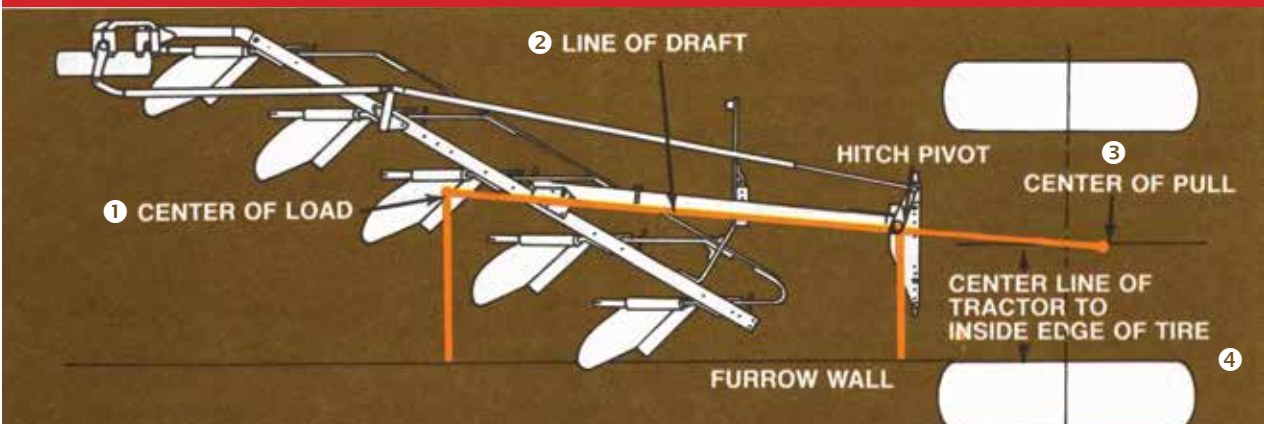

1- Center of Load 2- Line of draft 3- Center of pull 4- Tractor center line

۱- مرکز مقاومت (برای گاوآهن) ۲- خط کشش (بین تراکتور و گاوآهن)

۳- مرکز کشش (برای تراکتور) ۴- خط مرکزی تراکتور

شکل ۸۸

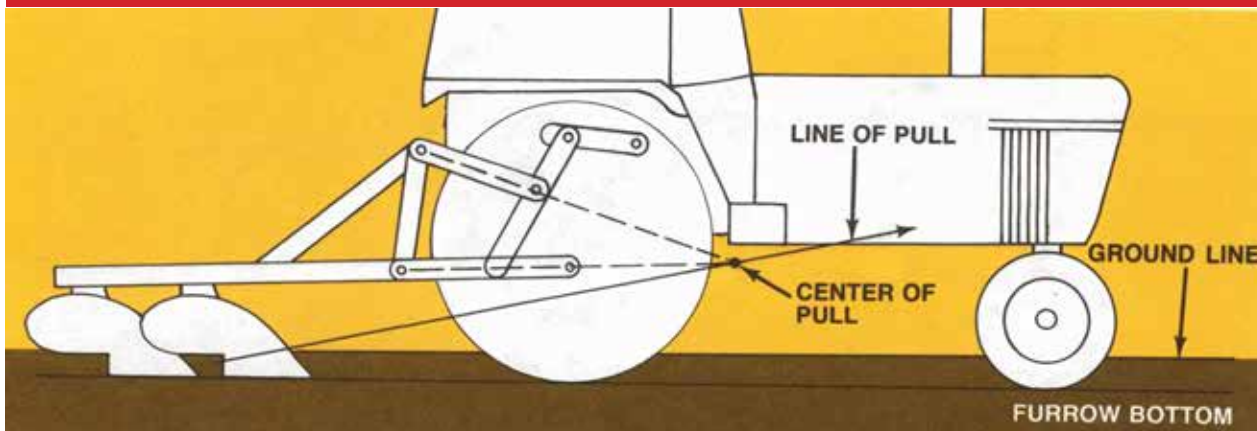

1- Tractor center of pull = Tractor center of power 2- Line of pull

۱- مرکز کشش تراکتور = مرکز توان تراکتور ۲- خط کشش

شکل ۸۶

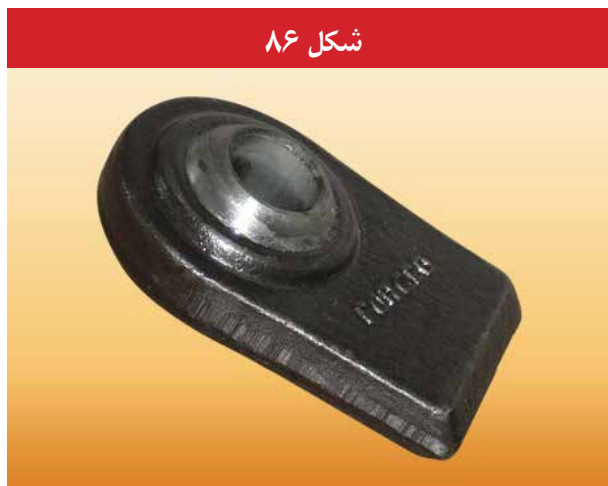

Weld on ball ends forged (Lift-Arm)

مفصل انتهای بازوی بلند کن







فصل ۲

ماشین‌های خاک‌ورزی

2

TILLAGE  
MACHINE



شکل ۹۰



**Moldboard plow (Moldboard plough)**  
گاواهن برگردان دار = گاواهن سوکی

شکل ۸۹



**Moldboard plow**  
گاواهن برگردان دار = گاواهن سوکی

شکل ۹۲



**Integral-mounted plow**  
گاواهن برگردان دار سوار = گاواهن سوکی سوار

شکل ۹۱



**Semi-mounted moldboard plow**  
گاواهن برگردان دار نیمه سوار = گاواهن سوکی نیمه سوار

شکل ۹۴



**Trailed moldboard plow = Pull type moldboard plow**  
گاواهن برگردان دار کششی

شکل ۹۳



**Square plow = pivoting two way plow**  
گاواهن برگردان مربعی = گاواهن برگردان دار دو طرفه لولایی



شکل ۹۶



Two -way moldboard plow = Reversible moldboard plow  
گاواهن برگردان دار دو طرفه

شکل ۹۵



Walking plow  
گاواهن دامی

شکل ۹۸



Walking plow = Animal Plow  
گاواهن دامی

شکل ۹۷



Animal Plow = Walking plow  
گاواهن دامی

شکل ۱۰۰



1-Bottom 2- Standard 3- Frame 4- Disk culture = Rolling culture  
۱-خیش ۲- ساقه ۳- شاسی ۴- پیش بر بشقابی

شکل ۹۹



1- Moldboard 2- Share 3- Shin  
۱- صفحه برگردان (برگردان) ۲- تیغه ۳- پیشانی



شکل ۱۰۲



1-Frog 2- landside  
۱-سینه ۲- کفش

شکل ۱۰۱

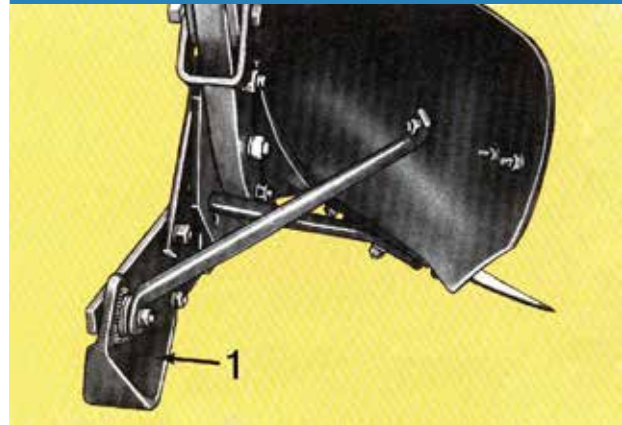

1-Heel  
۱-پاشنه

شکل ۱۰۴



Heel  
پاشنه

شکل ۱۰۳



1-Cover board = Trash board = Trash plate  
۱-صفحه خاشاک = صفحه کلش = تخته خاشاک

شکل ۱۰۶



1-Jointer = Tail piece  
۱-پیش خیش = خیش پیش بر

شکل ۱۰۵



1-Extension 2-Gauge wheel = Depth wheel  
3-Cover board = Trash board = Trash plate  
۱-دنباله ۲- چرخ تثبیت عمق ۳- صفحه خاشاک



شکل ۱۰۸



1-land wheel = Support wheel = Tail wheel  
۱- چرخ زمین = چرخ محمل

شکل ۱۰۷



1-Rear furrow wheel  
۱- چرخ شیار عقب

شکل ۱۱۰



1- Front furrow wheel 2- Transport wheel  
۱- چرخ شیار جلو ۲- چرخ حمل و نقل

شکل ۱۰۹



1-Crossbar = Plow hitch cross bar  
۱- میله عرضی اتصال گاواهن

شکل ۱۱۲



1-Concave couler = Concave disk couler = Disk jointer = Concave jointer  
۱- پیش بر مقعر = پیش بر بشقابی مقعر = پیش خیش بشقابی = پیش خیش مقعر

شکل ۱۱۱

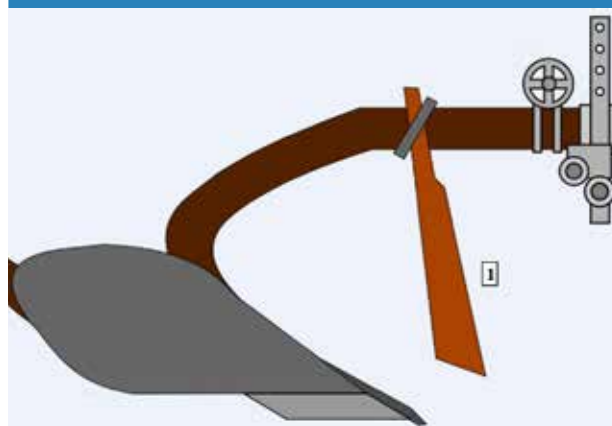

Knife couler  
پیش بر کاردی

شکل ۱۱۴

تصویر موجود نیست

Fluted disk coulter = Fluted culture  
پیش بر بشقابی چین دار

شکل ۱۱۳



Plain disk coulter  
پیش بر بشقابی لبه صاف

شکل ۱۱۶



Spring automatic reset standard  
ساقه دوباره نشین خودکار فنری

شکل ۱۱۵



Hydraulic automatic reset standard  
ساقه دوباره نشین خودکار هیدرولیکی

شکل ۱۱۸



Safety trip standard = Spring automatic reset standard  
ساقه آزادکننده ایمنی = ساقه دوباره نشین خودکار فنری

شکل ۱۱۷



1-Remote hydraulic cylinder  
۱- سیلندر هیدرولیکی کنترل از راه دور



شکل ۱۲۰



**General purpose bottom**  
خیش همه کاره = خیش معمولی

شکل ۱۱۹



**1- Shear bolt 2- Shear bolt standard**  
۱- پین (پیچ) برشی ۲- ساقه با پیچ بریده شونده = ساقه با پیچ برشی

شکل ۱۲۲



**Reversible Bottom**  
خیش دوسر

شکل ۱۲۱

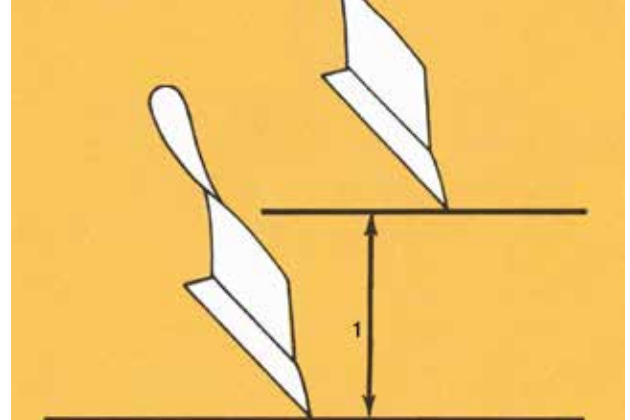

**Fore-and-Aft clearance**  
فاصله نوک یک تیغه تا نوک تیغه بعدی (در گاوآهن برگردان دار)

شکل ۱۲۴



**Slatted bottom**  
خیش شکاف دار

شکل ۱۲۳



**High speed bottom**  
خیش با سرعت زیاد = خیش سریع رو

شکل ۱۲۶

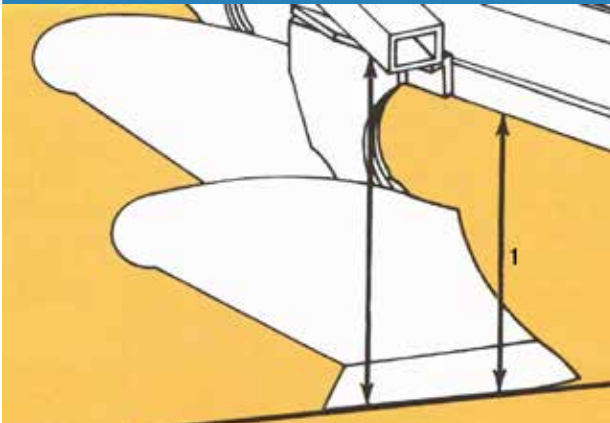

**Vertical clearance**

فاصله عمودی = فاصله تا زمین (در گاواهن برگردان‌دار)

شکل ۱۲۵



**Semi deep tillage bottom**

خیش شخم نیمه عمیق

شکل ۱۲۸

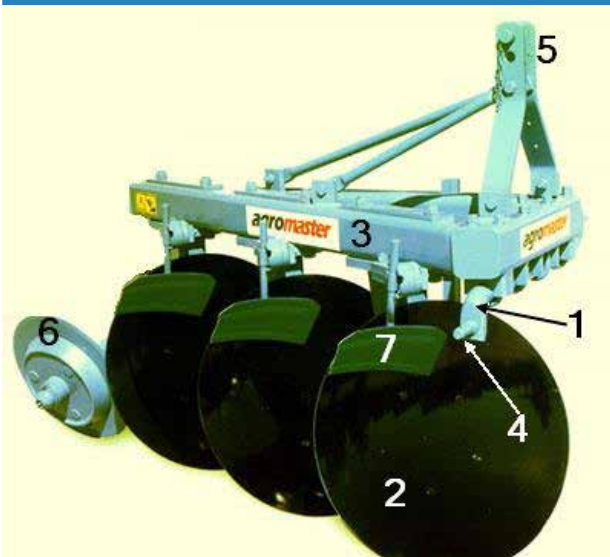

- 1- Crossbar 2- Disk 3- Frame
- 4- Lower hitch link 5- Top hitch link
- 6- Rear furrow wheel 7- Scraper

۱- میله عرضی گاواهن ۲- بشقاب  
 ۳- شاسی ۴- نقطه اتصال پایینی  
 ۵- نقطه اتصال بالایی ۶- چرخ شیار عقب  
 ۷- گل پاک‌کن

شکل ۱۲۷



**Stubble bottom**

خیش کلشی

شکل ۱۲۹



**Disk plow = Standard disk plow**

گاواهن بشقابی = گاواهن بشقابی استاندارد



شکل ۱۳۱

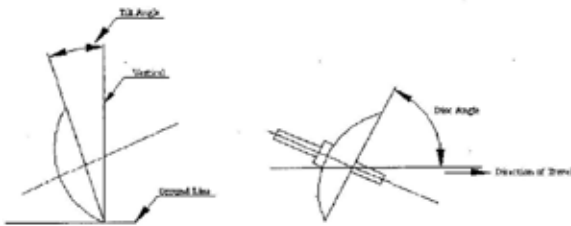

1-Disk angle 2- Tilt angle = Vertical disk angle = vertical angle  
 ۱- زاویه بشقاب ۲- زاویه تمایل = زاویه میل = زاویه عمودی بشقاب = زاویه عمودی

شکل ۱۳۰



Disk tiller = Wheat land disk plow = Vertical disk tiller = Wheatland plow  
 تیلر بشقابی

شکل ۱۳۳



Chisel plow  
 گاوآهن قلمی = گاوآهن چیزل

شکل ۱۳۲



Chisel point  
 تیغه (نوک) گاوآهن قلمی

شکل ۱۳۵



Rigid chisel plow shanks  
 ساقه چیزل سخت (انعطاف ناپذیر)

شکل ۱۳۴

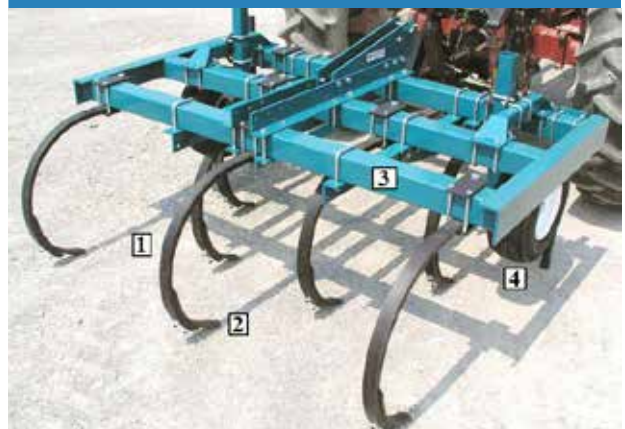

1-Shank 2- Point 3- Frame 4- Gauge wheel  
 ۱- ساقه = شاخه = بازو = دسته ۲- تیغه (نوک) گاوآهن قلمی  
 ۳- شاسی (قاب) ۴- چرخ تثبیت عمق

شکل ۱۳۷



Spring cushion chisel plow shank  
ساقه گاواهن قلمی با فنر ضربه‌گیر

شکل ۱۳۶



Narrow chisel point  
تیغه چیزل باریک

شکل ۱۳۹



Chisel packer  
چیزل پکر = گاواهن قلمی مجهز به کلوخ شکن

شکل ۱۳۸



1-Semi rigid chisel plow shank  
۱- ساقه چیزل نیمه سخت (نیمه انعطاف ناپذیر)

شکل ۱۴۱



Subsoiler = Terratill  
زیر شکن = گاواهن زیر شکن = گاواهن اسکنه‌ای = ساب سویلر

شکل ۱۴۰

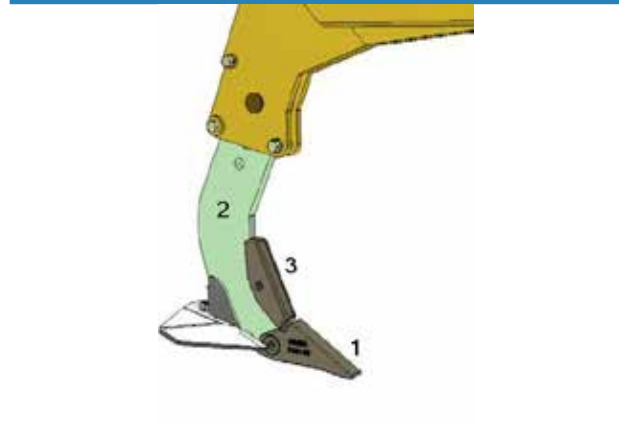

1-point 2- Standard 3- Shin  
۱- تیغه (نوک) ۲- ساقه = دسته = دستک = پایه ۳- پیشانی



شکل ۱۴۳



**Curve standard subsoiler**  
زیرشکن با ساقه خمیده (منحنی شکل)

شکل ۱۴۲



**Sloping standard subsoiler**  
زیرشکن با ساقه شیب‌دار (زاویه دار)

شکل ۱۴۴



**V shaped standard subsoiler**  
زیرشکن با ساقه V شکل

شکل ۱۴۵



Staggering standard subsoiler

زیر شکن با ساقه‌های زیگزاکی

شکل ۱۴۷



Rotary plow = rotary tiller = Rotivator = Powered rotary tiller

گاواهن دوار = تیلر دوار = رتیواتور = کلتیواتور دوار

شکل ۱۴۶



Rotary plow hood

سرپوش گاواهن دوار = سرپوش = حفاظا



شکل ۱۴۹



Rotivator blade  
تیغه گاوآهن دوار

شکل ۱۴۸



Rotivator blade  
تیغه گاوآهن دوار

شکل ۱۵۱



1-Rotivator depth shoe  
۱-گفش تثبیت عمق گاوآهن دوار

شکل ۱۵۰



Hydraulic power rotivator  
گاوآهن دوار با توان هیدرولیکی

شکل ۱۵۲



Drawn disk  
هرس بشقابی کششی (دیسک کششی)

شکل ۱۵۴



**Double-action disk harrow** = Tandem disk harrow =  
Double-Offset disk harrow

هرس بشقابی دو زانویی (هرس بشقابی دو راهه) = هرس بشقابی تندوم  
= هرس بشقابی افست دو راهه

شکل ۱۵۳



**Disk harrow**

هرس بشقابی

شکل ۱۵۵



**Integral disk**

هرس بشقابی سوار (دیسک سوار)



شکل ۱۵۷



**Offset disk harrow**

هرس بشقابی آفست = هرس بشقابی کناری

شکل ۱۵۶



**Single action disk harrow**

هرس بشقابی یک زانویی

شکل ۱۵۹

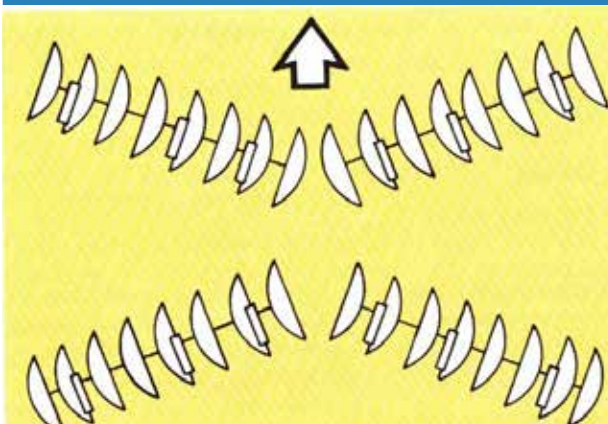

**Tandem hitch**

اتصال تندوم = اتصال پشت سرهم = اتصال جفتی

شکل ۱۵۸

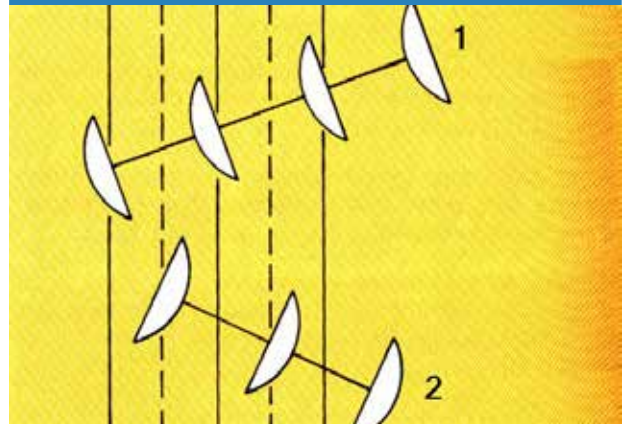

**Disk gang (1- Front gang 2- Rear gang)**

گروه بشقاب (۱- گروه جلو ۲- گروه عقب)

شکل ۱۶۱



**Gang angle**

زاویه گروه‌های بشقاب

شکل ۱۶۰



**Tandem plowing disk**

دیسک شخم کن دورا هه = دیسک شخم کن تندوم

شکل ۱۶۳



Mulch tiller = Chisel plow + Disk  
تیلر مالچی = تیلر پوششی = چیزل + دیسک

شکل ۱۶۲



Disk  
بشقاب

شکل ۱۶۵



Cone disk blade  
بشقاب مخروطی شکل

شکل ۱۶۴



Notched disk blade  
تیغه بشقابی کنگره‌ای

شکل ۱۶۷



Plain disk blade  
دیسک صاف

شکل ۱۶۶



Heavy duty disk  
دیسک سنگین کار



شکل ۱۶۹



**Cultivator**  
خاک شکن = کلتیواتور

شکل ۱۶۸



**Field cultivator**  
کولتیواتور مزرعه

شکل ۱۷۱



**Flame cultivation**  
کلتیواتور مشعل دار

شکل ۱۷۰

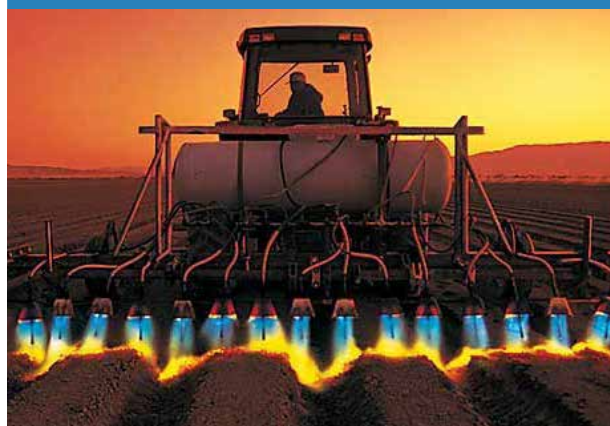

**Flame cultivation**  
کلتیواتور مشعل دار

شکل ۱۷۲



**Flexible cultivator = S-Tine cultivator = Flexible tine cultivator**  
کلتیواتور انعطاف پذیر = کلتیواتور با شاخه S شکل = کلتیواتور شاخه فنری (دندانه فنری) (انعطاف پذیر)



شکل ۱۷۳



Row crop cultivator

کولتیواتور ردیفی

شکل ۱۷۵

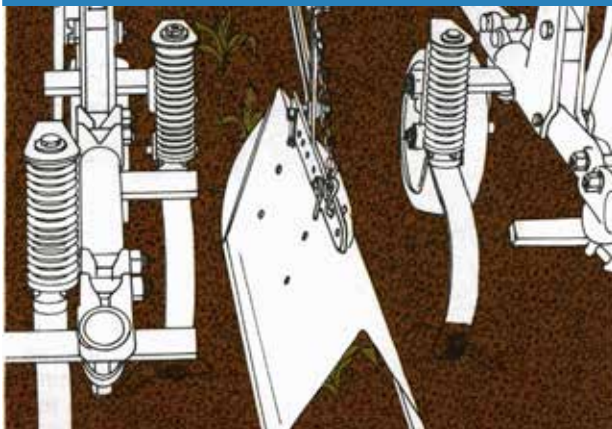

Hooded cultivator = Cultivator with crop shields

کلتیواتور روپوش دار = کلتیواتور دارای محافظ محصول

شکل ۱۷۴



Rolling cultivator

کولتیواتور غلتان = کولتیواتور دوار



شکل ۱۷۷



Rolling cultivator shields  
محافظ گیاه در کلتیواتور از نوع دوار

شکل ۱۷۶



Cultivators shank  
ساقه کلتیواتور

شکل ۱۷۸

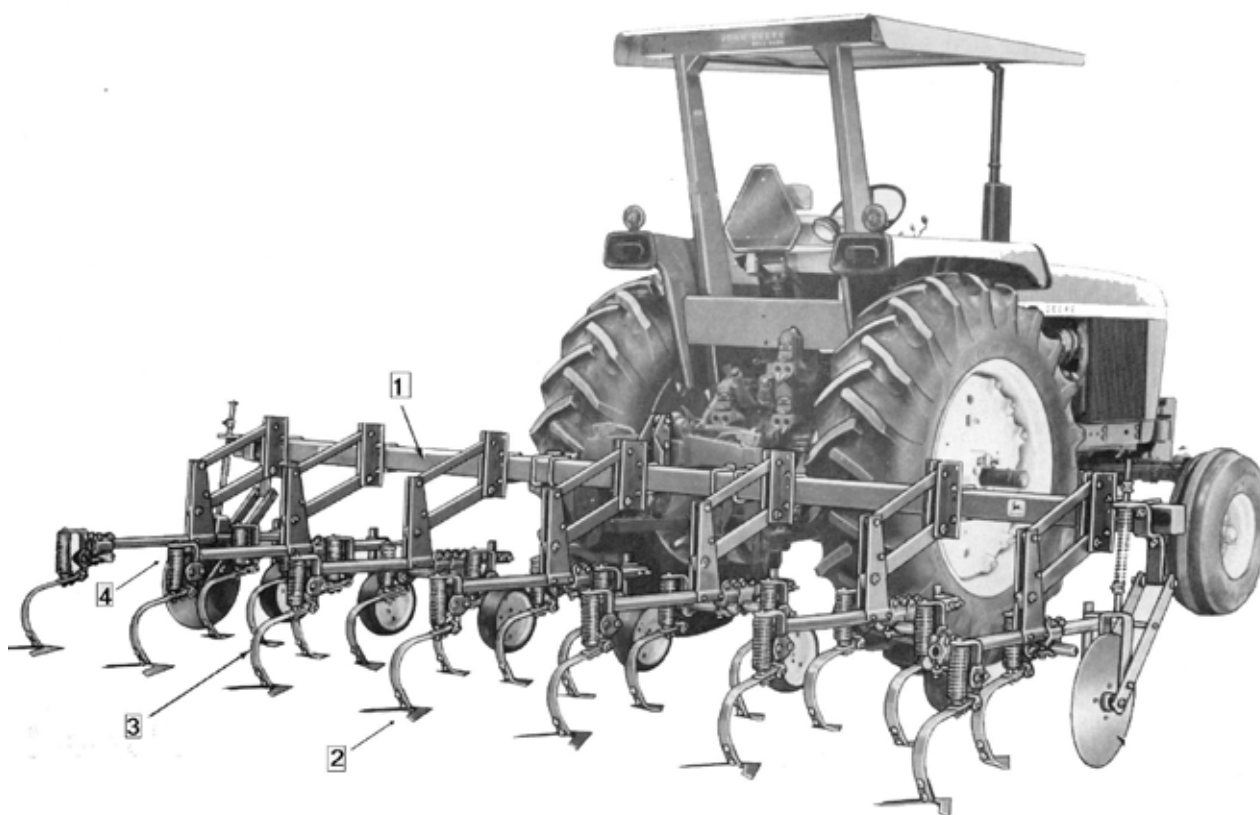

1-Frame 2- Point 3- Shank 4- Cushion spring  
۱- شاسی ۲- تیغه-نوک ۳- ساقه ۴- فنر ضربه گیر

شکل ۱۸۰



**Narrow point**  
تیغه باریک (نوک باریک)

شکل ۱۷۹

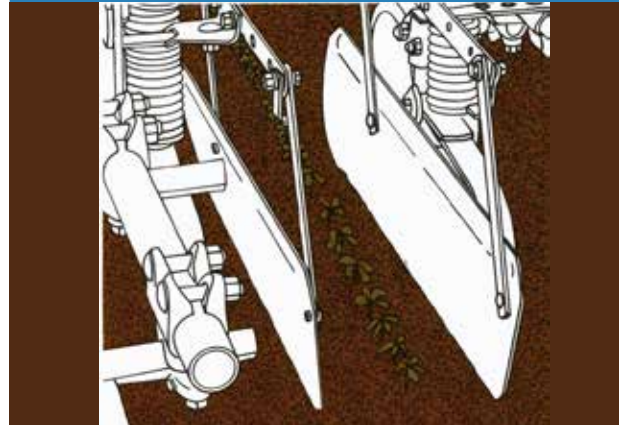

**Rig attached cultivator plant shields**  
کلتیواتور دارای محافظ گیاه

شکل ۱۸۲



**Single pointed shovel**  
تیغه یک سر

شکل ۱۸۱



**Double point shovel**  
تیغه دوسر (بیلچه دوسر)

شکل ۱۸۴

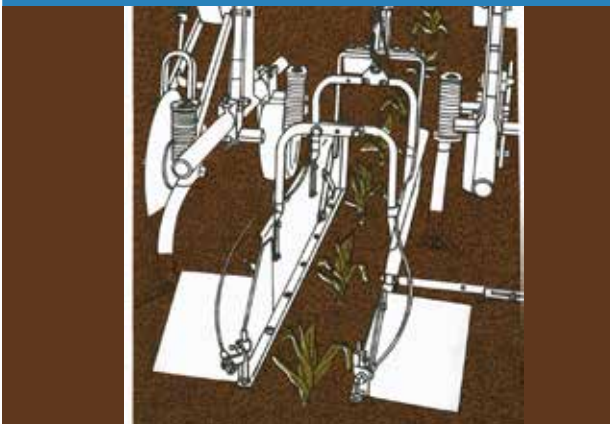

**Spray cultivator shields**  
محافظ سمپاش کلتیواتور

شکل ۱۸۳



**Shank point**  
نوک ساقه (تیغه)



شکل ۱۸۶



**Spring shank cultivator**  
کلتیواتور با ساقه دارای فنر ضربه‌گیر

شکل ۱۸۵



**Soil engaging tools**  
ابزارهای درگیر با خاک (در ماشین‌های خاک‌ورزی)

شکل ۱۸۷



**Spring cushion shank cultivator = Spring reset shanks = Spring trip shanks**  
کلتیواتور با ساقه دارای فنر ضربه‌گیر

شکل ۱۸۸



Heavy duty sweep  
پنجه غازی سنگین کار

شکل ۱۸۹



Sweep  
پنجه غازی



شکل ۱۹۱



**Half sweep**

نیم پنجه (پنجه غازی نیمه)

شکل ۱۹۰



**Wide-sweep**

پنجه غازی پهن = پنجه غازی عریض

شکل ۱۹۳



**Chain harrow = flexible harrow**

هرس زنجیری = پنجه زنجیری = چنگه زنجیری

شکل ۱۹۲



**Drag harrow = Spike tooth harrow = peg tooth harrow = Section harrow = Smoothing harrow**

هرس دندان میخی = هرس نرم کننده خاک

شکل ۱۹۴



**Finger harrow Tine-tooth harrow**

هرس دندان انگشتی



شکل ۱۹۵



Finger harrow = Tine-tooth harrow

هرس دندان‌انگشتی

شکل ۱۹۶



Harrow

هرس = پنجه



شکل ۱۹۷



**Finishing harrow = Do all harrow**

هرس تمام کار = هرس پردازنده

شکل ۱۹۸



**Power harrow**

هرس توان‌دار (هرس فعال)

شکل ۱۹۹



Power harrow blade

تیغه هرس توان دار (تیغه هرس فعال)

شکل ۲۰۱



Section harrow

هرس نرم کننده خاک (از نوع دندان میخی)

شکل ۲۰۰



Power harrow

هرس توان دار (هرس فعال)

شکل ۲۰۳



Spring-tooth harrow = Spring tine harrow

هرس دندانه فنری

شکل ۲۰۲



Roller harrow = Cultipacker

هرس کوبنده = کلوخ شکن = هرس غلطکی (غلطک-هرس)



شکل ۲۰۵



**Bog harrow**  
هرس باتلاق

شکل ۲۰۴



**Spring-tooth harrow = Spring tine harrow**  
هرس دندانه فنری

شکل ۲۰۷



**Clod buster = Clod breaker**  
کلوخ شکن = کلوخ خرد کن

شکل ۲۰۶



**Unpowered harrow**  
هرس زمین گرد

شکل ۲۰۸



**Clod breaker = Clod buster**  
کلوخ شکن = کلوخ خرد کن



شکل ۲۰۹



Clot (Clod) crusher  
غلطک کلوخ شکن

شکل ۲۱۰



Corrugated roller  
غلطک موج‌دار = غلطک موج



شکل ۲۱۲



**Grid (or mesh) roller**  
غلطک مشبک

شکل ۲۱۱



**Land roller = Roller packer**  
غلطک

شکل ۲۱۳





شکل ۲۱۵



**Bed forming implements = Bed Shaper**  
ابزار پشته ساز = ابزار شکل دهنده پشته (بستر بذر)

شکل ۲۱۴



**Pulverizer = Packer = V shape roller**  
خردکننده = نرم کننده = پودر کننده = غلطک با جدار v شکل

شکل ۲۱۷



**Bed conditioner**  
تهیه کننده خاک بستر بذر

شکل ۲۱۶



**Tamping foot roller**  
غلطک پاچه بزی

شکل ۲۱۹



**Bedder = Bed maker = lister = Bed Shaper**  
مرزبند = پشته ساز

شکل ۲۱۸



**Bed conditioner**  
تهیه کننده خاک بستر بذر



شکل ۲۲۱



**Disk hiller**  
پشته‌ساز بشقابی

شکل ۲۲۰



**Bed forming implements = Ridge forming implements = Bed Shaper**  
ابزار پشته ساز = ابزار شکل دهنده پشته (بستر بذر)

شکل ۲۲۲



**Disk Bedder = lister**  
پشته ساز بشقابی = شیارساز

شکل ۲۲۳



**Bedder = lister**  
پشته ساز = شیارساز

شکل ۲۲۵



**Furrower**

شیار بازکن = جویچه بازکن

شکل ۲۲۴



**Border**

مرزکش

شکل ۲۲۶



**Ditcher**

نهرکن



شکل ۲۲۸



Lister  
شیار ساز

شکل ۲۲۷



Lister  
شیار ساز

شکل ۲۳۰



Middle breaker  
شیار باز کن = جوی کن = پشته ساز = خاک شکن

شکل ۲۲۹



Trencher  
کانال کن = دستگاه ترانشه کن = ترانشه زن

شکل ۲۳۲



Trencher  
کانال کن = دستگاه ترانشه کن = ترانشه زن

شکل ۲۳۱



Trencher  
کانال کن = دستگاه ترانشه کن = ترانشه زن



شکل ۲۳۳



Field conditioner = Heavy duty wheeled spring tooth harrow  
 کاندیشینر مزرعه = هرس دندان‌ه فتری چرخ‌دار سنگین‌کار

۲۳۴



Land leveler = Land smoother

ماله = تسطیح‌کن زمین



شکل ۲۳۶



Land leveler = Land smoother

ماله = تسطیح‌کن زمین

شکل ۲۳۵



Hoe = Rotary hoe

وجین‌کن = کج بیل دوار = وجین‌کن دوار = فوکای دوار

شکل ۲۳۸



Mulcher

مالچر = خاک پوش

شکل ۲۳۷



Hoe = Rotary hoe

وجین‌کن = کج بیل دوار = وجین‌کن دوار = فوکای دوار

شکل ۲۳۹



Mulch tiller

تیلر مالچی = تیلر پوششی



شکل ۲۴۰



Land leveler = Land smoother

ماله = تسطیح‌کن زمین



شکل ۲۴۱



1-Rod weeder  
۱- میله علف‌کن

شکل ۲۴۳



Row cleaner  
ردیف تمیزکن

شکل ۲۴۲



Post hole digger  
گودال‌کن = چاله‌کن

شکل ۲۴۵



V Ripper  
زیرشکن V شکل = شکافنده V شکل

شکل ۲۴۴



Row cleaner  
ردیف تمیزکن







فصل ۳

ماشین‌های کاشت

3  
PLANTING  
MACHINE

شکل ۲۴۸

**Atomized**

اتمیزه شده = به صورت ذرات ریز درآمده

شکل ۲۴۷

**Blower**

بادبزن = تنه

شکل ۲۵۰

**Caster wheel**

چرخ فرمان گیر = چرخ قابل گردش به اطراف

شکل ۲۴۹

**Direct drill**

کشت مستقیم = کشت بدون خاک‌ورزی

شکل ۲۵۲

**Bed planting**

کشت روی پشته

شکل ۲۵۱

**Bed planting**

کشت روی پشته



شکل ۲۵۴



Flat land planting  
کشت روی زمین مسطح

شکل ۲۵۳

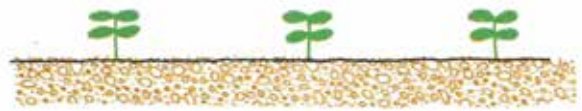

Flat land planting  
کشت روی زمین مسطح

شکل ۲۵۵



Furrow planting  
کشت بذر در کف جوی

شکل ۲۵۷



Plow-plant = Plow and plant  
شخم-کشت = شخم و کشت

شکل ۲۵۶



Furrow planting  
کشت بذر در کف جوی



شکل ۲۵۹



Slurry  
کود مایع دامی

شکل ۲۵۸



No till planting  
کشت بدون خاک‌ورزی

شکل ۲۶۱



Small grain  
غلات ریزدانه

شکل ۲۶۰



Row crop planting = Row crops  
کشت ردیفی

شکل ۲۶۳



1-Fertilizer hopper  
۱-مخزن کود شیمیایی

شکل ۲۶۲



Small grain  
غلات ریزدانه



شکل ۲۶۴



Planter = Planting machines

کارنده = ماشین کاشت بذر = ماشین کاشت بذر ردیفی

شکل ۲۶۵



Planter = Planting machines

(1- Hopper = Seed Hopper 2- Marker 3- press wheel)

کارنده = ماشین کاشت بذر = ماشین کاشت بذر ردیفی  
(۱- مخزن بذر ۲- علامت گذار- مارکر ۳- چرخ فشار دهنده- چرخ پرس)

شکل ۲۶۷



Bed planter

کارنده یا ردیف کاری که روی پشته کشت می‌کند.

شکل ۲۶۶



1-Area meter

۱-مساحت‌نما

شکل ۲۶۸



**Planter = Planting machines**

(1- Furrow opener = opener 2- Hopper = Seed Hopper 3- Marker 4- press wheel = Seedbed firming wheel 5- Gauge wheel 6- Seed tube)

کارنده = ماشین کاشت بذر = ماشین کاشت بذر ردیفی

(۱-شیار بازکن ۲- مخزن بذر ۳- علامت گذار ۴- چرخ فشار دهنده ۵- چرخ تثبیت عمق ۶- لوله بذر)



شکل ۲۶۹



**Planter = Planting machines**  
کارنده-ماشین کاشت بذر = ماشین کاشت بذر ردیفی

شکل ۲۷۰



**Flat land planter**  
ردیف کاری که روی زمین مسطح کشت می‌کند.

شکل ۲۷۱



**Drawn planter = Pull type planter**

ردیف کار کششی

شکل ۲۷۲



**Integral planter**

ردیف کار سوار شونده



شکل ۲۷۳



Folded planter

ردیف‌کار تا شو

شکل ۲۷۴



Row planter = Row crop planter

ردیف‌کار = کارنده ردیفی

شکل ۲۷۶



**1-Disk opener**  
شیار بازکن بشقابی

شکل ۲۷۵



**Lister planter = Furrow planter**  
ردیف‌کار مخصوص کشت بذر در کف جوی

شکل ۲۷۸



**1-Double disk opener**  
۱-شیار بازکن دو بشقابه

شکل ۲۷۷



**1-Disk coverer = Disk covering attachment**  
پوشاننده بشقابی (پوشاننده بذر)

شکل ۲۸۰



**Finger pick up metering**  
موزع انگشتی بلندکن = موزع انگشتی بردارنده

شکل ۲۷۹



**1-Disk opener**  
۱-شیار بازکن بشقابی



شکل ۲۸۲



1-Furrow opener  
۱-شیار بازکن

شکل ۲۸۱

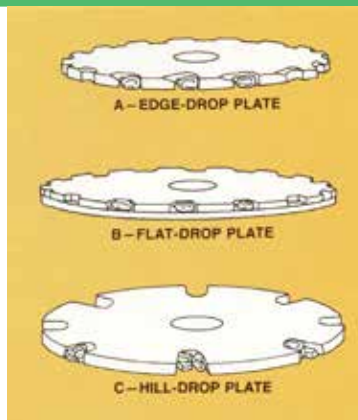

1-Edge drop plate 2-Flat-drop plate  
3-Hill drop plate  
۱-صفحه کنار ریز ۲-صفحه مسطح ریز ۳-صفحه کپه ریز

شکل ۲۸۳



1-Gauge wheel  
۱-چرخ تثبیت عمق



شکل ۲۸۴



Granular fertilizer or herbicide attachment planter

ردیف کار با ضمائم کودپاش کود شیمیایی یا علف‌کش

شکل ۲۸۵



Granular fertilizer or herbicide attachment planter

ردیف کار با ضمائم کودپاش کود شیمیایی یا علف‌کش



شکل ۲۸۶



Individual seed hopper

مخزن بذر منفرد

شکل ۲۸۷



Individual seed hopper

مخزن بذر منفرد



شکل ۲۸۸



Knife coverer = knife covering attachment  
پوشاننده کاردی

شکل ۲۹۰



Metering mechanism = Seed metering system  
مکانیزم اندازه‌گیری = دستگاه موزع

شکل ۲۸۹



Knife coverer = knife covering attachment  
پوشاننده کاردی



شکل ۲۹۲



1-Carrying wheel drives  
۱- چرخ حمل کننده محرک

شکل ۲۹۱



1-Metering mechanism = Seed metering system  
۱- مکانیزم اندازه گیری = دستگاه موزع

شکل ۲۹۴



Press gauge wheel (press wheel use as gauge wheel)  
چرخ فشار که به عنوان چرخ تنظیم عمق استفاده می شود.

شکل ۲۹۳



1-Carrying wheel drives  
۱- چرخ حمل کننده محرک

شکل ۲۹۶



Press wheel drive planter  
چرخ فشار محرک

شکل ۲۹۵



Pressurize seed meter  
موزع فشاری (نوعی موزع بذر که با فشار هوا کار می کند)

شکل ۲۹۸



Rubber tier press wheel  
چرخ فشار تایر لاستیکی

شکل ۲۹۷



1-Runner opener  
۱- شیار باز کن کفشی

شکل ۳۰۰



1-Seedbed firming wheel = press wheel  
۱- چرخ تثبیت بستر بذر = چرخ فشار

شکل ۲۹۹



1-Seedbed firming wheel = press wheel  
۱- چرخ تثبیت بستر بذر = چرخ فشار

شکل ۳۰۲



Seed plate metering = Seed plate  
موزع صفحه ای

شکل ۳۰۱



1-Seed covering device  
۱- وسیله پوشاننده بذر



شکل ۳۰۴



1-Seed cutoff

۱- جداکننده بذر = آزادکننده بذر

شکل ۳۰۳

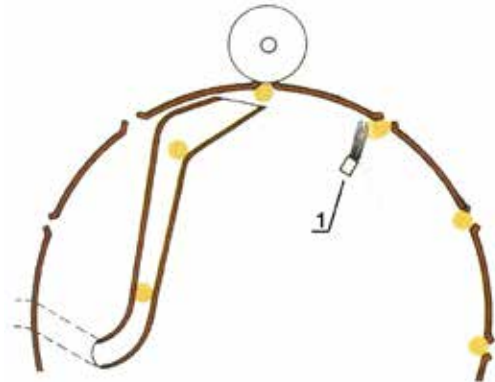

1-Seed cutoff

۱- جداکننده بذر = آزادکننده بذر

شکل ۳۰۶

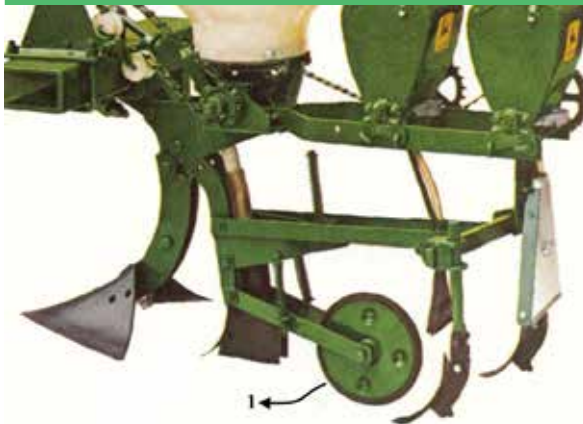

1-Seed packer wheel

۱- چرخ فشاردهنده بذر

شکل ۳۰۵



1-Seed release mechanism

۱- مکانیزم آزادکننده بذر

شکل ۳۰۸



Seeder = Seed drill

بذر کار = کارنده

شکل ۳۰۷



Seeder = Seed drill

بذر کار = کارنده

شکل ۳۱۰



Shovel cover  
پوشاننده بیلچه ای

شکل ۳۰۹



Tool-Bar planter frame (1-Tool-Bar)  
شاسی کارنده تیرک افزار (۱-تیرک افزار)

شکل ۳۱۲



Unit planter  
واحد کارنده = کارنده واحد

شکل ۳۱۱



Vacuum seed meter  
موزع خلأئی

شکل ۳۱۴



Pneumatic grain drill = Pneumatic seed drill  
خطی کار پنوماتیک = کارنده پنوماتیک = خطی کار بادی

شکل ۳۱۳



Grain drill = Seed drill = Drill (1- Seed box =  
Seed hopper = Hopper 2- Loading board)  
خطی کار غلات = خطی کار (۱-صندوق بذر ۲-تخته بارگیری)



شکل ۳۱۵



Plain drill

مسطح‌کار (کارنده‌ای که روی زمین مسطح کشت می‌کند)

شکل ۳۱۶



End wheel drill

خطی کار با چرخ‌های انتهایی



شکل ۳۱۷



Press wheel drill  
کارنده با چرخ فشار

شکل ۳۱۹



1-Adjustable feed gate  
۱- دریچه موزع قابل تنظیم

شکل ۳۱۸



Agitator  
به‌مزن



شکل ۳۲۱



Chain cover  
پوشاننده زنجیری

شکل ۳۲۰



1-Driver wheel = Drive wheel  
۱- چرخ محرک = چرخ گرداننده

شکل ۳۲۳



1-Driver wheel = Drive wheel  
۱- چرخ محرک = چرخ گرداننده

شکل ۳۲۲



Double run feed  
موزع دو تایی = موزع دو طرفه

شکل ۳۲۵



Feed gate  
دریچه تغذیه

شکل ۳۲۴



Fertilizer hopper  
مخزن کود شیمیایی

شکل ۳۲۷



Fluted feed roller = Fluted wheel  
موزع غلطکی شیاردار = چرخ شیاردار

شکل ۳۲۶



Press wheel  
چرخ فشار = چرخ تثبیت بستر بذر

شکل ۳۲۸



1- Furrow opener 2- Press wheel

۱- شیار بازکن ۲- چرخ فشار = چرخ تثبیت بستر بذر



شکل ۳۳۰



Row leveler chain = Chain coverer  
زنجیر تسطیح کننده ردیف = پوشاننده زنجیری

شکل ۳۲۹



1-Ripple culture  
۱- پیش بر موج دار = پیش بر موج

شکل ۳۳۲



1-Seed wheel  
۱- موزع چرخ = چرخ بذر = موزع

شکل ۳۳۱

Row leveler chain = Chain coverer  
زنجیر تسطیح کننده ردیف = پوشاننده زنجیری

شکل ۳۳۴



Seed wheel  
موزع چرخ = چرخ بذر = موزع

شکل ۳۳۳



Seed disk  
صفحه بذر = موزع صفحه ای

شکل ۳۳۶



Disk seeder

هرس بشقابی منظم به بذر کار

شکل ۳۳۵



Seed wheel

موزع چرخ = چرخ بذر = موزع

شکل ۳۳۸



Spring trip shovel opener ( in grain drill)

شیار باز کن بیلچه‌ای تحت فشار فنر

شکل ۳۳۷



Broadcast seeder = Broadcaster = Centrifugal broadcaster

پخش کن بذر - بذر پاش - افشاننده = پخش کننده = بذر پاش سانتریفوژ = بذر پاش گریز از مرکز

شکل ۳۴۰



1-Border spread deflector

۱- پخش کننده کود

شکل ۳۳۹



Fertilizing equipments = Granular fertilizer distributor = Centrifugal fertilizer = Fertilizer spreader

ماشین‌های کود پاش = وسایل کود پاش = کود پاش کود شیمیایی = کود پاش سانتریفوژ (گریز از مرکز) = کود پخش کن



شکل ۳۴۲



Spreading disk  
دیسک پخش کننده

شکل ۳۴۱



Fertilizing equipments = Granular fertilizer distributor = Centrifugal fertilizer = Fertilizer spreader  
ماشین‌های کودپاش = وسایل کودپاش = کودپاش کود شیمیایی = کودپاش سانتریفوژ (گریز از مرکز) = کودپخش کن

شکل ۳۴۳



Air blast sprayer = Air carrier  
سمپاش بادبزی



شکل ۳۴۵



Air blast sprayer = Air carrier  
سمپاش بادبزی

شکل ۳۴۴



1-Spreading disk  
دیسک پخش کننده

شکل ۳۴۶



Air blast sprayer = Air carrier  
سمپاش بادبزی



شکل ۳۴۷



Air blast sprayer = Air carrier  
سمپاش بادبزنی

شکل ۳۴۹



Fan sprayer = Air blast sprayer  
سمپاش با فن کمکی = سمپاش بادبزنی

شکل ۳۴۸



Sprayer  
سمپاش



شکل ۳۵۰



Fan Sprayer  
سمپاش با فن کمکی

شکل ۳۵۲



Air blast sprayer = Air assist sprayer = Turbine sprayer = Turbo sprayer

سمپاش بادبزن‌نی = سمپاش هوا کمک = سمپاش توربینی = سمپاش توربو

شکل ۳۵۱



Air blast sprayer = Air assist sprayer = Turbine sprayer = Turbo sprayer

سمپاش بادبزن‌نی = سمپاش هوا کمک = سمپاش توربینی = سمپاش توربو



شکل ۳۵۴



Air nozzle  
نازل هوا = افشانک هوا

شکل ۳۵۳



Centrifugal pump  
پمپ سانتریفیوژ

شکل ۳۵۵



Field sprayer = Sprayer  
سمپاش = سمپاش مزرعه

شکل ۳۵۷



**Nozzle**  
نازل = افشانک

شکل ۳۵۶



**Nozzle**  
نازل = افشانک

شکل ۳۵۹



**Sprayer (1- Spray boom 2- Nozzle)**  
سمپاش (۱-بوم سمپاش ۲-نازل = افشانک)

شکل ۳۵۸



**Nozzle**  
نازل = افشانک

شکل ۳۶۱



**Sprayer**  
سمپاش

شکل ۳۶۰



**Sprayer (1- Spray boom 2- Nozzle)**  
سمپاش (۱-بوم سمپاش ۲-نازل = افشانک)



شکل ۳۶۳



**Stationary sprayer**  
سمپاشی زنبه ای

شکل ۳۶۲



**Pressure regulator**  
رگولاتور فشار = سوپاپ اطمینان

شکل ۳۶۵



**Manual sprayer (Hand sprayer)**  
سمپاشی دستی

شکل ۳۶۴



**Control valve**  
شیر کنترل جریان

شکل ۳۶۷



**Lance**  
لانس = تفنگ پاشش مایع سم = مجموعه شیر کنترل جریان  
سم = دسته = لوله و نازل

شکل ۳۶۶



**Manual backpack sprayer**  
سمپاشی پشتی کتابی

شکل ۳۶۹



Nozzle  
نازل = افشانک

شکل ۳۶۸



Pneumatic or compressed system  
knapsac  
سمپاش پستی تحت فشار هوا

شکل ۳۷۱



Teejet nozzle  
نازل تی جت

شکل ۳۷۰



Flat spray tip nozzle  
نازل بادبزنی

شکل ۳۷۳



Atomizer sprayer  
سمپاش اتومايزر

شکل ۳۷۲



Full cone sprayer nozzle  
نازل با مقطع پاشش مخروط کامل



شکل ۳۷۵



Microner sprayer  
سمپاش میکرونر

شکل ۳۷۴



Nozzle filter  
فیلتر نازل

شکل ۳۷۶



Boom sprayer  
سمپاش بوم دار



شکل ۳۷۷



Anhydrous ammonia applicator

پخش‌کن گاز آمونیاک

شکل ۳۷۸



Anhydrous ammonia applicator

پخش‌کن گاز آمونیاک



شکل ۳۸۰



**Manure spreader (1- Beater)**  
کودپاش کود دامی (۱-خردکننده-ضربه زن = پخش کن)

شکل ۳۷۹



**Manure spreader**  
کودپاش کود دامی

شکل ۳۸۲



**Sprayer**  
سمپاش

شکل ۳۸۱



**Side delivery manure spreader**  
کودپاش کود دامی تخلیه کناری

شکل ۳۸۳



**Manure spreader**  
کودپاش کود دامی



شکل ۳۸۵



Plant thinning machines = thinning machines  
ماشین تنک کن

شکل ۳۸۴



Sprayer  
سمپاش

شکل ۳۸۶



Potato planter  
سیب زمینی کار



شکل ۳۸۸



Potato planter  
سیب زمینی کار

شکل ۳۸۷



Potato planter  
سیب زمینی کار

شکل ۳۹۰



Slurry spreader  
کودپاش کود مایع دامی

شکل ۳۸۹



Slurry spreader  
کودپاش کود مایع دامی

شکل ۳۹۲



Liquid fertilizer applicator  
پخش کننده کود مایع

شکل ۳۹۱



Liquid fertilizer applicator  
پخش کننده کود مایع





فصل ۴

ماشین‌های برداشت

4

HARVESTING  
MACHINE



شکل ۳۹۳



**Combine harvester** (Self propelled combine harvester) (Conventional combine)  
 کمباین برداشت غلات (کمباین برداشت غلات خودگردان = خودرو) (کمباین برداشت غلات معمولی)

شکل ۳۹۴



**Axial-flow combine** = Rotary combine  
 کمباین جریان محوری - کمباین دوار = کمباین روتوری



شکل ۳۹۵



**Hill side combine harvester = Side hill combine harvester**

کمباین تپه‌ای = کمباین مخصوص زمین‌های شیب دار

شکل ۳۹۶



**Level land combine harvester**

کمباین دشت = کمباین مخصوص برداشت غلات در زمین‌های مسطح

شکل ۳۹۷

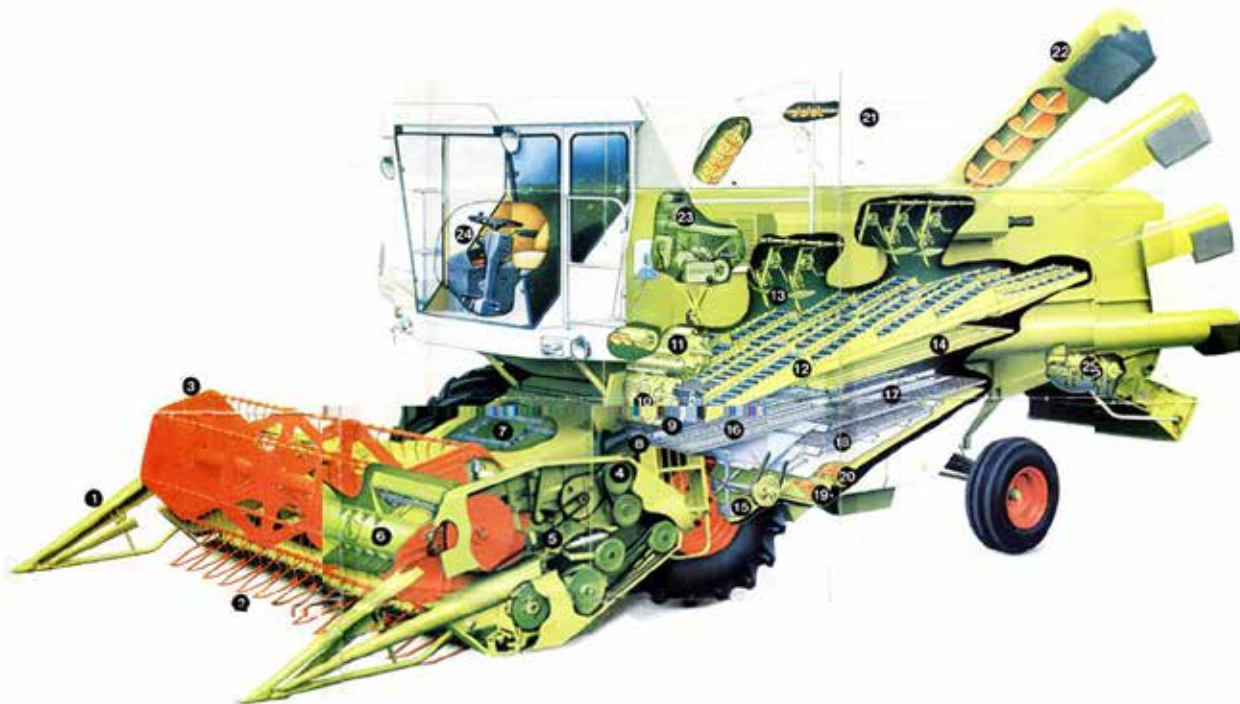

### Conventional combine harvester

(1- Divider 2- Finger 3- Reel 4- Pulley 5- Belt 6- Auger 7- Feeder conveyor 8- Stone trap 9- Concave 10- Threshing cylinder 11- Beater 12- Straw walkers 13- Impeller 14- Grain pan 15- Fan 16- Grain pan (Seed pan) 17- Top Adjustable sieve (Chaffer) 18- Bottom sieve (Sieve) 19- Grain auger 20- Tailings auger 21- Grain conveyor 22- Unloading auger 23- Engine 24- Driver's cab 25- Chopper)

### کمایین معمولی

(۱- تقسیم‌کننده ۲- انگشتی ۳- شانه ۴- پولی ۵- تسمه ۶- مارپیچ ۷- نقاله تغذیه ۸- سنگ‌گیر ۹- ضد کوبنده ۱۰- سیلندر کوبنده ۱۱- جداکننده کاه از کوبنده ۱۲- سینی کاه‌کش-کاه پران ۱۳- پروانه بهم زن کاه ۱۴- سینی دانه ۱۵- بادبزن- پروانه ۱۶- سینی دانه ۱۷- غربال بالایی قابل تنظیم ۱۸- غربال (الک) پایینی ۱۹- مارپیچ انتقال دانه ۲۰- مارپیچ برگشت پس مانده‌ها ۲۱- انتقال دهنده دانه تمیز به مخزن دانه ۲۲- مارپیچ تخلیه دانه ۲۳- موتور ۲۴- کابین راننده ۲۵- خردکن کاه)



شکل ۳۹۸

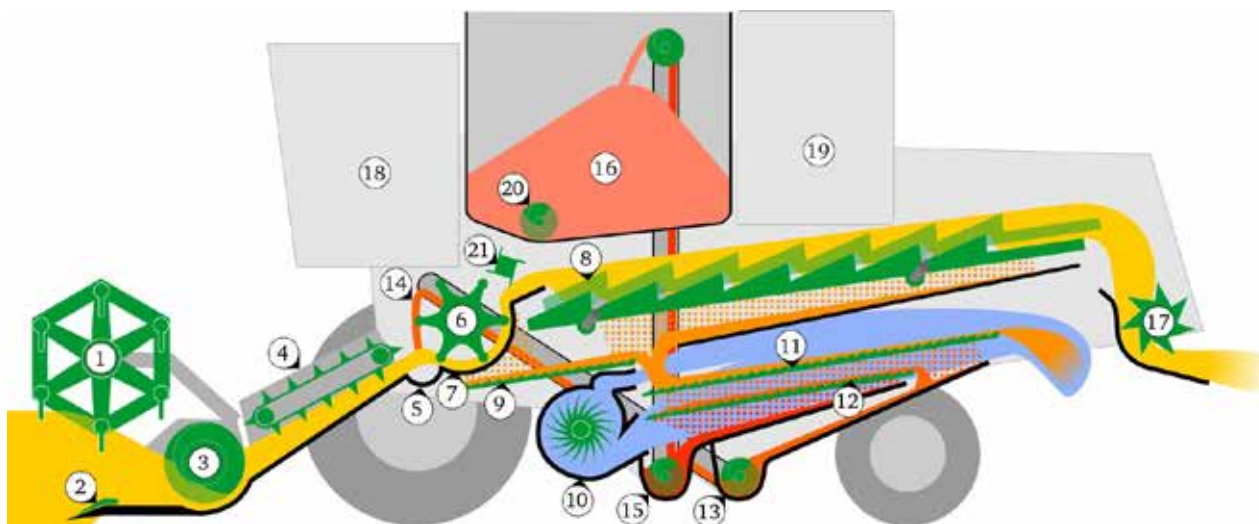

### Conventional combine harvester

(1- Reel 2- Cutter bar 3- Auger 4- Feeder (conveyor) 5- Stone trap 6- Threshing drum (Cylinder) 7- Concave 8- Straw walker 9- Grain pan 10- Fan 11- Top Adjustable sieve (Chaffer) 12- Bottom sieve 13- Tailings auger 14- Tailings conveyor 15- Clean grain auger 16- Grain tank 17- Straw chopper 18- Driver's cab 19- Engine 20- Unloading auger 21- Beater)

### کمایین معمولی

(۱- شانه ۲- شانه برش ۳- ماریچ ۴- نقاله تغذیه ۵- سنگ‌گیر ۶- سیلندر کوبنده ۷- ضد کوبنده ۸- سینی کاه کش - کاه‌پران ۹- سینی دانه ۱۰- بادبزن- پروانه ۱۱- غربال بالایی قابل تنظیم ۱۲- غربال (الک) پائینی ۱۳- ماریچ برگشت پس مانده‌ها ۱۴- نقاله انتقال پس مانده‌ها ۱۵- ماریچ انتقال دانه تمیز ۱۶- مخزن دانه ۱۷- خردکن کاه ۱۸- کابین راننده ۱۹- موتور ۲۰- ماریچ تخلیه دانه ۲۱- جداکننده کاه از کوبنده)

شکل ۳۹۹

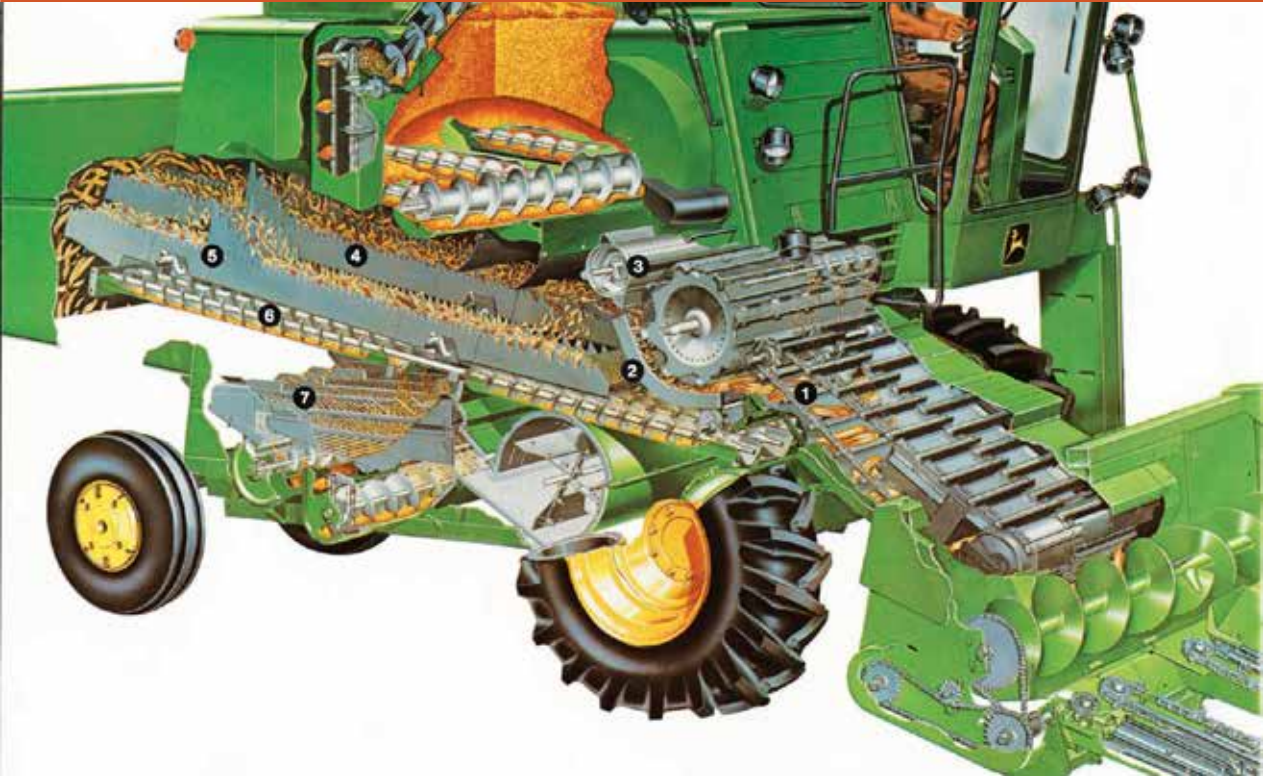

**Conventional combine harvester**

(1- Feeder (conveyor) 2- Cylinder and Concave (Threshing unit) 3- Beater 4- Straw walker 5- Grain pan 6- Grain auger 7- Sieve)

**کمباین معمولی**

(۱- نقاله تغذیه ۲- سیلندر کوبنده و ضد کوبنده (واحد کوبنده) ۳- جداکننده کاه از کوبنده ۴- سینی کاه کش = کاه پران ۵- سینی دانه ۶- ماریج انتقال دانه ۷- الک = غربال)

شکل ۴۰۰



**1-Tailings conveyor 2-Grain conveyor**

۱- بالابر پس مانده‌ها ۲- بالابر دانه



شکل ۴۰۱



**Rotary combine harvester**

(1- GPS pilot 2, 3 and 4- Driver's cab 5- Laser pilot 6- Reel 7-Platform (Auto control) 8- Grain quality camera 9- Threshing cylinder and Concave 10- Unloading auger 11- Threshing rotor 12- Engine 13- Power spreader 14- Chopper 15- Axle 16- Tyer 17- Cleaning unit 18- Terra track (Track tyre)

**کمیابین دوار**

(۱- راهنمای جی پی اس ۲، ۳ و ۴- کابین راننده ۵- راهنمای لیزری ۶- شانه ۷- سکو (کنترل اتوماتیک) ۸- دوربین کنترل کیفیت دانه ۹- سیلندر کوبنده و ضد کوبنده ۱۰- ماریج تخلیه دانه ۱۱- موتور ۱۲- کاه پخش کن ۱۳- خردکن کاه ۱۴- محور انتقال نیروی چرخ ۱۵- تایر (چرخ) ۱۶- واحد تمیز کننده ۱۷- چرخ زنجیری ۱۸- چرخ زنجیری)

شکل ۴۰۲



**Cleaning unit**  
واحد تمیز کننده

شکل ۴۰۴



**Cutting unit (Cutter bar)**  
واحد برش (شانه برش)

شکل ۴۰۳



**Feeding unit**  
واحد تغذیه

شکل ۴۰۷



**Handling unit**  
(1- Grain auger 2- Grain elevator  
3- Upper grain auger)

**واحد انتقال دهنده**

(۱- مارپیچ انتقال دانه ۲- بالابر دانه  
۳- مارپیچ انتقال دانه بالایی)

شکل ۴۰۵



**Cutting unit (Guard, Knife and Knife clips)**  
واحد برش (محافظ = انگشتی، تیغه = چاقو، روبند = گیره چاقو)

شکل ۴۰۶



**Cutting unit (Guard, Knife and Knife clips)**  
واحد برش (محافظ = انگشتی، تیغه = چاقو، روبند = گیره چاقو)



شکل ۴۰۹



**Threshing unit (Cylinder and Concave)**  
واحد کوبنده (سیلندر کوبنده و ضد کوبنده)

شکل ۴۰۸



**Threshing unit (Cylinder and Concave)**  
واحد کوبنده (سیلندر کوبنده و ضد کوبنده)

شکل ۴۱۰

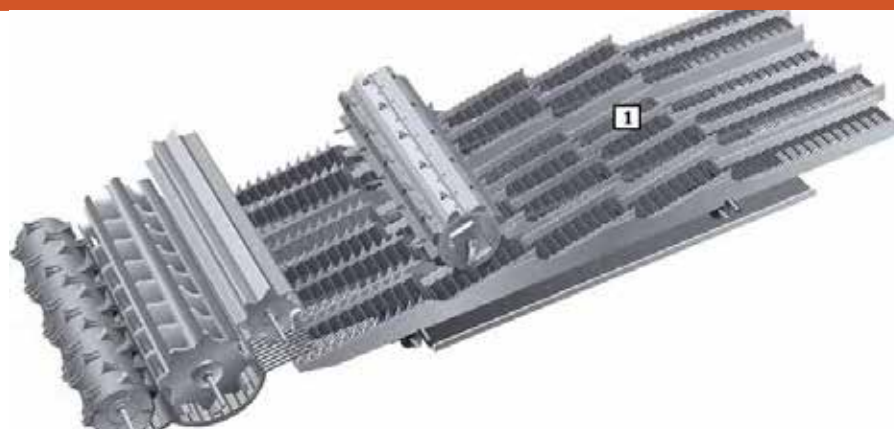

**1-Separating unit**  
۱- واحد جدا کننده

شکل ۴۱۱



**Platform = Header**  
سکو = طبق = پلت فرم

شکل ۴۱۲



**Platform = Header**

سکو = طبق = پلت فرم

شکل ۴۱۳



**Platform = Header**

سکو = طبق = پلت فرم



شکل ۴۱۴

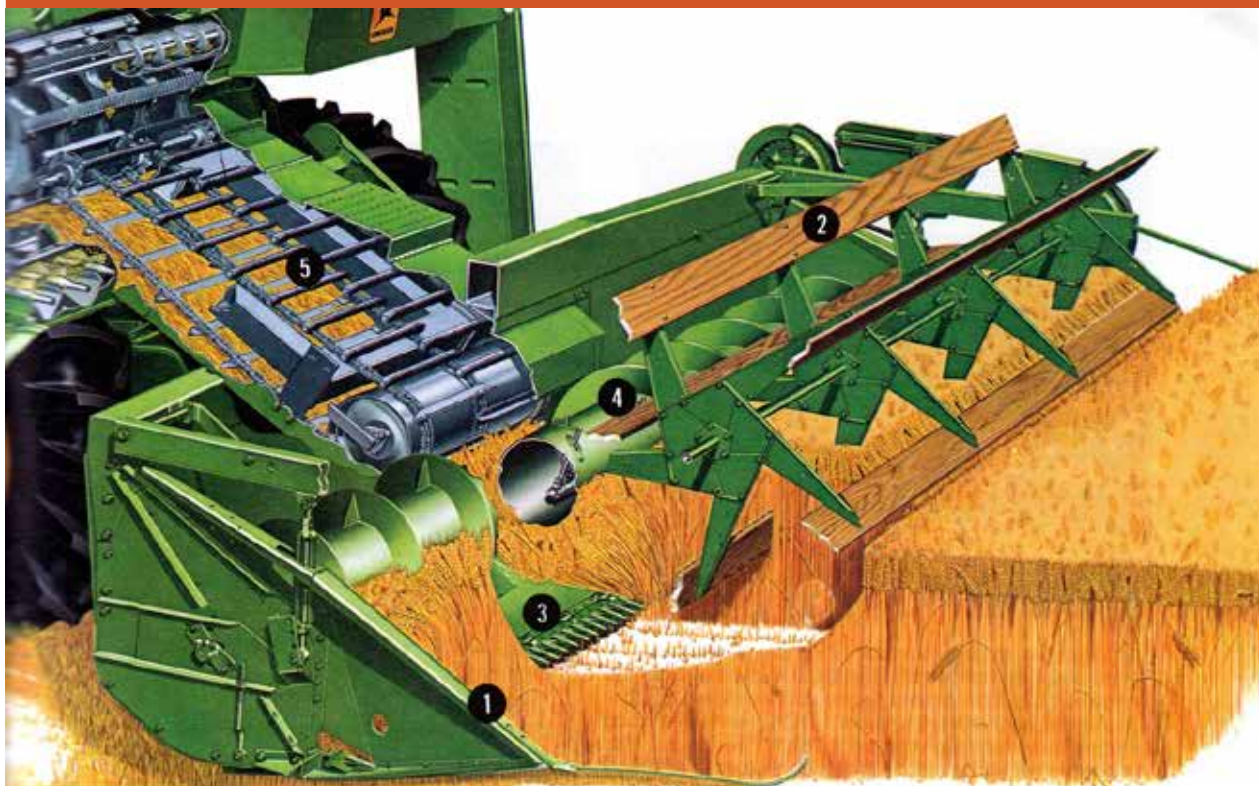

1-Divider 2-Slat reel 3-Cutter bar 4-Auger 5-Feeding conveyor  
 ۱- تقسیم‌کننده ۲- چرخ فلک پره‌ای ۳- شانه برش ۴- ماریج ۵- نقاله تغذیه

شکل ۴۱۵



Slat reel

چرخ فلک پره‌ای = چرخ فلک الواری



شکل ۴۱۶



**Pickup platform = Pickup reel**

سکوی بردارنده = شانه (انگشتی) بردارنده

شکل ۴۱۷



**Slat reel**

چرخ فلک پره‌ای = چرخ فلک الواری



شکل ۴۱۸



**Pickup platform = Pickup reel**

سکوی بردارنده = شانه (انگشتی) بردارنده

شکل ۴۱۹



**Windrow pickup platform**

سکوی بردارنده نوار



شکل ۴۲۰

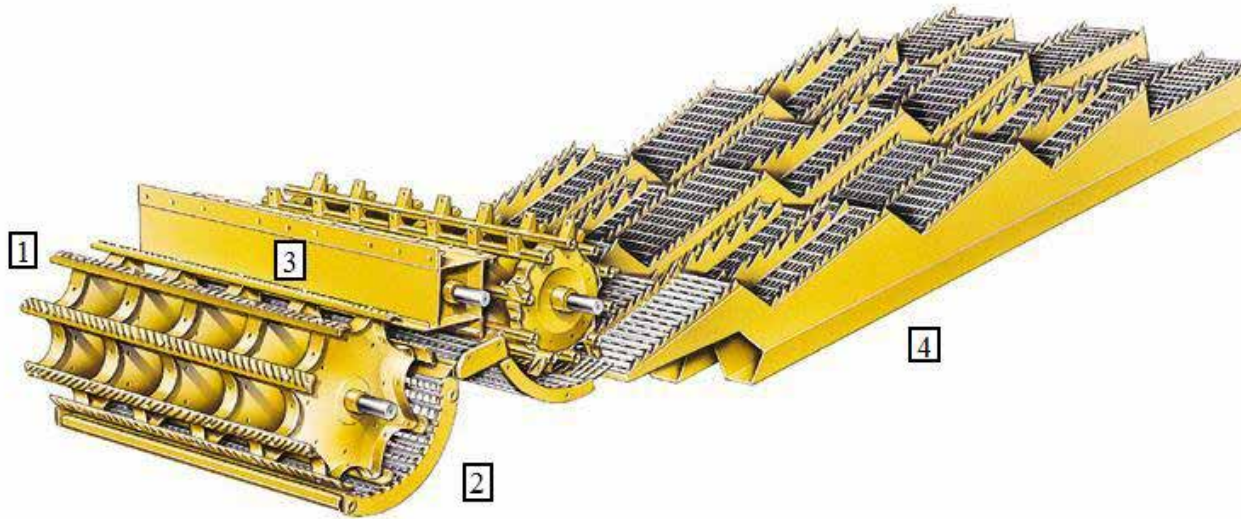

1- Cylinder = Threshing cylinder 2- Concave 3- Beater 4- Straw walker  
 ۱- سیلندر کوبنده ۲- ضد کوبنده ۳- جداکننده گاه از کوبنده ۴- سینی گاه کش = گاه پران

شکل ۴۲۲

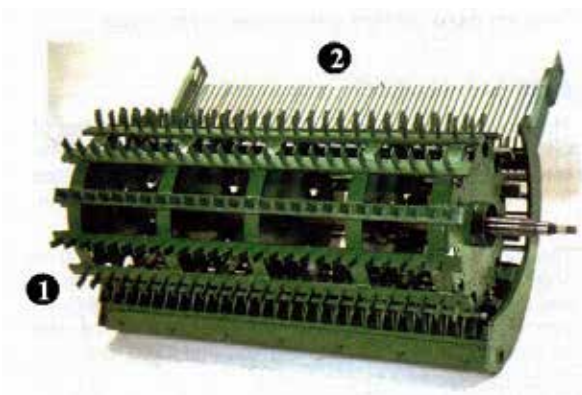

1-Spike-tooth cylinder and concave 2-Finger grate  
 ۱- کوبنده و ضد کوبنده دندان میخی ۲- انگشتی سایش

شکل ۴۲۱



Rasp-bar cylinder  
 کوبنده و ضد کوبنده دنده سوهانی



شکل ۴۲۴



Stone trap = stone door  
سنگ‌گیر

شکل ۴۲۳



Concave  
ضد کوبنده

شکل ۴۲۶

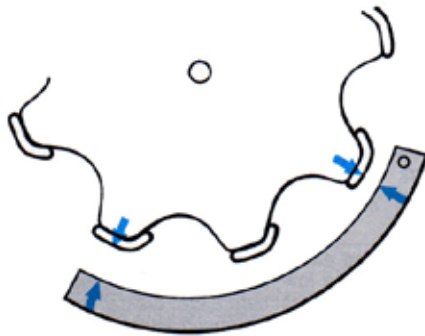

Concave spacing  
فاصله ضد کوبنده

شکل ۴۲۵



1-Beater = Cylinder beater = Rear beater  
۱- جداکننده گاه از کوبنده

شکل ۴۲۷



1-Straw walker = Straw rack (Separating unit) 2- Seed pan = Grain pan  
۱- سینی گاه کش = گاه‌پران (واحد جدا کننده) ۲- سینی دانه

شکل ۴۲۸

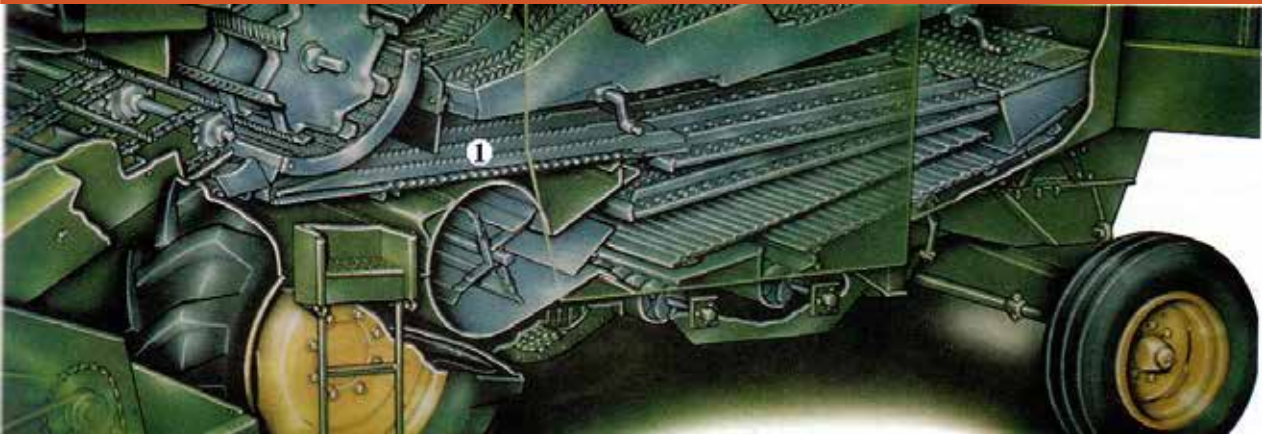

1-Seed pan = Grain pan

۱- سینی دانه

شکل ۴۲۹

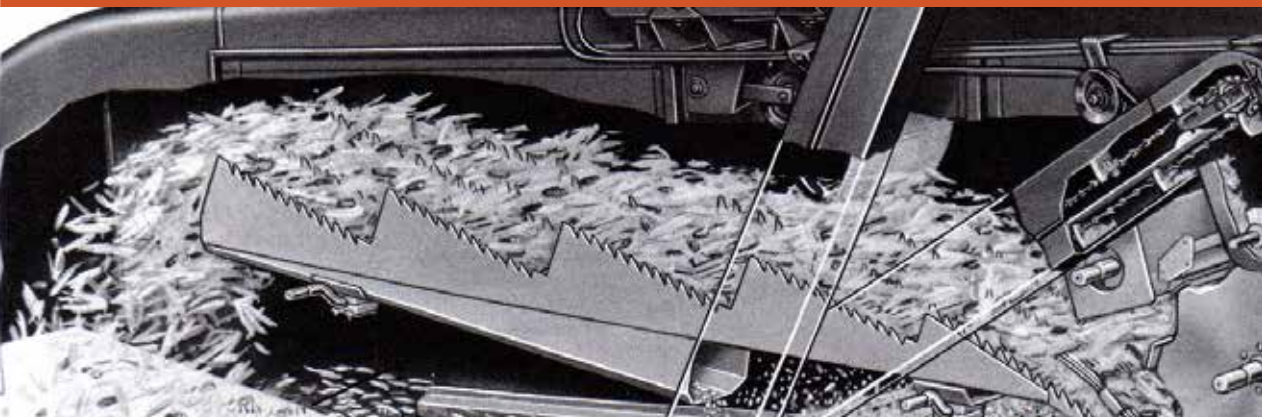

Step type straw walker

سینی کاه کش (کاه بر) نوع پله‌ای

شکل ۴۳۰

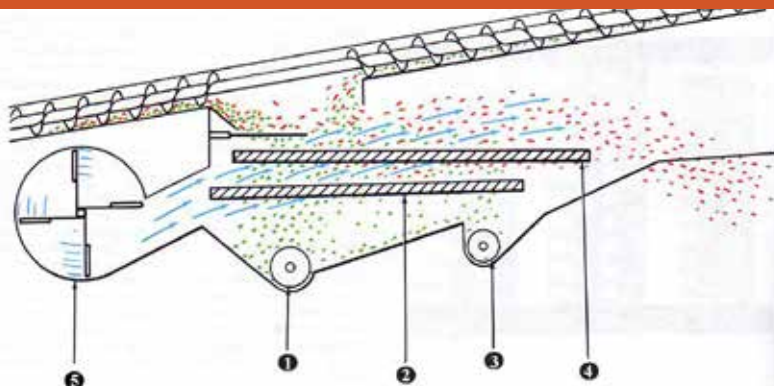

1-Grain auger 2- Sieve = Cleaning sieve = Lower sieve = Grain sieve 3- Tailing return conveyor (auger) 4- Chaffer = Upper sieve

۱- ماریج انتقال دانه ۲- الک (غربال) پائینی ۳- نقاله (بالابر انتقال) پس مانده‌ها ۴- غربال بالایی



شکل ۴۳۱



Sieve = Cleaning sieve = Lower sieve = Grain sieve

غربال (الک) پائینی

شکل ۴۳۲



Chaffer

غربال بالایی

شکل ۴۳۴



1-Tank

۱-مخزن دانه

شکل ۴۳۳



Unloading auger = Unloading pipe

هلپس تخلیه کننده = مارپیچ تخلیه دانه = لوله تخلیه

شکل ۴۳۵



1-Unloading auger 2- Threshing rotor 3- Unloading pipe

۱- ماریج تخلیه دانه ۲- روتور کوبنده ۳- لوله تخلیه



شکل ۴۳۶

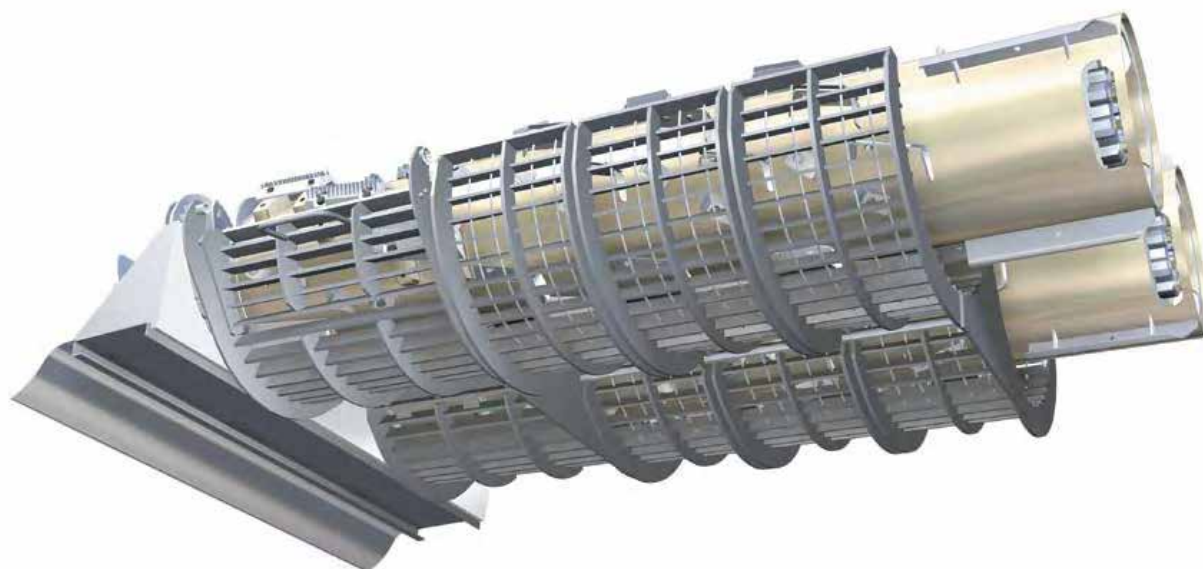

Threshing rotor

روتور کوبنده-سیلندر کوبنده

شکل ۴۳۷



Straw chopper

خردکن کاه

شکل ۴۳۹



Corn picker  
ذرت کن

شکل ۴۳۸



Straw spreader  
کاه پخش کن

شکل ۴۴۰

1-Gather points 2-Snapping rolls 3-Gather chain 4-Auger 5-Feeder conveyor  
۱- نوک جمع آوری کننده ۲- غلطک‌های کشنده ۳- زنجیر جمع آوری کننده ۴- مارپیچ ۵- نقاله تغذیه



شکل ۴۴۱



Corn head  
دماغه ذرت

شکل ۴۴۲



Corn picker  
ذرت کن



شکل ۴۴۴



Cereals  
غلات

شکل ۴۴۳



Chaff  
سبوس - پوست غلات

شکل ۴۴۵



Straw  
کاه



شکل ۴۴۶



Standing crop  
محصول سرپا

شکل ۴۴۸



**Variable V belt drive** = Variable speed pulley  
محرك تسمه‌ای متغیر از نوع V = پولی با سرعت متغیر

شکل ۴۴۷



**Variable V belt drive** = Variable speed pulley  
محرك تسمه‌ای متغیر از نوع V = پولی با سرعت متغیر

شکل ۴۴۹

**Cutter bar mower**

(1-Outer shoe 2- Guard 3- Grass stick 4- Grass board = Swath board 5- Inner shoe

**دروگر شانهای**

(۱-کفش خارجی ۲- محافظ = انگشتی ۳- چوب علف = چوب ردیف ساز ۴- تخته ردیف ساز ۵- کفش داخلی)

شکل ۴۵۰

**Protective cover**

پوشش محافظ



شکل ۴۵۱



**Disk mower**

(1-Protective cover 2- Blade 3-Disk 4- Inner shoe 5- Grass board = Swath board 6- Drag bar 7- Float spring 8- Yoke)

**دروگر بشقابی**

(پوشش محافظ ۲- تیغه ۳- بشقاب ۴- کفش داخلی ۵- تخته علف = تخته ردیف ساز ۶- میله حامی ۷- فنر شناوری ۸- یوغ = لولا)

شکل ۴۵۲



**Drum mower**

(1-Float spring 2- Drag bar 3- Stand 4- Saucer 5- Blade 6- Drum)

**دروگر استوانه‌ای**

(۱- فنر شناوری ۲- میله حامی ۳- جک = نگهدارنده ۴- بشقاب ۵- تیغه ۶- استوانه)

شکل ۴۵۴



**Mower binder = Binder = Grain binder**  
 دروگر دسته‌کن = دسته‌کن

شکل ۴۵۳



**Mower binder = Binder = Grain binder**  
 دروگر دسته‌کن = دسته‌کن

شکل ۴۵۶



**Flail mower = Flail cutter**  
 دروگر دوار عمودی = دروگر چکشی = دروگر شلاقی

شکل ۴۵۵



**Flail mower = Flail cutter**  
 دروگر دوار عمودی = دروگر چکشی = دروگر شلاقی

شکل ۴۵۷



**Cutter bar mower** (1- Cutter bar 2- Frame 3- Grass board = swath board 4- Grass stick 5- Guard = finger 6-Inner Shoe 7- Knife clip = Knife keep 8- Outer shoe)

دروگر شانهای (۱- شانہ برش ۲- شاسی ۳- تختہ علف ۴- چوب علف - چوب ردیف ساز ۵- محافظ = انگشتی ۶- کفش داخلی ۷- گیرہ چاقو ۸- کفش خارجی)



۴۵۸

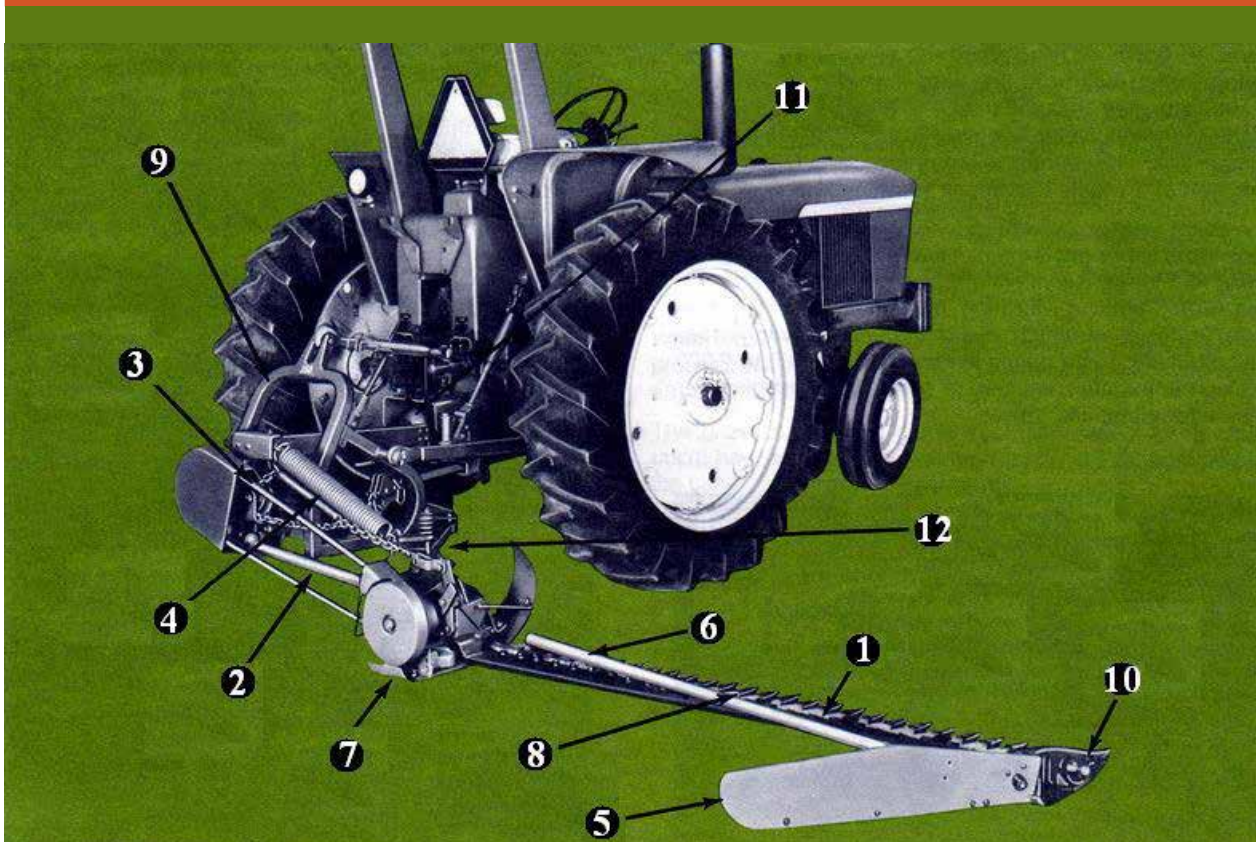

**Cutter bar mower**

(1- Cutter bar 2- Drag bar 3- Drive pulley 4- Float spring 5- Grass board 6- Grass stick 7- Inner shoe 8- knife 9- Main frame 10- Outer shoe 11- Pto shaft 12- pull bar)

**دروگر شاننه ای**

(۱- شاننه برش ۲- میله حامی عقب ۳- پولی محرک ۴- فنر شناوری ۵- تخته علف - تخته ردیف ساز ۶- چوب علف - چوب ردیف ساز ۷- کفش داخلی ۸- تیغه = چاقو ۹- شاسی اصلی ۱۰- کفش خارجی ۱۱- شافت پی تی او ۱۲- میله حامی عقب)

۴۵۹

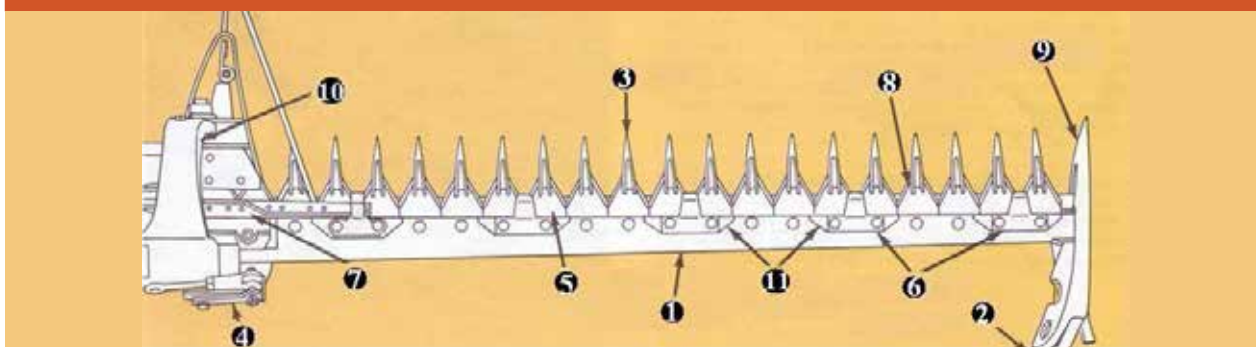

**Cutter bar** (1-Bar 2- Grass board 3- Guard 4- Inner shoe 5- Knife assembly 6- Knife clips 7- Knife head 8- Knife section 9- Outer shoe 10- Yoke 11- Wear plate)

شاننه برش (۱) شاننه ۲- تخته علف ۳- محافظ - انگشتی ۴- کفش داخلی ۵- تسمه تیغه برش ۶- روبند - گیره چاقو ۷- سر چاقو ۸- تیغه چاقو ۹- کفش خارجی ۱۰- یوغ (۱۱- صفحه سایش)

۴۶۱



1-Guard 2- Knife section  
 ۱- محافظ - انگشتی ۲- تیغه چاقو

۴۶۰



1-Knife clips  
 ۱- گیره چاقو - روبند

۴۶۳



1-Knife clips  
 گیره چاقو = روبند

۴۶۲



1-Yoke  
 ۱- یوغ

۴۶۵



Double guard = Two-tined guard  
 انگشتی دو قلو = انگشتی دو تایی

۴۶۴



Knife section  
 تیغه چاقو



۴۶۷

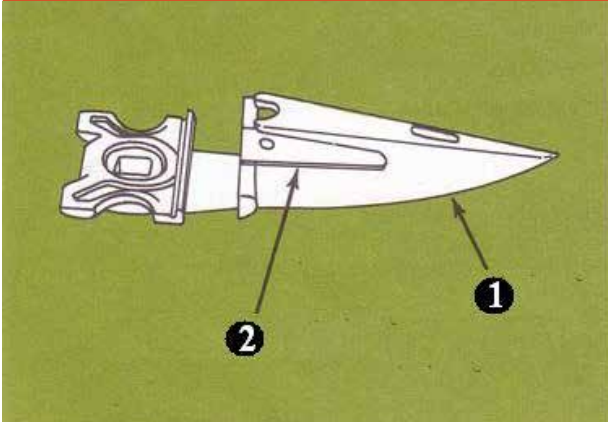

1-Guard 2- Ledger plate  
 ۱- محافظ = انگشتی ۲- صفحه هادی = صفحه انگشتی

۴۶۶



Guard with serrated ledger plate  
 انگشتی با صفحه هادی = صفحه انگشتی مضرس

۴۶۹



Regular guard  
 انگشتی معمولی = محافظ معمولی

۴۶۸



Rock guard  
 انگشتی سنگلاخی = محافظ سنگلاخی

۴۷۱



Runner = sole  
 کفشک تخت زیر کفش

۴۷۰



Bottom serrated section  
 تیغه لبه دندانه‌دار از زیر

۴۷۳



Smooth section

تیغه لب صاف

۴۷۲



Top- serrated section

تیغه لبه دندانه‌دار از رو

۴۷۴



Pull type disk mower = Trailed disk mower

دروگر بشقابی کششی



۴۷۶



Vertically folded disk mower = Folded disk mower  
دروگر بشقابی تا شونده

۴۷۵



Pull type cutter bar mower  
دروگر شانه‌ای کششی

۴۷۷



Rear mounted disk mower  
دروگر بشقابی عقب سوار

۴۷۹



**Triple gang disk mower**  
 دروگر بشقابی سه تایی

۴۷۸



**Front mounted disk mower**  
 دروگر بشقابی جلو سوار

۴۸۱



**Disk mower (1- disk 2- Blade)**  
 دروگر بشقابی (۱- دیسک ۲- تیغه)

۴۸۰



**Folded drum mower**  
 دروگر استوانه‌ای تا شده

۴۸۳



**Drum mower (1- Float spring)**  
 دروگر استوانه‌ای (۱- فنر شناوری)

۴۸۲



**Drum mower (1- Drum 2- Skid pan = Saucer)**  
 دروگر استوانه‌ای (۱- استوانه ۲- بشقاب)



۴۸۴



Hay  
علوفه خشک کردنی

۴۸۶



Conditioner = Hay conditioner  
ساقه کوب = ساقه کوب علوفه خشک کردنی

۴۸۵



Hay  
علوفه خشک کردنی



شکل ۴۸۷



Mower conditioner

دروگر-ساقه کوب

شکل ۴۸۸



Mower conditioner

دروگر-ساقه کوب



۴۸۹



Mower conditioners for reverse drive tractor

دروگر-ساقه کوب برای تراکتور دو جهته

۴۹۱



Corrugated roll

غلطک موج = غلطک چین دار

۴۹۰



Crimper roll

غلطک چین دهنده

۴۹۳



Crusher roll

غلطک له کننده

۴۹۲



1-Windrow-Forming shields

۱-نوارساز



۴۹۵



**Fluffy swath**  
ردیف علوفه پف کرده و باد داده

۴۹۴



**1-Fluffing board**  
۱-صفحه پف زا = تخته پف زا

۴۹۶



**Windrow**  
نوار علوفه = ردیف علوفه جمع شده و باریک



شکل ۴۹۷



**Swather**

ردیف ساز = نوارساز

شکل ۴۹۸



**Windrow pick up platform**

سکوی بردارنده نوار



۵۰۰



**Rake**

شانه = ردیف کن = ریک

۴۹۹



**Windrower**

نوارساز

۵۰۲



**Rotary rake**

شانه دوار = ریک دوار

۵۰۱



**Damp rake**

شانه چنگالی = ریک چنگالی

۵۰۴



**Twin parallel rake = Dual parallel rake**

شانه موازی دو قلو

۵۰۳



**Rotary rake**

شانه دوار = ریک دوار



۵۰۵

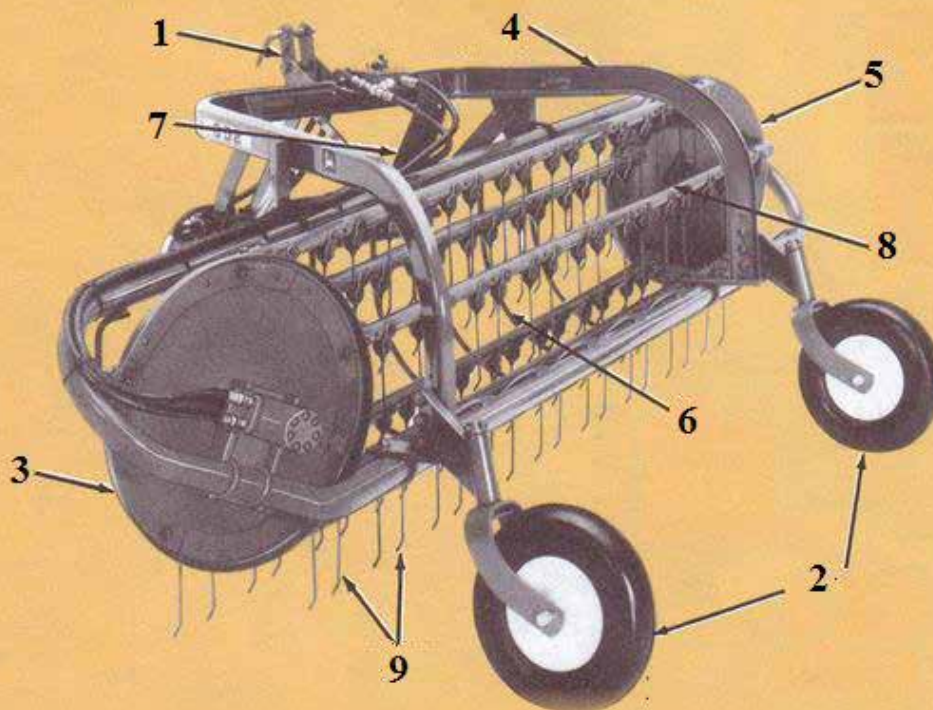

**Side delivery rake = Parallel rake = Oblique rake**

1-Three point hitch 2- Caster wheel 3- Front reel end 4- Main frame 5- Rear reel end  
6- Reel stripper 7- Stand 8- Tooth bar 9- Teeth

شانه کناری = شانه مورب = شانه موازی = یک کناری = ریک موازی = ریک مورب

۱-سه نقطه اتصال ۲- چرخ فرمان گیر ۳- انتهای جلویی شانه ۴- شاسی اصلی ۵- انتهای عقبی شانه ۶- جداکننده علوفه از انگشتی ۷- چک = نگهدارنده ۸- تیرک افزار ۹- انگشتی ها

۵۰۷



**Front mounted parallel rake**  
شانه موازی جلو سوار

۵۰۶



**Motor parallel rake**  
شانه موازی موتوردار

۵۰۹



Self propelled parallel rake  
شانه موازی خودرو

۵۰۸



parallel rake  
شانه موازی

۵۱۱



Single parallel rake  
شانه موازی تکی

۵۱۰



Triple parallel rake  
شانه موازی سه تایی

۵۱۳



Wheel rake  
شانه چرخ‌چی = شانه خورشیدی = ریک چرخ‌چی = ریک خورشیدی

۵۱۲



Rear mounted parallel rake  
شانه موازی عقب سوار



شکل ۵۱۴



**Wheel rake (1- Solid disk wheel)**

شانه چرخي = شانه خورشيدی (چرخ‌های بشقابی یک پارچه-توپر)

شکل ۵۱۵



**Wheel rake (1-Finger wheel)**

شانه چرخي = شانه خورشيدی (۱- چرخ‌های انگشتی دار)



۵۱۷

**Sweep rake**

شانه جارویی = ردیف‌کن جارویی

۵۱۶

**Tedder = Rotary tedder = Fluffer**

علوفه بهم زن = ماشین علف ولوکن = ولوکن علف = ولوکن دوار

۵۱۹

**Round bale**

بسته علوفه استوانه‌ای = بسته علوفه خشک استوانه‌ای

۵۱۸

**Tedder = Rotary tedder = Fluffer**

علوفه بهم زن = ماشین علف ولوکن = ولوکن علف = ولوکن دوار

۵۲۱

**Rectangle baler**

بسته بند مکعبی

۵۲۰

**Bale**

بسته علوفه مکعبی = بسته علوفه خشک مکعبی



شکل ۵۲۲



Baler = Hay baler  
بسته بند علوفه

شکل ۵۲۳



Round baler  
بسته بند استوانه ای

۵۲۵



1-Compressor 2- Pickup  
۱- فشرده ساز ۲- بردارنده علوفه

۵۲۴

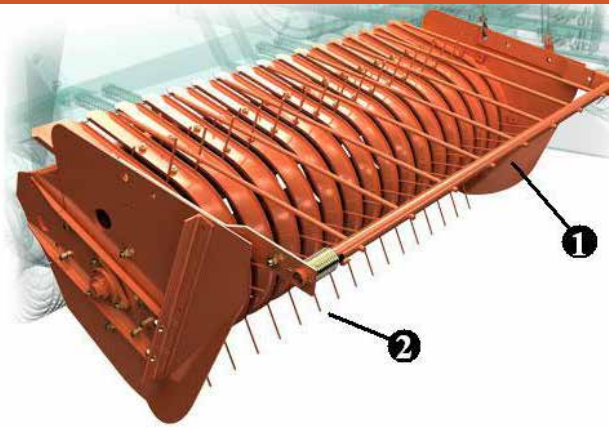

1-Compressor 2- Pickup  
۱- فشرده ساز ۲- بردارنده علوفه

۵۲۷



Twine  
نخ = طناب

۵۲۶

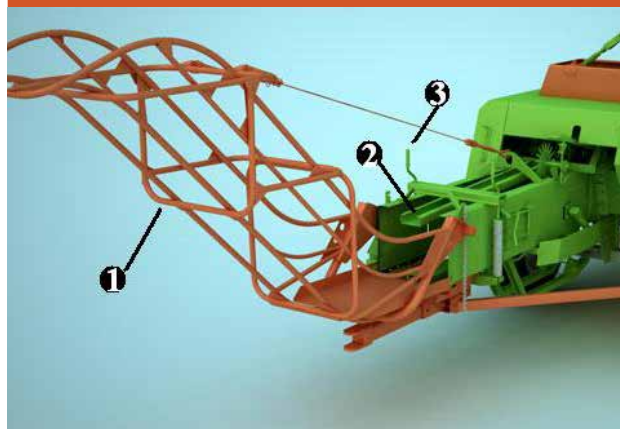

1- Bale chute 2- Tension bar 3- Tension crank  
۱- شوت بسته ۲- میله فشرده کننده بسته ۳- دسته فشار = هندل فشار

۵۲۹



1-Feeder teeth  
۱- چنگال تغذیه

۵۲۸



Bale measuring wheel  
چرخ اندازه گیر بسته = چرخ ستاره ای





**Baler auger**  
مارپیچ بسته بند



**1-Baler needle**  
۱-سوزن بسته بند



**Baler flywheel**  
فلایویل (چرخ لنگر) بسته بند

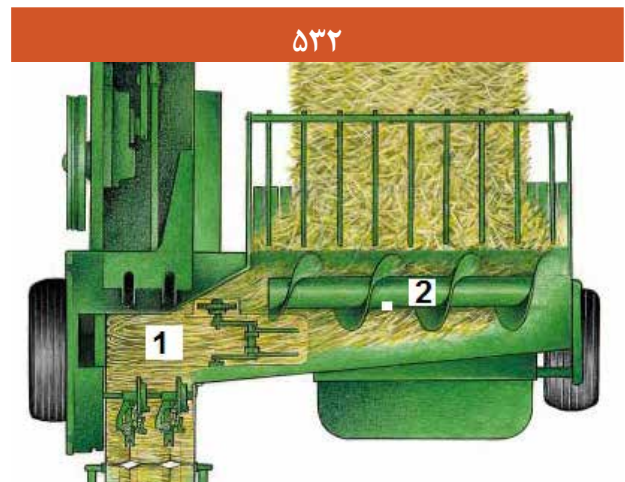

**1-Bale chamber 2- Auger**  
۱-محفظه بسته بندی ۲-مارپیچ



**Bale chute**  
شوت بسته - کانال خروج بسته



**Knotter = Tying mechanism**  
گره زن



شکل ۵۳۶



**Baler Pickup**  
بردارنده علوفه

شکل ۵۳۷



**1-Bale chute**  
شوت بسته = کانال خروج بسته



۵۳۹



**Ear corn**  
بلال ذرت

۵۳۸



**Corn husk**  
پوست بلال ذرت

۵۴۱



**Corn husking**  
پوست کنی ذرت

۵۴۰



**Corn husker**  
پوست کن ذرت

۵۴۳



**Corn shelling**  
دانه کردن ذرت

۵۴۲



**Corn sheller**  
دانه کن ذرت



۵۴۴



**Corn combine = Corn picker** (Corn picker-Husker-Sheller)

کمباین ذرت = ذرت چین = پوست کن = دانه کن

۵۴۶



**Corn head**  
دماغه ذرت

۵۴۵



**Husking rolls**  
غلطک پوست کن



۵۴۸



**Forage harvester**  
ماشین‌های برداشت علوفه سیلو کردنی

۵۴۷



**Shelled corn**  
دانه ذرت

۵۴۹



**Corn stalk**  
ساقه ذرت

۵۵۱



**Forage harvester**  
ماشین‌های برداشت علوفه سیلو کردنی

۵۵۰



**Forage harvester**  
ماشین‌های برداشت علوفه سیلو کردنی



۵۵۲



**Forage harvester**  
ماشین‌های برداشت علوفه سیلو کردنی

۵۵۴



**Flail chopper = Flail type harvester**  
خردکن چکشی = خردکن عمودی = خردکن شلاقی

۵۵۳



**Chopper**  
خردکن علوفه (خردکن ذرت علوفه ای) = چاپر = قورمه کن



۵۵۶



**Row crop head chopper**  
چاپر با دماغه مخصوص برداشت محصولات ردیفی

۵۵۵



**Row independent head (Orbit head) chopper**  
چاپر با دماغه مستقل برای برداشت محصولات ردیفی

۵۵۸



**Windrow pickup head chopper**  
چاپر با دماغه بردارنده نوار

۵۵۷



**Windrow pickup head chopper**  
چاپر با دماغه بردارنده نوار

۵۶۰



**Potato digger = Potato harvester**  
ماشین برداشت سیب زمینی

۵۵۹



**Potato harvester = Potato digger**  
ماشین برداشت سیب زمینی

۵۶۲



**Potato digger = Potato harvester**  
ماشین برداشت سیب زمینی

۵۶۱



**Potato harvester = Potato digger**  
ماشین برداشت سیب زمینی

۵۶۴



**Potato spinner**  
سیب زمینی کن دوار

۵۶۳



**Potato spinner**  
سیب زمینی کن دوار

۵۶۶



**Cotton harvester**  
ماشین برداشت پنبه = پنبه چین

۵۶۵



**Cotton picker**  
پنبه چین



۵۶۷



Cotton picker

پنبه چین

۵۶۸



**Boll = Cotton boll**

۵۷۰



**Cotton seed**

پنبه دانه = تخم پنبه

۵۶۹



**Spindle**

سوزن پنبه چین = انگشتی پنبه چین = میله دوکی شکل



شکل ۵۷۱



Cotton

پنبه





فصل ۵

فرهنگ فارسی - انگلیسی  
ماشین‌های کشاورزی

5

PERSIAN-  
ENGLISH  
DICTIONARY



انگلیسی	فارسی	شماره تصویر
Seal	آب‌بندی = آب‌بندی شدن	
Initial	ابتدایی = اولیه	
Water runoff	آبدوی ( آبدوی سطحی)	
Surface run off	آبدوی سطحی	۳۴
Tools	ابزار	
Tool	ابزار = افزار = آلت	
Implement	ابزار = وسیله = ادوات	
Ridge forming implements = Bed forming implements	ابزار پشته‌ساز	
Tillage tools	ابزار خاک‌ورزی	
Soil engaging tools	ابزار درگیر با خاک (در ماشین‌های خاک‌ورزی)	۱۸۵
Bed forming implements	ابزار شکل‌دهنده پشته (بستر بذر)	۲۱۵-۲۲۰
Bed shaper	ابزار شکل‌دهنده پشته (بستر بذر)	۲۱۵-۲۱۹-۲۲۰
Trailing implement = Drawn implement	ابزار کششی	
irrigation	آبیاری	
Flood irrigation	آبیاری غرقابی	
Irrigate	آبیاری کردن	
Flammable	آتش‌گیر = قابل اشتعال	
Inflammable	آتش‌گیر = قابل اشتعال	
Linkage	اتصال	
Coupling	اتصال = کوپلینگ	
Hitch	اتصال = محل اتصال	
In furrow hitching	اتصال ادوات به صورتی که یکی از چرخ‌های تراکتور داخل شیار شخم قرار گیرد	۴۵
Horizontal hitching	اتصال افقی	
Lift links	اتصال بلندکن	
Lift link	اتصال بلندکن یا بازوی رابط (در اتصال سه نقطه تراکتور)	
Tandem hitch	اتصال تندوم = اتصال پشت سرهم = اتصال جفتی	۱۵۹
Toolbar hitch	اتصال تیرک افزار	



انگلیسی	فارسی	شماره تصویر
Constant mesh	اتصال دائم	
Frame coupler	اتصال دهنده شاسی	
Chain link	اتصال زنجیری	
Three point hitch	اتصال سه نقطه	
Vertical hitch	اتصال عمودی	
On land hitching	اتصال گاوآهن به تراکتور به نحوی که کلیه چرخ‌های تراکتور روی زمین شخم نخورده قرار گیرد	۴۸
Joint	اتصال مفصلی = مفصل	
Quick hitches	اتصال‌های سریع	
Breakaway linkage	اتصال وسیله آزادکن	
Single hitch point	اتصال یک نقطه	۵۲
Atomized	اتمیزه شدن = به صورت ذرات ریز در آمده	۲۴۸
Automatic	اتوماتیک = خودکار	
Effect	اثر	
Lug	آج = گوشک = آویزه = دسته = گیره	
Performance	اجرا = کار = طرز کار = عملکرد	
Components	اجزاء	
Tire tread	آج تایر	
Spanner	آچار	
Wrench	آچار	
Precaution	احتیاط	
Adaptation	اختیار = اتخاذ = قبول = انطباق = مناسب	
Harvesting equipment	ادوات برداشت	
Tillage equipment	ادوات خاک‌ورزی = وسایل خاک‌ورزی	
Primary tillage implements	ادوات خاک‌ورزی اولیه = وسایل خاک‌ورزی اولیه	
Secondary tillage implements	ادوات خاک‌ورزی ثانویه	
Agricultural implements	ادوات کشاورزی = وسایل کشاورزی	
Wagon	ارابه = تریلی = واگن	
Smooth	آرام = صاف	

انگلیسی	فارسی	شماره تصویر
Vibration	ارتعاش = نوسان	
Height	ارتفاع	
Evaluation	ارزیابی = سنجش	
Evaluate	ارزیابی کردن	
Data	ارقام	
Armature	آرمیچر = گردنده	
Filtrate = filter	از صافی گذشتن = صاف شدن	
Free	آزاد	
Release	آزاد کردن = رها کردن	
Horse power	اسب بخار	
Actual horsepower	اسب بخار حقیقی (توان حقیقی بر حسب اسب بخار)	
Apparatus	اسباب = ماشین = دستگاه = لوازم	
instrument	اسباب = وسیله اندازه‌گیری	
Strength	استحکام	
Sleeve = liner	آستری = بوش	
Cylinder liner = Cylinder sleeve	آستری سیلندر = بوش سیلندر	
Removable cylinder liner	آستری قابل تعویض	
Breaker cylinder	استوانه پنبه باز کن	
Nominal	اسمی	
Grinder	آسیاب = خردکن	
Grind	آسیاب کردن = نرم کردن = سائیدن = خرد کردن	
Ignition	اشتعال = احتراق = سوزش	
Trash	آشغال = خاشاک	
Hangar	آشیانه = پناهگاه = جایگاه	
Friction	اصطکاک	
Original	اصل = اصلی = اولیه	
Origin	اصل = بنیاد = منشأ	
Renovation	اصلاح = احیاء = تجدید	



انگلیسی	فارسی	شماره تصویر
Improvement	اصلاح = توسعه	
Original	اصلی = ابتدایی = اولیه	
Muffler	اطاق اگزوز	
Application	اعمال = کاربرد = استعمال	
Exert	اعمال کردن = به کار بردن	
Loss of power	افت توان = افت قدرت	
Regulator	آفتومات = تنظیم‌کننده	
End gate seeder	افشان کار = کارنده ته دریچه‌ای = کارنده‌ای که در کف مخزن بذر آن فقط یک دریچه سقوط بذر وجود دارد	
Axle	اکسل = محور = میل پولوس	
Accumulator	آکومولاتور = مخزن نیروی برق = انباره (باتری)	
Alternator	آلترناتور = مولد جریان برق متناوب	
Contamination	آلودگی	
Shed	آلونک = کپر	
Hay shed	آلونک علوفه خشک	
Aluminum alloy	آلیاژ آلومینیوم	
Zinc alloy	آلیاژ روی	
Steam alloy	آلیاژ فولاد	
Preparation	آماده سازی = تهیه = تدارک	
Ground preparation	آماده کردن زمین	
Ammeter	آمپر متر	
Examination	امتحان = بررسی = بازرسی	
Storage	انبار = جای انبار = انبار کالا	
Dump	انباشته کردن = زباله = آشغال	
Expansion	انبساط	
Conveyor	انتقال‌دهنده	
Pneumatic conveyor	انتقال‌دهنده پنوماتیکی = انتقال‌دهنده بادی	
Screw conveyor	انتقال‌دهنده پیچی	
Belt conveyor	انتقال‌دهنده تسمه‌ای	

انگلیسی	فارسی	شماره تصویر
Chain conveyor	انتقال‌دهنده زنجیری	
Bucket elevator	انتقال‌دهنده فنجانی	
Weight transfer	انتقال وزن	
Top link ends	انتهای بازوی اتصال وسط	۸۱
Dead end	انتهای بسته یک مجرا	
Contour	انحنا = دوره = عوارض زمین	
Dimension	اندازه = بعد	
Gauge = Gage	اندازه گرفتن = درجه = گیج	
Measure	اندازه‌گیری کردن = اندازه = مقیاس	
Injector	انژکتور = افشانک تزریق = فارسونکا	
By - pass	انشعابی = فرعی = اتصال فرعی	
Explosion	انفجار	
Detonation	انفجار ناگهانی در موتور	
Tine = finger	انگشتی = دندان = نوک = چنگک	
Hitch stud	انگشتی اتصال	
Lipless guard	انگشتی بدون لب = انگشتی بدون روکش = انگشتی بدون منقار	
Piston pin	انگشتی پیستون = پین پیستون	
Double guard = two- tined guard	انگشتی دو قلو = انگشتی دو تایی	۴۶۵
Rock guard	انگشتی سنگلاخی = محافظ سنگلاخی	۴۶۸
Rocker arm	انگشتی سوپاپ	
Finger	انگشتی = محافظ ( در دروگرها )	۳۵۷
Regular guard	انگشتی معمولی = محافظ معمولی ( در دروگرها )	۴۶۹
Lifting guard	انگشتی‌های بلند کننده	
Pickup finger	انگشتی‌های بلندکن (در کمباین)	
Two- tined guard = double guard	انگشتی یا محافظ دوتایی	
Objectives	اهداف	
Lever	اهرم	
Adjusting lever	اهرم تنظیم	



انگلیسی	فارسی	شماره تصویر
Hand lever	اهرم دستی	
Acceleration lever	اهرم سرعت	
Iron alloy	آهن = آلیاژ آهن	
Tee iron	آهن تی شکل	
Malleable iron	آهن چکش خور	
Channel iron	آهن ناودانی	
Angle bar = Angle iron	آهن نبشی	
Experiment station	ایستگاه تحقیقاتی	
Fallow	آیش	
Safety	ایمنی	
Economical	با صرفه = اقتصادی = مقرون به صرفه	
Roller bearing	باتاقان ساچمه‌ای = بالبرینگ = بلبرینگ	
Battery	باتری	
Discharged battery	باتری خالی	
Fluff	باد کردن = پف کردن	
Inflated	باد کرده = پف کرده	
Cam	بادامک	
Soil blowing	بادبرگی خاک	
Fan	بادبزن = پروانه	۳۹۸-۳۹۷
Blower	بادبزن = دمنده	۲۴۷
Durable	بادوام = ماندنی	
Load	بار = بارکردن	
Overload	بار اضافی = بیش باری = اضافه بار	
Admissible load	بار مجاز	
Loader	بارکن = لودر	
Bale loader	بارکن بسته	
Front- end loader	بارکن جلو = سوار	
Barrel	بارل = استوانه	
Efficiency	بازده	

انگلیسی	فارسی	شماره تصویر
Performance efficiency	بازده عملکرد	
Field efficiency	بازده مزرعه‌ای = راندمان مزرعه‌ای	
Inspection	بازرسی = بازدید	
Inspect	بازرسی کردن = بازدیدکردن = تفتیش کردن	
Lower lift arms	بازوهای بلندکن پایینی = بازوهای کششی	۷۲-۶۲
Lower links	بازوهای پایینی	
Draft links	بازوهای کشش (در اتصال سه نقطه تراکتور)	
Hitch link	بازوی اتصال	
Center link	بازوی اتصال وسط	۵۸
Top link	بازوی اتصال وسط	۸۳
Lift arm	بازوی بلندکن	۷۲-۷۱
Stabilizer arm	بازوی تثبیت‌کننده = بازوی نوسان‌گیر	۷۸
Telescoping draft link	بازوی کشش تلسکوپی	۸۲
Draft arm= lower lift arm = Draft link	بازوی کششی = بازوی بلندکن پایینی (در اتصال سه نقطه تراکتور)	۶۲
Throw	بازوی لنگ	
Web	بازوی لنگ	
Articulated arm	بازوی مفصل دار	
Residue	باقی مانده = مانده	
Wing	بال = پهلو = طرف	
Folded wing	بال‌های تا شده	۴۴
Grain elevator	بالابر دانه	
Jack up	بالا بردن	
Elevator	بالابر	
Lifter	بالابر در سوپاپ	
Peak	بالا‌ترین نقطه = قله = نوک	
Cushion	بالشتک	
Fin	باله، پره = زائده	
Body	بدنه	



انگلیسی	فارسی	شماره تصویر
Block	بدنه = تنه	
Cylinder block	بدنه سیلندر	
No load	بدون بار = بی باری	
Bottomless	بدون ته = بی ته	
Seamless	بدون درز	
Centrifugal broadcaster	بذرپاش سانتریفوژی = بذرپاش گریز از مرکز	۳۳۷
Seeder	بذرکار = کارنده	۳۰۸-۳۰۷
Seed drill	بذرکار = کارنده	۳۰۸-۳۰۷
Disk seeder	بذرکار دیسک زن = بذرکار دارای دیسک	
Small grain seeder	بذرکار ریزدانه	
Air seeder	بذرکار هوایی	
Seeding	بذرکاری = کاشت بذر	
Pickup	بردارنده علوفه (در بسته بند)	۵۳۶
Windrow pick up	بردارنده نوار	
Harvest	برداشت کردن = برداشت کردن محصول = دروکردن = خرمن = محصول	
Harvest	برداشت کردن محصول	
Farmer	برزرگر = زارع	
Seed cut off brush	برس جدا ساز بذر	
Slice	برش = قاش = تکه = قاش کردن = تکه تکه کردن = بریدن	
Section	برش = مقطع = قسمت = قطعه	
Sever	بریدن = قطع کردن	
Clamp	بست = گیره	۴۰
Brace	بست = مهار = حایل	
Bolt clamp	بست پیچ	
Shank clamp	بست ساقه	
Seed bed	بستر بذر	
Regular flat bed	بستر صاف (معمولی)	۲۷
Bedding	بسترسازی	

انگلیسی	فارسی	شماره تصویر
Fasten	بستن = محکم کردن	
Package	بسته = بسته بندی	
Bale ejector = bale thrower	بسته انداز = بسته پرت کن	
Bale mower	بسته بر = حمل کن بسته	
Baler	بسته بند = بسته بند علوفه خشک = بیلر	۵۲۱
Round baler	بسته بند استوانه‌ای	۵۲۳
Hay baler = baler	بسته بند علوفه = بسته بند	۵۲۱
Rectangular baler	بسته بند مکعبی	۵۲۲
Bale thrower	بسته پرت کن = بسته انداز	
Bale accumulator	بسته جمع کن	
Round bale	بسته علوفه استوانه‌ای = بسته علوفه خشک استوانه‌ای	۵۱۹
Bale	بسته علوفه مکعبی = بسته علوفه خشک مکعبی	۵۲۰-۵۱۹
Husking bed	بسته‌های پوست کنی	
Adjustable disk	بشقاب قابل تنظیم	
Cone disk blade	بشقاب مخروطی شکل	۱۶۵
Crop residues	بقایای گیاهی	۷
Ear	بلال ذرت = خوشه ذرت	۵۳۹
Ear corn	بلال ذرت = خوشه ذرت	۵۳۹
Ear corn snapper	بلال کن ذرت = قسمتی که بلال ذرت را می‌کند	
Ball - bearing	بلبرینگ = یاتاقان ساچمه‌ای	
Lift	بلند کردن = بالا بردن	
Cam follower = Cam lifter	بلندکن بادامک	
Joint	بند = مفصل = متصل کردن	
Upward	به طرف بالا = روبه بالا	
Downward	به طرف پایین = رو به پایین	
Periodically	به طور دوره‌ای = در فواصل معین	
Radially	به طور شعاعی	
Routine	به طور عادی و مرتب	



انگلیسی	فارسی	شماره تصویر
Helically	به‌طور مارپیچ	
Cradle mounted	به‌طور معلق سوار شده	
Efficiently	به‌طور موثر	
Operate	به‌کار انداختن	
Actuate	به‌کار انداختن = تحریک کردن	
Break in	به‌کار انداختن = راه انداختن	
Timely	به‌موقع	
Timely	به‌موقع = به‌جا = بهنگام	
Improvement of soil structure	بهبودی ساختمان خاک	
Agitator	بهمزن	۳۱۸
Bushing	بوش	
Spray boom	بوم = بوم سم پاشی = تیرک افشانک سم پاش	
No load	بی‌باری	
Zero tillage = No - Till	بی‌خاک‌ورزی	
Inaccuracy	بی‌دقت	
Outdoor	بیرون = بیرونی = خارجی	
Elector	بیرون انداز = بیرون‌کننده = پخش‌کننده	
Wiper	بیرون انداز = تمیزکن	
Extractor	بیرون‌کشنده = استخراج‌کننده = جداکننده	
Over tillage	بیش‌خاک‌ورزی = خاک‌ورزی بیش از حد = خاک‌ورزی اضافی	
Over threshing	بیش‌کوبیدگی - بیش‌کوبی = کوبیدگی بیش از حد	
Oval	بیضی	
Shovel	بیلچه	
Shovel	بیلچه	
Twisted shovel	بیلچه پیچ‌خورده	
Paddle	پارو = پره = قاشقک	
Heel	پاشنه	۱۰۴-۱۰۱
Persistent	پایا = دائمی	

انگلیسی	فارسی	شماره تصویر
Monitor	پایشگر = اخطارکننده = آگاهی دهنده = اخطار کردن	
Base	پایه = مبنا = اتکا	
Lower	پایین آوردن = به خاک انداختن (به خاک انداختن گاو آهن یا وسایل دیگر)	
Broad - cast	پخش کردن	
Applied	پخش کن = اعمال کننده	
Broadcast seeder	پخش کن بذر = بذرپاش	۳۳۷
Granular - Fertilizer distributor	پخش کن کود شیمیایی دانه‌ای	۳۴۱-۳۳۹
Anhydrous ammonia applicator	پخش کن گاز آمونیاک	۳۷۸-۳۷۷
Field distributor	پخش کن مزرعه	
Broadcaster	پخش کننده = افشاننده	۳۳۷
Scatter	پخش کننده (مثلاً پخش کردن علوفه بر روی زمین)	
Liquid fertilizer applicator	پخش کننده کود مایع	۳۹۲-۳۹۱
Casting	پراکنش = قطعه ریخته گری	
Thrower	پرتاب کردن	
Splash	پرتابی	
Finish	پرداخت کردن = تکمیل کردن	
Finishing	پرداخت کننده = تمام کننده = تکمیلی	
Flap	پرده	
Retarder flap = Retarder = check flap = curtain	پرده کننده کننده در کماین	
Impeller	پره	
Water pump impeller	پره پمپ آب	
Finned	پره دار	
Radiator fins	پره‌های رادیاتور	
Tailing	پس مانده	
Back furrow	پشته	
Ridge	پشته	۲۶
Back furrow	پشته = برآمدگی	
Bed	پشته = بستر	۲



انگلیسی	فارسی	شماره تصویر
Center salt ridge	پشته‌ای که در مرکز آن نمک جمع می‌شود	
Double split ridge	پشته دو شکافه	
Row maker	پشته ساز = ردیف ساز	
Bedder = lister	پشته ساز = شیارساز	۲۱۹-۲۲۱- ۲۲۲-۲۲۷- ۲۲۸
Lister = Bedder	پشته ساز = شیارساز	۲۱۹-۲۲۱- ۲۲۲-۲۲۷- ۲۲۸
Disk bedder	پشته ساز بشقابی	
Disk hiller	پشته ساز بشقابی	۲۲۳
Hard-Ground listing	پشته سازی زمین سخت	
Loose-ground listing	پشته سازی زمین نرم	
Single split ridge	پشته یک شکافه	
Fluff	پف کردن = بادکردن = باد دادن	
Breaker point	پلاتین	
Impeller pump	پمپ پره‌ای	
Water pump	پمپ آب = تلمبه آب	
Fuel transfer pump	پمپ انتقال سوخت	
Injector pump	پمپ انژکتور	
Distributor injection pump	پمپ انژکتور دوار یا آسیایی	
In - line injection pump	پمپ انژکتور ردیفی	
Flexible impeller pump	پمپ پره‌ای	
Piston pump	پمپ پیستونی	
Vacuum pump	پمپ تخلیه هوا = پمپ خلاء	
Fuel injector pump	پمپ تزریق سوخت = پمپ انژکتور	
Gear pump	پمپ دنده‌ای = پمپ چرخ دنده‌ای	
Rotor pump	پمپ روتوری = پمپ گردنده‌دار	
Oil pump	پمپ روغن = تلمبه روغن	
Centrifugal pump	پمپ سانتریفوژ	۳۵۳
Roller pump	پمپ غلطک‌دار	

انگلیسی	فارسی	شماره تصویر
Hand primer	پمپ‌کننده دستی	
Non positive displacement pump	پمپ مکشی	
Jerk pump	پمپ منقبض‌کننده	
Cotton	پنبه	۵۷۱
Cotton picker	پنبه چین = ماشین پنبه چین	۵۶۷-۵۶۵
Cotton seed	پنبه دانه = تخم پنبه	۵۷۰
Cotton planter	پنبه کار = کارنده پنبه	
Doffer	پنبه‌گیر = شان‌کن پنبه	
Asbestos	پنبه نسوز	
Sweep	پنجه غازی	۱۸۹
Wide - sweep	پنجه غازی پهن = پنجه غازی عریض	۱۹۰
Heavy duty sweep	پنجه غازی سنگین‌کار	۱۸۸
Regular wheatland sweep	پنجه غازی گندم زار معمولی	
Fan	پنکه	
Hull	پوست = قشر = پوست میوه یا بقولات	
Corn husk	پوست بلال ذرت	۵۳۸
Corn shell	پوست ذرت	
Husk	پوست غلات = سبوس	
Husker	پوست کن	
Corn husker	پوست‌کن بلال ذرت	۵۴۰
Husking	پوست کنی	
Corn husking	پوست کنی ذرت	۵۴۱
Housing	پوسته = محفظه = انبار	
Case	پوسته = محفظه = جعبه	
Crust	پوسته سخت = پوسته = سله = قشر = سله بستن = لایه نازک سخت شده در سطح خاک	۱۰
Shovel coverer	پوشاننده بیلچه‌ای	۳۱۰
Chain coverer	پوشاننده زنجیری	۳۳۱-۳۲۱
Knife covering	پوشاننده کاردی	۲۸۹-۲۸۸



انگلیسی	فارسی	شماره تصویر
Overlap	پوشانیده شدن لبه چیزی به وسیله قسمتی از چیز دیگر = چگونگی چند چیز که بخش بخش روی هم قرار می‌گیرند هم پوشی	
Mulch	پوشش	۱۸
Hard facing	پوشش سخت	
Windrow forming shields	پوشش‌ها یا صفحات نوار ساز	
Protective cover	پوشش محافظ	۴۵۱-۴۵۰
Pulley	پولی = فلکه	۳۹۷
Variable speed pulley	پولی با سرعت متغیر	۴۴۸-۴۴۷
Belt driven pulley	پولی تسمه گرد = فلکه تسمه گرد	
Power take off (PTO)	پی تو او = محور توان دهی	
Dismount	پیاپاده کردن = جدا کردن	
Fuel bowl	پیاله سوخت	
Bolt	پیچ	
Screw	پیچ	
Shear bolt	پیچ بریده شونده = پیچ برشی	۱۱۹
Adjusting screw	پیچ تنظیم	
Eye-bolt	پیچ قلاب‌دار = پیچ سه حلقه‌ای	
Bolt and nut	پیچ و مهره	
Distortion	پیچیدگی = کجی = تغییر شکل = از شکل افتاده	
Sophisticated	پیچیده	
Piston	پیستون	
Ram	پیستون	
Plunger	پیستون = پلانجر	
Flat head piston	پیستون سر تخت	
Plunger	پیستون کوچک = پلانجر = پیستون	
Deflector piston	پیستون منحرف‌کننده = پیستون دفلکتوردار	
Coulter	پیش‌بر	
Disk culture	پیش‌بر بشقابی	۱۰۰
Concave disk coultter = Disk jointer	پیش‌بر بشقابی مقعر	۱۱۲

انگلیسی	فارسی	شماره تصویر
Plain disk coulter	پیش‌بر صاف (نوع مدور)	۱۱۳
Rolling coulter	پیش‌بر مدور = پیش‌بر غلطان	
Concave coulter	پیش‌بر مقعر	۱۱۲
Ripple culture	پیش‌بر موج‌دار = پیش‌بر موج	۳۳۹
Fluted coulter	پیش‌بر چین‌دار (پیش‌بر مدور چین‌دار)	۱۱۴
Knife coulter	پیش‌بر کاردی	۱۱۱
Notched coulter	پیش‌بر کنگره‌ای (از نوع مدور)	
Jointer	پیش‌خیش = خیش پیش‌بر	۱۰۶
Concave jointer	پیش‌خیش بشقابی	۱۱۲
Disk jointer = Concave disk coulter	پیش‌خیش بشقابی	۱۱۲
Precast	پیش‌ریخته = قالبی	
Forehead	پیشانی	
Shin	پیشانی (در گاواهن برگردان‌دار و زیرشکن)	۱۴۰-۹۹
Pin	پین = میخ = لولا	
Hitch pin	پین اتصال	۶۶
Hitch pin with clip	پین اتصال با بست	۶۵
Lower link hitch pin	پین اتصال بازوهای بلندکن پایینی (بازوهای کششی در تراکتور)	
Upper link hitch pin	پین اتصال بازوی وسط (ساق وسط) (در تراکتور)	
Bent hitch pins	پین اتصال خمیده	۵۵
Top link pin	پین بازوی اتصال وسط	۸۴
Lift arms pins	پین بازوی بلندکن	۷۴
Stabilizer pins	پین تثبیت‌کننده = پین نوسان‌گیر	
Mast pin	پین دکل = پین فیل گوش = پین دیرک	
Quick lock pin	پین قفل سریع	
Clevis pin	پین مقره	۵۹
Pinion	پینیون = چرخ دنده کوچکتر، در دو چرخ‌دنده درگیر با هم	
Fold	تا شده	
Effectiveness	تاثیر = سودمندی = کارآمدی	



انگلیسی	فارسی	شماره تصویر
Delay	تاخیر	
Tyre	تایر = چرخ لاستیکی = دوره چرخ	
Tire = tyre	تایر = لاستیک چرخ = دوره چرخ	
Rubber tire	تایر لاستیکی	
Zero pressure rubber tire	تایر لاستیکی توپر = تایر لاستیکی بدون باد	
Damage tire	تایر معیوب	
Evaporation	تبخیر	
Vaporization	تبخیر	
Conversion	تبدیل	
Tappet	تپت = بالابر سوپاپ	
Experience	تجربه = آزمودگی	
Outfit	تجهیزات = لوازم	
Flat	تخت	
Board	تخته = صفحه	
Loading board	تخته بارگیری	۳۱۳
Grass board = Swath board	تخته علف = تخته ردیف‌ساز علف = تخته ردیف‌ساز	۴۵۱-۴۴۹ ۴۵۸-۴۵۷ ۴۵۹
Exhaust	تخلیه = خروج = اگزوز = خالی کردن	
Preparation	تدارک = آماده‌سازی	
Gradual	تدریجی	
Flush	تراز = تراز کردن	
Level	تراز = هموار	
Leveling	تراز کردن	
Garden tractor	تراکتور باغی کوچک = تراکتور باغچه‌ای = تراکتور باغی	
Tractor	تراکتور = وسیله کشنده	
Orchard tractor	تراکتور باغی (باغ میوه)	
Harvesting tractor	تراکتور برداشت = تراکتوی که مخصوص اتصال ماشین‌های برداشت به آن ساخته می‌شود	
Crawler tractor = Track type tractor	تراکتور چرخ زنجیری	

انگلیسی	فارسی	شماره تصویر
Four wheel drive tractor = FWD Tractor	تراکتور چهارچرخ محرک	
Row crop tractor	تراکتور ردیف کار	
Track type tractor = crawler tractor	تراکتور زنجیری	
High clearance tractor	تراکتور شاسی بلند	
Industrial tractor	تراکتور صنعتی	
Utility tractor = General purpose tractor	تراکتور عمومی = تراکتور خدماتی	
General purpose tractor	تراکتور عمومی = تراکتور همه کاره	
High horsepower tractor	تراکتور قوی	
Articulated tractor	تراکتور کمرشکن	
Farm tractor	تراکتور مزرعه = تراکتور کشاورزی	
All - purpose tractor = row crop tractor	تراکتور همه کاره = تراکتور ردیف کار	
Track - laying tractor	تراکتور زنجیری	
Wheel tractors	تراکتورهای چرخ دار	
Compression	تراکم = فشار	
Cylinder arrangement	ترتیب استقرار سیلندر = ترتیب قرارگیری سیلندر	
Arrangement of cylinders	ترتیب قرار گرفتن سیلندرها	
Brittle	ترد = شکننده	
Schematic	ترسیمی = طرح واره	
Combination	ترکیب = توام	
Brake	ترمز	
Hand brake	ترمز دستی	
Hydraulic brake	ترمز هیدرولیکی	
Thermostat	ترموستات	
Bellows type thermostat	ترموستات نوع فانوسی	
Trailer	تریلی = بارکش = تریلر	
Automatic self- loading bale wagon	تریلی بسته جمع‌کن خودکار	
Stack wagon	تریلی توده ساز	
Rectangular stack wagon	تریلی توده ساز مکعبی	



انگلیسی	فارسی	شماره تصویر
Trailed wagon	تریلی کشیدنی = واگن کشیدنی = واگن کششی	
Tilt- bed trailer = tilt- trailer	تریلی مورب = تریلی کج شونده	
Inject	تزریق کردن	
Land leveler	تسطیح‌کن زمین	۲۳۵-۲۳۷- ۲۳۸
Belt	تسمه	۳۹۷
Strap	تسمه	
Knife assembly	تسمه تیغه برش	۴۵۹
Belt conveyor	تسمه نقاله	
Conveyor belt	تسمه نقاله = نقاله تسمه‌ای	
V-belt	تسمه وی شکل	
Splash pan	تشتک پرتاب (روغن)	
Filtering	تصفیه = پالایش	
Filtration	تصفیه = پالایش	
Schematic cross section view	تصویر مجازی از مقطع	
Knife register	تطابق چاقو	
Stability	تعادل = استواری = پایداری	
Repair	تعمیر کردن	
Engine overhaul	تعمیر کلی موتور	
Maintain	تعمیرات = نگهداری (تعمیر)	
Preventive maintenance	تعمیرات احتیاطی = تعمیرات پیشگیری‌کننده	
Overhaul	تعمیرات کلی = پیاده کردن و دوباره سوار کردن	
Repair shop	تعمیرگاه	
Replace	تعویض کردن	
Gear change	تعویض دنده	
Gear shifting	تعویض دنده	
Automatic feeding	تغذیه خودکار	
Feeder	تغذیه‌کننده = خوراک دهنده	
Variation	تغییر = اصلاح = تغییر ناپذیری	

انگلیسی	فارسی	شماره تصویر
Deform	تغییر شکل دادن = تغییر وضع دادن	
Divider	تقسیم کننده	۴۱۴-۳۹۷
Reinforced	تقویت شده	
Relay	تقویت شده	
Oscillatory shaker	تکاننده نوسانی	
Frequency	تکرار = کثرت = تناوب = فرکانس	
Adjustable knob	تکمه تنظیم	
Support	تکیه گاه = حامی = نگهداری کردن (از) = حمایت کردن (از)	
Telescoping	تلسکوپی = جمع شونده	
Loss	تلف کردن = اتلاف	
Losses	تلفات	
Shattering loss	تلفات ریزش	
Tendency	تمایل	
Forward pitch	تمایل به جلو = تمایل به پایین = مکش پایین	
Air filter	تمیزکن هوا = فیلتر هوا	
Drop	تنزل کردن = پایین آمدن = افت داشتن	
Alignment	تنظیم = میزان بندی	
Adjustment of ignition	تنظیم اشتعال = تنظیم جرعه	
Timing	تنظیم زمانی	
Valve timing	تنظیم زمانی سوپاپ = تنظیم سوپاپ	
Valve adjustment	تنظیم سوپاپ	
Adjust	تنظیم کردن = میزان کردن	
Adjustment of mixture	تنظیم مخلوط سوخت و هوا	
Time the fuel delivery	تنظیم نمودن وقت سوخت رسانی	
Operating adjustment	تنظیمات کاری	
Thinning	تنک کردن	
Trunk shaker	تنه تکان	
Engine block	تنه موتور	



انگلیسی	فارسی	شماره تصویر
Deposition	ته نشین = گل و لای	
Soil aeration	تهویه خاک	
Vent	تهویه کردن	
Crankcase ventilation	تهویه محفظه میل لنگ	
Seed - bed preparation	تهیه بستر بذر	
Bed conditioner	تهیه‌کننده خاک بستر بذر	۲۱۸-۲۱۷
Adaption	توافق = سازش = مناسب	
Water power	توان آب = قدرت آب	
Wind power	توان آب = قدرت باد	
Electric power	توان برق = قدرت برق	
Animal power	توان حیوان = قدرت حیوان = توان دام	
Drawbar power	توان مالبندی = قدرت مالبندی	
Input power	توان ورودی	
Hub	تویی = مقر	
Wheel hub	تویی چرخ	
Hollow	توخالی	
Round stack	توده استوانه‌ای	
Popular	توده پسند = مرسوم = معروف	
Stack mower	توده حمل‌کن = توده بر	
Stacker	توده ساز	
Wad	توده کاه	
Stack	توده کردن = روی هم انباشته کردن	
Rectangular stack	توده مکعبی	
Turbocharger	توربو چارژر	
Turbine	توربین	
Screen	توری سیمی = شبکه سیمی	
Distribution of weight	توزیع وزن	
Mass production	تولید زیاد (انبوه = یک نوع کالا بصورت استاندارد)	

انگلیسی	فارسی	شماره تصویر
Output	تولیدی = بازده = محصول	
hitch bar	تیرک اتصال	
Tool - bar	تیرک افزار = تول بار	۳۰۹-۵۶
Sharp	تیز	
Blade	تیغه	
Notch shape blade	تیغه	
Share	تیغه	۹۹
Knife	تیغه = چاقو = کارد (در دروگر شانه‌ای)	۴۰۵-۴۰۶-۴۵۸
Section	تیغه (تیغه چاقو در دروگر شانه‌ای)	
Chisel point	تیغه (نوک) گاوآهن قلمی	۱۳۳-۱۳۴-۱۷۷
Armored surfaced section	تیغه آبدیده = تیغه سخت	
Narrow cut share	تیغه با برش باریک	
Full cut share	تیغه با برش کامل	
Narrow point	تیغه باریک (نوک باریک)	۱۸۰
Notched disk blade	تیغه بشقابی کنگره‌ای	۱۶۴
Knife section	تیغه چاقو	۴۵۹-۴۶۱-۴۶۴
Narrow chisel point	تیغه چیزل باریک	۱۳۶
Double point shovel	تیغه دو سر (بیلچه دوسر)	۱۸۱
Hard - surfaced share	تیغه سخت شده = تیغه آبدیده	
Heavy duty, deep -suck share	تیغه سنگین = کار، با مکش عمیق	
Deep suck share	تیغه عمیق رو	
Extra heavy duty share	تیغه فوق العده سنگین کار	
Spherical blade	تیغه کروی (تیغه‌ای که قسمتی از یک کره است)	
Gumbo share	تیغه گامبو	
Rotivator blade	تیغه گاوآهن دوار	۱۴۸-۱۴۹
Gunnels -type share	تیغه گوشه‌دار	
Smooth section	تیغه لب صاف	۴۷۳
Top- serrated section	تیغه لبه دندانه‌دار از رو	۴۷۲



انگلیسی	فارسی	شماره تصویر
Bottom- serrated section	تیغه لبه دندانه‌دار از زیر	۴۷۰
Swinging blade	تیغه معلق = تیغه آویزان	
Flail knives	تیغه‌های (چاقوهای) چکشی = تیغه‌های شلاقی	
Power harrow blade	تیغه هرس توان‌دار (تیغه هرس فعال)	۱۹۹
Weeding knife	تیغه وجین کن	
Single pointed shovel	تیغه یک سر	۱۸۲
Disk tiller = Wheat land disk plow = Vertical disk tiller	تیلر بشقابی	۱۳۰
Rotary tiller = Rotary plow	تیلر دوار = گاواهن دوار = خاک‌ورز دوار = خاک‌شکن دوار	۱۴۷
Powered rotary tiller	تیلر دوار توان‌دار = تیلر دوار فعال	۱۴۷
Mulch tiller = Disk + Chisel plow	تیلر مالچی = تیلر پوششی = تیلری که شامل چیزل و دیسک بوده و خاک‌ورزی حفاظتی انجام می‌دهد	۱۶۳
Stubble mulch tiller	تیلر مالچی = تیلر پوششی = تیلری که شامل چیزل و دیسک بوده و خاک‌ورزی حفاظتی انجام می‌دهد	
Fixed	ثابت	
Location	جا = مکان = موقعیت	
Insert	جا دادن = درجوف چیزی گذاردن = مواد افزوده	
Handle	جابجا کردن = از عهده کاری برآمدن	
Handling	جابجایی	
Shifting	جابجایی	
Piston displacement	جابجایی پیستون	
Sweep	جارو کردن = روفتن	
Disengage	جدا شدن = خلاص کردن = آزاد کردن	
Disassemble	جدا کردن = سوا کردن = پیاده کردن	
Mast spacer	جداکن فیل گوش	
Seed cut off	جداکننده بذر = آزادکننده بذر	۳۰۴-۳۰۳
Beater	جداکننده کاه از کوبنده (در کمباین) ضربه زدن = استوانه ضربه زن = کلش کش = کاه کش	۳۹۷-۳۹۸- ۳۹۹-۴۲۰ ۴۲۵
Unhitch	جداکردن	
Separator	جداکننده = عایق	

انگلیسی	فارسی	شماره تصویر
Spark	جرقه = جرقه زدن	
Advance ignition	جرقه پیش از موقع	
Flow	جریان	
Electric current	جریان برق	
Short circuit	جریان برق کوتاه و کم دوام	
Alternating current	جریان برق متناوب	
Streamline flow	جریان ثابت و مستمر	
Axial- flow	جریان محوری = جریان در اطراف محور	
Direct current	جریان مستقیم	
Air flow	جریان هوا	
Sectional	جزء جزء = بخش بخش = فصلی	
Projectile	جسم پرتاب شوند	
Float	جسم شناور = شناور (در کاربوراتور به معنی شناور کردن)	
Automatic transmission	جعبه دنده اتوماتیک = جعبه دنده خودکار	
Pair	جفت	
Jack = Storage stand	جک = نگهدارنده = بار بلند کردن	۶۷
Hand screw lift jack	جک بالابر دستی	
Storage stand = Jack	جک نگهدارنده	۶۷
Forward	جلو	
Front	جلو	
Front - mounted	جلو سوار	
Fore-and-aft	جلو و عقب	
Glean	جمع آوری کردن = خوشه چینی کردن = خوشه برچیدن	
Gather	جمع آوری کردن = گردآوردن = چیدن (میوه و محصول)	
Picker	جمع آوری کننده = وسیله چیدن	
Oscillate	جنبیدن = نوسان کردن	
Match	جور در آمدن = منطبق شدن	
Furrower	جویچه بازکن = شیار بازکن	۲۲۵



انگلیسی	فارسی	شماره تصویر
Air pocket = Air pore	جیب هوایی = فضای خالی پر از هوا = حفره پر از هوا	
Windrow pickup head chopper	چاپر با دماغه بردارنده نوار	۵۵۸-۵۵۷
Row crop head chopper	چاپر با دماغه مخصوص برداشت محصولات ردیفی	۵۵۶
Row independent head (Orbit head) chopper	چاپر با دماغه مستقل برای برداشت محصولات ردیفی	۵۵۵
Left - hand	چپ دست	
Cast -iron	چدن	
Chilled iron = Chilled cast iron	چدن سرد شده = چدن سخت شده	
Pickup reel	چرخ فلک انگشتی‌دار = چرخ فلک بردارنده	۴۱۸-۴۱۶
Counterbalanced wheel = crank wheel	چرخ با وزنه تعادل	
Seedbed firming wheel = Press wheel	چرخ تثبیت بستر بذر = چرخ فشار = چرخ تحکیم و سفت کردن بستر بذر	-۲۶۷-۲۶۳ -۳۲۶-۳۰۰ ۳۲۸
Depth wheel	چرخ تنظیم عمق = چرخ تنظیم	۱۰۵
Carrying wheel drives	چرخ حمل‌کننده محرک = خطی کارها یا هر نوع ماشین کشاورزی که چرخ حمل‌کننده آن محرک و نیرو دهنده به برخی قسمت‌های دیگر مانند موزع باشد	۲۹۳-۲۹۲
Transport wheel	چرخ حمل و نقل	۱۱۰
Tail wheel	چرخ دنباله	
Sprocket	چرخ دنده = چرخ دنده زنجیرخور	
Gear	چرخ دنده = دنده	
Driven gear	چرخ دنده‌ای که به وسیله چرخ دنده دیگر به حرکت درمی‌آید	
Timing gear	چرخ دنده تنظیم	
Internal gear	چرخ دنده داخلی	
Ring gear	چرخ دنده رینگی	
Flywheel ring gear	چرخ دنده رینگی فلاپویل = چرخ دنده دور فلاپویل	
Bevel gear	چرخ دنده مخروطی	
Camshaft gear	چرخ دنده میل بادامک	
Idle gear	چرخ دنده هرزگرد = چرخ دنده آزاد گرد	
Twin wheel	چرخ دو قلو = جفت چرخ = چرخ جفت	

انگلیسی	فارسی	شماره تصویر
Dual front wheel	چرخ دوتایی جلو = چرخ دوبله جلو	
Land wheel = Support wheel	چرخ زمین = چرخ محمل (در گاواهن، چرخ‌هایی که هنگام شخم بر روی زمین شخم نخورده قرار می‌گیرد)	۱۰۸
Star wheel	چرخ ستاره‌ای	
Raking wheel	چرخ شانه‌کن = چرخ ردیف کن	
Furrow wheel	چرخ شیار (در گاو آهن)	
Front furrow wheel	چرخ شیار جلو	۱۱۰
Rear furrow wheel	چرخ شیار عقب	۱۲۸-۱۰۷
Rear wheel steering	چرخ عقب هادی = چرخ عقب فرمان‌گیر	
Steering wheel	چرخ فرمان	
Caster wheel	چرخ فرمان‌گیر = چرخ قابل گردش به اطراف	۳۷-۳۸-۲۵۰-۵۰۴
Press wheel = Seedbed firming wheel	چرخ فشار = چرخ تثبیت بستر بذر = چرخ تحکیم و سفت کردن بستر بذر	۲۶۳-۲۶۷-۳۰۰-۳۲۶-۳۲۸
Rubber tier press wheel	چرخ فشار تایر لاستیکی	۲۹۸
Packer wheel	چرخ فشار دهنده	
Open center steel press wheel	چرخ فشار دهنده فولادی میان باز (دو طرف پشته را می‌فشارد)	
Press gauge wheel (press wheel use as gauge wheel)	چرخ فشار که به عنوان چرخ تنظیم عمق استفاده می‌شود	۲۹۴
Seed packer wheel	چرخ فشاردهنده بذر	۳۰۶
reel	چرخ فلک = شانه	۳۹۷-۳۹۸-۴۰۱
Slat reel	چرخ فلک پره‌ای = چرخ فلک الواری	۴۱۴-۴۱۵-۴۱۷
Belt-reel	چرخ فلک تسمه‌ای	
Lift assist wheel	چرخ کمکی بلندکن	۴۷
Wheel driven = Ground driven	چرخ گرد = زمین گرد	
Crank wheel	چرخ لنگی دار	
Driven wheel	چرخ متحرک = چرخ گردنده	
Driver wheel = drive wheel	چرخ محرک = چرخ گرداننده	۳۲۰-۳۲۳
Sheave	چرخ محرک پولی‌دار = فلکه = چرخ تسمه	
Gauge wheel	چرخ میزان = چرخ تثبیت عمق = چرخ تنظیم و چرخ تنظیم عمق یا ارتفاع	۱۰۵-۱۳۴-۲۶۷-۲۸۳



انگلیسی	فارسی	شماره تصویر
Finger wheel	چرخ‌های انگشتی دار	۵۱۵
Solid disk wheel	چرخ‌های بشقابی یک پارچه	۵۱۴
Gauge wheel drives	چرخ‌های میزان محرک = چرخ‌های تنظیم عمق محرک = چرخ تنظیم عمق که در کارنده‌ها موزع را به چرخش در می‌آورد	
Swirl	چرخاندن = چرخ دادن = چرخیدن	
Turning	چرخنده = گردنده = پیچ	
Swivel	چرخیدن = روی محوری چرخیدن = چرخاندن	
Adhesion	چسبندگی	
Cohesion	چسبندگی = همچسبی (بین ذرات همگن یا همجنس)	
Adhere	چسبیدن = گیر کردن	
Hammer	چکش	
Malleable	چکش خور	
Flail	چکشی = شلاقی	
Pitman	چلاق دست = رابط خارج از مرکز	
Lawn mower	چمن زن	
Universal joint	چهار شاخ گاردان = مفصل یا زانویی همه طرف گرد	
Four wheel drive	چهارچرخ محرک	
Grass stick	چوب علف = چوب ردیف ساز	۴۴۹-۴۵۷- ۴۵۸
Chisel packer	چیزل پکر = گاواهن قلمی مجهز به کلوخ‌شکن = (گاواهن قلمی = کلوخ‌شکن)	۱۳۹
Corrugation	چین = موج = شیارهای سطح چین دار	
Corrugate	چین دادن = چین‌دار = موج‌دار = موج = کرکره‌ای	
Crimper	چین دهنده	
Accident	حادثه = سانحه	
Pellet	حب یا قرص محتوی مواد غذایی فشرده	
Limit	حد	
Maximum	حداکثر	
Temperature	حرارت	

انگلیسی	فارسی	شماره تصویر
Up and down motion	حرکت بالا و پایین	
Eddying motion	حرکت گردابی	
Oscillating motion	حرکت نوسانی	
Sensor	حسگر = حس کن	
Sensitive	حساس	
Seed sensor	حسگر بذر	
Distance wheel sensor	حسگر مسافت از نوع چرخ (چرخ اندازه‌گیری مسافت طی شده توسط ماشین)	
Radar distance sensor	حسگر مسافت از نوع راداری	
Soil shield	حفاظ خاک	
Moisture conservation	حفظ و نگهداری رطوبت	
Patent	حق ثبت اختراع = امتیاز نامه = حق امتیاز	
Solvent	حلال = محلل = تحلیل برنده	
Link	حلقه = اتصال	
Loop	حلقه = گره	
Loop	حلقه = گره = حلقه‌دار کردن = گره زدن	
Snap ring	حلقه ضامن	
Annular	حلقه وار	
Bale carrier = bale mower	حمل‌کننده بسته = بسته بر	
Mover	حمل‌کننده = برنده	
Transport	حمل و نقل = انتقال	
Magnetic field	حوزه مغناطیسی	
External	خارج = بیرون	
Offset	خارج از خط بودن = کناری = خارج = انحراف	
Eccentric	خارج از مرکز	
Off - center	خارج از مرکز	
Off- season	خارج از موقع = خارج از فصل کار = فصل رکود فعالیت	
Condenser	خازن	
Tiller	خاک بهم زن = تیلر = خاک ورز	



انگلیسی	فارسی	شماره تصویر
Topsoil	خاک سطحی	
Cultivator	خاک شکن = کلتیواتور	۱۶۸-۱۶۹
Previously tilled soil	خاک قبلا شخم خورده	
Gumbo soil	خاک گامبو = خاک چسبنده	
Previously worked soil	خاک نرم شده	
Terratill	خاک ورز = زیرشکن	
Tillage	خاک‌ورزی = آماده کردن خاک	
Till - planting	خاک‌ورزی = کشت (کشت توام با خاک‌ورزی)	
Ridge plant = Ridge - till = Till plant	خاک‌ورزی و کشت روی پشته	
Primary tillage	خاک‌ورزی اولیه	۲۵
Non-inversion primary tillage	خاک‌ورزی اولیه بدون برگردان شدن خاک	
Inversion primary tillage	خاک‌ورزی اولیه به صورتی که خاک برگردانده شود	
Inversion tillage	خاک‌ورزی برگردانی	۱۶
Mulch tillage	خاک‌ورزی پوشش‌دار	۱۹
Stubble mulch tillage	خاک‌ورزی پوشش‌دار = خاک‌ورزی کلشی	۳۶
Clean tillage	خاک‌ورزی تمیز (خاک‌ورزی که بعد از آن باقی مانده‌های گیاهی روی سطح خاک باقی نماند)	۳
Secondary tillage	خاک‌ورزی ثانویه	۳۲-۳۳
Cultivation	خاک‌ورزی سطحی = کشت و زراعت	
Reduced tillage	خاک‌ورزی کم = کم‌ورزی = کم‌خاک‌ورزی	۲۴
Conventional tillage	خاک‌ورزی مرسوم	۱۱
Optimum tillage	خاک‌ورزی مطلوب	
Strip tillage	خاک‌ورزی نواری	۳۵
Oscillator tillage	خاک‌ورزی نوسانی	
Crumb	خاکدانه‌های کم و بیش مدور با اندازه بین ۱ تا ۵ میلی‌متر = خاکدانه اسفنجی	
Non Inversion Tillage	خاک‌ورزی بدون برگردان شدن خاک	۲۰
Conservation tillage	خاک‌ورزی حفاظتی	۹
Discharge	خالی شدن = تخلیه	
Drain	خالی کردن = زه کشیدن = زهکشی کردن = خشک شدن	

انگلیسی	فارسی	شماره تصویر
Cell	خانه = سلول = سوراخ = حفره	
Battery cell	خانه باتری = سلول باتری	
Malfunction	خرابی = بدکار کردن	
Breakdown	خرابی (مانند خرابی ماشین)	
Pulverization	خرد شدن خاک	
Soil pulverization	خرد شدن خاک	
Shatter	خرد شدن = شکستن = خرد کردن	
Smash	خرد کردن = درهم کوبیدن	
Shattering the soil	خرد کردن یا متلاشی کردن خاک	
Chopper	خردکن = خردکن علوفه = چاپر = قورمه‌کن (خردکن علوفه)	۵۵۳
Chopper	خردکن کاه (در کمباین)	۳۹۷-۳۹۸-۴۰۱-۴۳۷
Pulverizer	خردکننده = نرم‌کننده = پودرکننده	۲۱۳
Cut and throw chopper	خردکن (چاپر) پرتاب‌کن	
Cut and blow chopper	خردکن (چاپر) دمنده	
Shear bar chopper	خردکن تیغه برشی	
Cylinder knife cutter = Cylinder cutter head	خردکن چاقوی استوانه‌ای = خردکن سیلندری	
Flywheel knife cutter = Flywheel cutter head	خردکن چاقوی چرخشی = خردکن فلائیوایی	
Flail chopper	خردکن چکشی = خردکن عمودی = خردکن شلاقی	۵۵۴
Offset - flail	خردکن چکشی کناری (افست)	
Straw chopper	خردکن کاه = کاه خرد کن	
Beater	خردکننده = ضربه زن = پخش‌کن (در کودپاش کود دامی)	۳۸۰
Damage	خسارت = صدمه = خسارت دیدن = خسارت وارد شدن	
Feature	خصوصیت = کیفیت = چگونگی = نشان = ویژه	
Line of Pull	خط کشش	۸۸
Tractor center line	خط مرکزی تراکتور	۸۷
line of resistance	خط مقاومت گاوآهن	



انگلیسی	فارسی	شماره تصویر
Line of draft	خط نیروی مقاومت = خط کشش (بین تراکتور و گاواهن)	۸۷
Error	خطا = اشتباه	
Hazard	خطر = اتفاق	
Contour lines	خطوط تراز	۵
Drill	خطی کار = شیارکار	۳۱۳
End wheel drill	خطی کار با چرخ‌های انتهایی	۳۱۶
Pneumatic grain drill = Pneumatic seed drill	خطی کار پنوماتیک = کارنده پنوماتیک = خطی کار بادی	۳۱۴
Grain drill	خطی کار غلات = خطی کار	۳۱۳
Vacuum	خلاء	
Porosity = pore space	خلل و فرج = تخلخل	
Oil cooler = Oil radiator	خنک‌کننده روغن	
Lodge	خوابیده = ورس	
Self propelled	خود کششی = خودرو	
Carrier	خودرو = حامل = حمل کننده	
Self - propelled	خودرو = خودگردان = خودکشش	
Vehicle	خودرو = وسیله نقلیه	
Corrosion	خوردگی (بر اثر عمل شیمیایی) = سایش = فساد تدریجی	
Corrosion	خوردگی (خوردگی فلزات = فساد تدریجی)	
Head	خوشه (در گندم) سر = دانه	
Gleaner	خوشه چین = خوشه برچین	
Header	خوشه چین = سرخوشه چین	
Partially threshed heads	خوشه‌های نیم کوب	
Deep tillage bottom	خوبش عمیق کار	
Bottom	خیش = ته	۱۰۰
High speed bottom	خیش با سرعت زیاد = خیش سریع رو	۱۲۳
Prairie breaker bottom	خیش چمنزار = خیش علفزار	
Sod bottom	خیش چمنی = خیش چمنزار	
Reversible bottom	خیش دوسر	۱۲۲

انگلیسی	فارسی	شماره تصویر
Black land bottom	خیش سیاه خاک	
Semi deep tillage bottom	خیش شخم نیمه عمیق	۱۲۵
Slatted bottom	خیش شکاف دار	۱۲۴
Stubble bottom	خیش کلشی	۱۲۷
General purpose bottom	خیش معمولی = خیش همه کاره	۱۲۰
Range	دامنه	
Grain	دانه = دانه غله = غلات	
Kernel	دانه = مغز	
Shell corn	دانه ذرت	
Shelled corn	دانه ذرت (دانه ذرت پوست‌گیری و جدا شده از بلال)	۵۴۷
Corn shelling	دانه کردن ذرت	۵۴۳
Shell	دانه کردن = مغز میوه را از پوست درآوردن	
Sheller	دانه‌کن (دانه‌کن ذرت)	
Corn Sheller	دانه‌کن ذرت	۵۴۲
Unthreshed grain	دانه کوبیده نشده	
Misalignment	در خط نبودن = در یک راستا نبودن	
Periodically	در فاصله‌های معین = بطور متناوب	
Align	در یک ردیف قرار دادن = در یک خط درآوردن	
Cap	درپوش = کلاهک = در	
Plug	درپوش = توپی = مسدودکردن	
Grade	درجه = طبقه	
Calibration	درجه بندی = تنظیم بندی = میزان بندی	
Degree of pulverization	درجه خرد شدن خاک	
Engage	درگیر کردن	
Mow	درو کردن	
Mower conditioner	دروگر = ساقه کوب	۴۸۸-۴۸۷
Mower	دروگر = علف چین = علف بر	
Reaper	دروگر = ماشین درو	



انگلیسی	فارسی	شماره تصویر
Drum mower	دروگر استوانه‌ای	۴۸۲-۴۵۲ ۴۸۳
Disk mower	دروگر بشقابی = مور بشقابی	۴۸۱-۴۵۱
Flail cutter = flail mower	دروگر چکشی = دروگر دوار عمودی = دروگر شلاقی	۴۵۶-۴۵۵
Binder	دروگر دسته‌کن = دسته‌کن = دروگر دسته‌کن خودرو	۴۵۴-۴۵۳
Horizontally rotating mower = rotary cutter = Rotary mower	دروگر دوار افقی	
Flail mower	دروگر دوار عمودی = دروگر چکشی = دروگر شلاقی	۴۵۶-۴۵۵
Cutter bar mower	دروگر شانه‌ای	۴۵۷-۴۴۹ ۴۵۸
Trap	دریچه	
Shutter	دریچه = پرده = کرکره	
Inspection door	دریچه بازرسی = دریچه بازدید	
Feed gate	دریچه تغذیه (در خطی کارها)	۳۲۵
Choke plow	دریچه ساسات	
Throttle butterfly	دریچه گاز کاربوراتور = پروانه گاز کاربوراتور	
Butterfly valve	دریچه مخلوط هوا و سوخت کاربوراتور	
Adjustable feed gate	دریچه موزع قابل تنظیم (در خطی کارها)	۳۱۹
Mechanism	دستگاه = مکانیزم	
Power train	دستگاه انتقال قدرت = سلسله توان	
Seed metering system	دستگاه اندازه‌گیری بذر (موزع)	۲۹۱-۲۹۰
Ignition system	دستگاه تولید جرقه	
Tying mechanism	دستگاه گره زن	
Twin wheel drive	دستگاه محرک جفت چرخ	
Wobble - shaft drive	دستگاه محرک محور لرزشی	
Pitman drive	دستگاه محرک نوع چلاق دست = محرک چلاق دستی	
Handle	دسته	
Lock	دسته پنبه یا پشم	
Grain binder	دسته‌کن غلات	۴۵۴-۴۵۳
Flood - plain	دشت سیلابی	

انگلیسی	فارسی	شماره تصویر
Shed	دفع کردن = رد کردن = پراکنده کردن	
Accuracy	دقت	
Accuracy of adjustment	دقت تنظیم	
Mast	دکل = فیل گوش = دیرک	۷۳
Knob	دکمه = شستی	
Distributor	دلکو	
Head	دماغه (در کمباین، چاپر و...)	
Windrow pickup head	دماغه بردارنده نوار	
Cutter head	دماغه برش	
Ear corn snapping head	دماغه بلال ذرت کن	
Corn head	دماغه ذرت	۵۴۶-۴۳۹
Cutter bar head	دماغه شانه برش	
Snapping head	دماغه کشنده	
Row crop head	دماغه محصولات ردیفی	
Extension = Tail piece	دنباله (درخیش گاواهن برگردان دار)	۱۰۵
Chaffer extension	دنباله الک بالایی = دنباله الک اول = بچه الک	
Drawn - pull type	دنباله بند	
Moldboard extension	دنباله صفحه برگردان	۱۰۵
Serration	دندان	
Spike	دندان	
Tooth	دندان = انگشتی	
Indent	دندان = بریدگی = تورفتگی	
Indentation	دندان = فرورفتگی = کنگره‌ای	
Serrate	دندان دندان = اره‌ای	
Rib	دنده = برجستگی	
High gear	دنده بالا = دنده سبک	
Low gear	دنده پایین = دنده سنگین	
Reverse gear	دنده عقب	
Chute	دهانه خروجی = ناودانی	



انگلیسی	فارسی	شماره تصویر
Variable orifice	دهانه متغیر	
Double point	دو سر = دو نوک	
Two - way	دو طرفه = دو راهه	
Once- over operation	دو یا چند عمل یکبار = با یک بار عبور، دو یا چند عمل زراعی را انجام دادن	
Rotary	دوار = گردنده	
Durability	دوام = پایداری = بقاء	
Reset trip	دوباره نشین	
Dump	دور انداختن = رد کردن = خالی کردن	
Period	دوره = مدت = مرحله	
Disk	دیسک = صفحه مدور = بشقاب = دیسک زدن	
Spreading disk	دیسک پخش‌کننده (در کودپاش گریز از مرکز)	۳۴۳-۳۴۲
Disking	دیسک زدن = هرس زدن (استفاده از هرس بشقابی)	
Heavy duty disk	دیسک سنگین‌کار	۱۶۶
Integral disk	دیسک سوار شونده	۱۵۵
Tandem plowing disk	دیسک شخم‌کن دوراهه = دیسک شخم‌کن تندوم	۱۶۰
Plain disk blade	دیسک صاف	۱۶۷
Drawn disk	دیسک کششی	۱۵۲
Clutch disk	دیسک کلاچ = صفحه کلاچ	
Twine disk	دیسک نخ	
One - way disk = disk tiller = vertical disk plow	دیسک یک‌طرفه = تیلر بشقابی = گاوآهن بشقابی عمودی	۱۳۰
Differential	دیفرانسیل	
Boiler	دیگ بخار	
Dynamo	دینام = ژنراتور جریان مستقیم = مولد جریان مستقیم	
Dynamometer	دینامومتر = توان سنج = قدرت سنج	
Cylinder wall	دیواره سیلندر = جدار سیلندر	
Furrow wall	دیواره شیار شخم	۱۵
Corn	ذرت = بلال ذرت	

انگلیسی	فارسی	شماره تصویر
Corn picker	ذرت چین	۴۴۱-۴۴۲-۵۴۴
Picker- Sheller	ذرت چین = دانه کن	
Picker-Husker	ذرت چین-پوست کن	
Corn planter	ذرت کار = کارنده ذرت	
Corn snapper	ذرت کن	
Snapper	ذرت کن	
Radiator	رادیاتور	
Oil radiator = oil cooler	رادیاتور روغن = خنک‌کننده روغن	
Right Hand	راست دست	
Impel	راندن = پیش بردن	
Propel	راندن = جلو بردن	
Operator	راننده = اداره‌کننده = عمل‌کننده = متصدی	
Guide	راهنما = هادی	
Snapper	رباینده = کشنده	
Snap	ربودن = گاز گرفتن = کشیدن	
Rotivator	رتیواتور = گاواهن دوار	۱۴۷
Swath	ردیف = ردیف پهن = ردیفی از محصول چیده شده	
Row cleaner	ردیف تمیزکن	۲۴۳-۲۴۴
Swather	ردیف ساز = نوارساز	۴۹۷
Fluffy swath	ردیف علوفه پف کرده و باد داده	۴۹۵
Row planter = Row crop planter	ردیف کار = کارنده ردیفی	۱۴۷
Press wheel drive planter	ردیف کار با چرخ فشار محرک (ردیفکاری که در آن موزع‌ها نیروی دورانی خود را از چرخ فشار دهنده دریافت می‌کنند)	۲۷۴
Integral planter	ردیف کار سوار شونده	۲۷۲
Drawn planter = pull type planter	ردیف کار کششی	۲۷۱
Flat land planter	ردیف کاری که روی زمین مسطح کشت می‌کند	۲۷۰
Tier	ردیف کردن = ردیف شدن = ردیف	
Folded planter	ردیفکار تا شو	۳۷۳



انگلیسی	فارسی	شماره تصویر
Lister planter	ردیف‌کار مخصوص کشت در کف جوی	۲۷۵
Narrow- row	ردیف‌های کم فاصله = ردیف‌های نزدیک به هم	
Sediment	رسوب = ته نشین	
Carbon deposit	رسوب کربن = دوده	
Volunteer	رشدکننده = خودرو	
Trouble shooting	رفع عیب	
Rib	رگه = شیار = برآمدگی	
Manual regulator	رگولاتور دستی	
Pressure regulator	رگولاتور فشار = شیر فشارشکن	۳۶۲
Adjustment procedure	روش تنظیم	
Operating process	روش کار	
Light	روشن = سبک	
Ignite	روشن کردن = روشن شدن = آتش گرفتن	
Lubricant	روغن = روان سازنده = نرم سازنده	
Oil	روغن = نفت	
All- weather oil= Four season oil	روغن چهار فصله = روغن همه فصله	
Lubricate	روغن زدن = چرب کردن	
Lubricator	روغن زن = روغن دان	
Lubrication	روغن کاری = روغن زنی ( به ماشین و غیره)	
Serrated face	رویه دندانه دار	
Aluminum casting	ریخته گری آلومینیوم	
Small grain	ریزدانه = غلات دانه ریز	۲۶۱-۲۶۲
Precipitation	ریزش جوی (باران، برف و غیره)	
Root cutter	ریشه بر	
Uproot	ریشه‌کن کردن = از ریشه درآوردن	
Horizontal disk angle	زاویه افقی بشقاب	
Cam angle	زاویه بادامک	
Disk angle	زاویه بشقاب	۱۳۱
Angle of repose	زاویه پایداری	۱

انگلیسی	فارسی	شماره تصویر
Rake angle	زاویه تمایل = زاویه میل = زاویه حمله	۴۹
Vertical disk angle = Vertical angle = Tilt angle	زاویه عمودی بشقاب	۱۳۱
Gang angle	زاویه گروه‌های بشقاب	۱۶۱
Tilt angle	زاویه میل = زاویه تمایل (زاویه تمایل در گاوآهن بشقابی = زاویه عمودی بشقاب)	۱۳۱
Tongue	زبان = مال‌بند	۵۳
Knock	زدن = کوبیدن = ضربت	
Mulch farming	زراعت پوشش‌دار	۱۷
Armored	زرهدار = تقویت شده = مسلح شده	
Duration	زمان = مدت	
Intake stroke	زمان تنفس = ضربه تنفس	
Earth	زمین	
Agricultural land	زمین کشاورزی	
Ground driven	زمین گرد = چرخ گرد = چرخ‌کی که نیروی چرخش آن به وسیله درگیری با زمین (کشیده شدن) تامین می‌شود و خودش نیروی محرکه ندارد	
Ground driven = wheel driven	زمین گرد = چرخ گرد	
Bucket	زنبه = سطل = بیل لودر = فنجان	
Chain	زنجیر	
Check chain = Stabilizers = Sway chain	زنجیر تثبیت‌کننده = زنجیری که مانع بازی کردن و نوسان ادوات در پشت تراکتور می‌شود	۵۷
Check chain	زنجیر تثبیت‌کننده	۵۷
Stabilizer = Check chain	زنجیر تثبیت‌کننده = نوسان‌گیر	۵۷
Row leveler chain = Chain coverer	زنجیر تسطیح‌کننده ردیف = پوشاننده زنجیری	۳۳۱-۳۳۰
Drag-chain	زنجیر کشش = زنجیر نقاله = زنجیر انتقال دهند	
Swag chain = check chain	زنجیرهای تثبیت‌کننده	۵۷
Sway chains	زنجیرهای تثبیت‌کننده	
Gathering chain	زنجیرهای جمع‌آوری‌کننده	۴۴۰
Slatted chain	زنجیری میله‌دار = نرده‌ای	
Drainage	زهکشی = فاضلاب = زه آب	



انگلیسی	فارسی	شماره تصویر
Subsoiler	زیرشکن = گاواهن زیرشکن = گاواهن اسکنه‌ای = ساب سوپلر	۱۴۱
Vibratory subsoiler	زیرشکن ارتعاشی	
Under load	زیربار	
V Ripper	زیرشکن V شکل = شکافنده V شکل	۲۴۵
V shaped standard subsoiler	زیرشکن با ساقه V شکل	۱۴۴
Slopping standard subsoiler	زیرشکن با ساقه شیب‌دار (زاویه دار)	۱۴۲
Staggering standard subsoiler	زیرشکن با ساقه‌های زیگزاکی	۱۴۵
Generator	ژنراتور = دینام = مولد	
Jet	ژیگلور	
Main jet	ژیگلور اصلی	
Compensating jet	ژیگلور موازنه کننده	
Air jet	ژیگلور هوا	
Fabrication	ساخت = تولید	
Fabricate	ساختن = درست کردن	
Plain	ساده = مسطح = صاف	
Manufacturer	سازنده = تولیدکننده	
Standard	ساقه = دسته = دستک = پایه	۱۴۰-۱۰۰
Shank	ساقه = شاخه = بازو = دسته	۱۷۷-۱۳۴
Stalk	ساقه = کلش (ساقه محصولات کشاورزی)	۳۰
Safety trip standard	ساقه آزادکننده ایمنی	۱۱۸
Shear bolt standard	ساقه با پیچ بریده شونده = ساقه با پیچ برشی	۱۱۹
Stalk shredder	ساقه خردکن	
Spring cushion shanks = Spring reset shanks = Spring trip shanks	ساقه دارای فنر ضربه‌گیر	۱۸۷
Automatic reset trip standard	ساقه دوباره نشین خودکار	
Spring automatic reset standard	ساقه دوباره نشین خودکار فنری	۱۱۸-۱۱۶
Hydraulic automatic reset standard	ساقه دوباره نشین خودکار هیدرولیکی	۱۱۵
Corn stalk	ساقه ذرت	۵۴۸
Curve standard subsoiler	ساقه زیرشکن خمیده	۱۴۳

انگلیسی	فارسی	شماره تصویر
Rigid shanks	ساقه سخت (انعطاف ناپذیر)	۱۳۵
Valve stem	ساقه سوپاپ	
Spring shank	ساقه فنری = ساقه انعطاف پذیر	
Cultivators shank	ساقه کلتیواتور	۱۷۶
Hay conditioner = conditioner	ساقه کوب = ساقه کوب علوفه خشک کردنی	۴۸۶
Spring cushion chisel plow shank	ساقه گاوآهن قلمی با فنر ضربه‌گیر	۱۳۷
Semi rigid chisel plow shank	ساقه گاوآهن قلمی نیمه سخت (نیمه انعطاف پذیر)	۱۳۸
Stover	ساقه‌های خوابیده بدون دانه = کاه (کاه ذرت)	
Staggering standards	ساقه‌هایی که به‌طور زیگزاگ قرار گرفته اند	
Abrasive	ساینده	
Abrade	ساییدن	
Chaff	سبوس = پوست = خرده کاه = کاه	۴۴۳
Safety Stop	سپر ایمنی = نگهدارنده ایمنی	
Radial	ستاره‌ای = شعاعی	
Rigid	سخت = سفت = ثابت	
Hardening	سخت کاری	
Knife head	سر چاقو	۴۵۹
Cylinder head	سر سیلندر	
Endways= endwise	سریا = سربه سر = نوک به نوک = راست	
Hood	سرپوش = حفاظ = سرپوش گاوآهن دوار	
Lid	سرپوش = دریچه	
Rotary plow hood	سرپوش گاوآهن دوار = سرپوش = حفاظ	۱۴۶
Breather cover	سرپوش هواکش	
Point row	سرخط	
Skid	سرخوردن بدون چرخش (مانند چرخ و غیره)	
Header = platform	سرخوشه چین = دماغه = سکو = طبق	۴۰۱-۴۱۱- ۴۱۲-۴۱۳
Head land	سرزمین = حاشیه انتهای زمین	
Valve head	سر سوپاپ	



انگلیسی	فارسی	شماره تصویر
Removable cylinder head	سرسیلندر جداشدنی	
Acceleration	سرعت = تندى = شتاب	
Forward speed	سرعت رو به جلو = سرعت پیشروی	
Forward speed	سرعت روبه جلو = سرعت پیشروی	
Ground speed	سرعت زمین = سرعت پیشروی	
Tachometer	سرعت سنج	
Normal speed	سرعت عادى = سرعت معمولی	
Peripheral speed	سرعت محیطی	
Service	سرویس = تعمیر = سرویس کردن	
Slip	سریدن = سرخوردن	
Fast	سریع = تند	
Bevel	سطح اریب = اریب	
Plate	سطح تراز = هموار = صاف	
Face of tooth	سطح دندان	
Face	سطح = وجه = نشیمنگاه پولی	
Shallow	سطحی = کم عمق	
Firm	سفت کردن = محکم کردن = محکم	
Gravity fall	سقوط بر اساس نیروی ثقل = سقوط آزاد	
Platform	سکو = طبق = پلت فرم	۴۰۱-۴۱۱ ۴۱۲-۴۱۳
Header	سکو = طبق = پلت فورم (در کمباین برداشت غلات)	۴۰۱-۴۱۱ ۴۱۲-۴۱۳
platform = Header	سکو = طبق = سرخوشه چین = دماغه	۴۰۱-۴۱۱ ۴۱۲-۴۱۳
Pickup platform	سکوی بردارنده	۴۱۶-۴۱۸
Windrow pick up platform	سکوی بردارنده نوار	۴۹۸
Draper platform	سکوی نقاله دار	
sprayer	سم پاش	۳۴۸-۳۵۶ ۳۵۹-۳۶۰ ۳۶۱-۳۸۳ ۳۸۴

انگلیسی	فارسی	شماره تصویر
Air blast sprayer = Air carrier	سمپاش بادبزی	۳۴۴-۳۴۵ ۳۴۶-۳۴۷
Air carrier	سمپاش بادبزی	۳۵۰-۳۵۱ ۳۵۲
Atomizer sprayer	سمپاش اتومايزر	۳۷۳
Fan sprayer	سمپاش با فن کمکی	۳۴۹-۳۵۰
Boom sprayer	سمپاش بوم دار	۳۷۵
Pneumatic or compressed system Knapsac	سمپاش پشتی تحت فشار هوا	۳۶۸
Manual backpack sprayer	سمپاش پشتی کتابی	۳۶۶
Turbo sprayer	سمپاش توربو	۳۵۱-۳۵۲
Turbine sprayer	سمپاش توربینی	۳۵۱-۳۵۲
Manual sprayer (Hand sprayer)	سمپاش دستی	۳۶۵
Stationary sprayer	سمپاش زنبه ای	۳۶۳
Field sprayer = Sprayer	سمپاش مزرعه	۳۴۸-۳۵۶ ۳۵۹-۳۶۰ ۳۶۱-۳۸۳ ۳۸۴
Microner sprayer	سمپاش میکرونر	۳۷۶
Air Assist Sprayer	سمپاش هوا کمک (بادبزی)	۳۵۱-۳۵۲
Mole - ball	سنبله زهکشی	
Center punch	سنبله نشان	
Remote sensing	سنجش از دور	
Stone trap = stone door	سنگ‌گیر = دریچه سنگ	۳۹۷-۳۹۸ ۴۲۴
Heavy duty	سنگین‌کار	
Heat duty	سنگین‌کار = سخت کار	
Mounted	سوار	
Mount	سوار کردن	
Fit	سوار کردن = اندازه بودن = خوردن به	
Valve	سوپاپ = دریچه	
Spool valve	سوپاپ (دریچه قرقره ای)	
Delivery valve	سوپاپ تحویل	



انگلیسی	فارسی	شماره تصویر
Exhaust valve	سوپاپ تخلیه = سوپاپ خروجی	
Needle valve	سوپاپ سوزنی	
Relief valve	سوپاپ فشارشکن = شیرفشارشکن	
Pressure valve	سوپاپ فشاری	
Intel valve	سوپاپ ورود سوخت و هوا	
Supercharger = blower	سوپر چارژر = دمنده	
Fuel	سوخت	
Orifice	سوراخ = دهانه = روزنه	
Slot	سوراخ باریک = شکاف	
Adjusting hole	سوراخ تنظیم	
Countersunk hole	سوراخ خزینه‌دار (در گاو آهن برگردان‌دار و سایر ادوات خاک‌ورزی دیده می‌شود)	
Spindle	سوزن پنبه چین = انگشتی پنبه چین = میله دوکی شکل = سوزن = انگشتی = میله	۵۶۹
File	سوهان	
Potato planter	سیب زمینی کار	۳۸۵-۳۸۷-۳۸۸
Elevator digger	سیب زمینی‌کن با زنجیر نقاله	
Potato spinner	سیب زمینی‌کن دوار	۵۶۳-۵۶۴
Potato digger	سیب زمینی‌کن زنجیر نقاله ای	۵۵۹-۵۶۰-۵۶۱-۵۶۲
Electrical system	سیستم برق رسانی	
By - pass filtration system	سیستم تصفیه انشعابی	
Full flow filtration system	سیستم تصفیه جریان کامل	
Cooling system	سیستم خنک کننده	
Liquid cooling system	سیستم خنک‌کننده آبی (مایعی)	
Air cooling system	سیستم خنک‌کننده هوایی	
Automatic position control system	سیستم کنترل وضعیت خودکار	
Automatic draft control system	سیستم کنترل کشش خودکار	
Si (metric) units	سیستم متریک	
Monitoring systems	سیستم‌های هشدار دهنده	
Cycle	سیکل = دوره = چرخه	

انگلیسی	فارسی	شماره تصویر
Flood	سیل	
cylinder	سیلندر	
Cut and throw cylinder	سیلندر (استوانه) پرتاب‌کن	
Remote cylinder	سیلندر کنترل از راه دور	
Double -acting cylinder	سیلندر هیدرولیکی دو طرفه	
Remote hydraulic cylinder	سیلندر هیدرولیکی کنترل از راه دور	۱۱۷
Single acting cylinder	سیلندر هیدرولیکی یک طرفه	
Threshing cylinder	سیلندرکوبنده = استوانه کوبنده	۳۹۷-۴۰۱-۴۲۰
Ensilage	سیلو کردن = انبارکردن	
Coil	سیم پیچ = کوئل برق	
Armature winding	سیم پیچ آرمیچر	
Wire twister	سیم تاب	
Wire gripper	سیم‌گیر = سیم نگهدار	
Frog	سینه = تنه (در گاواهن برگردان‌دار)	۱۰۲
Tailing pan	سینی برگشت پس مانده ها	
Grain pan = Seed pan	سینی دانه	۳۹۷-۳۹۸-۴۲۷-۳۹۹-۴۲۸
Straw rack	سینی کاه = طبق کاه	
Straw walker = Straw rack	سینی کاه کش = طبق کاه = سینی کاه بر = کاه بر	۳۹۷-۳۹۸-۴۲۷-۳۹۹-۴۲۰-۴۲۷
Step type straw walker	سینی کاه کش (کاه بر) نوع پله ای	۴۲۹
Return pans = grain returns = grain return	سینی‌های برگردان کننده	
Grain returns = return pans	سینی‌های دانه برگردان	
Connecting rod	شاتون = دسته پیستون	
Index	شاخص = علامت = فهرست	
Charge	شارژ (باتری)	
Battery charging	شارژ باتری	
Chassis	شاسی	



انگلیسی	فارسی	شماره تصویر
Frame	شاسی = قاب = بدنه	۱۲۸-۱۰۰ ۱۷۷-۱۳۴ ۴۵۷
Sub frame	شاسی فرعی	۵۴
Integral planter frame	شاسی کارنده سوار	
Tool - bar planter frame	شاسی کارنده تیرک افزار	۳۰۹
Drawn planter frame	شاسی کارنده کششی	
Low profile	شاسی کوتاه = پیشانی کوتاه	
Beam	شاسی گاوآهن = دیرک = تیرک = تیرآهن	
Combination frame	شاسی یا قاب ترکیبی	۳۹
Fixed frame	شاسی یا قاب ثابت	۴۲
Adjustable frame	شاسی یا قاب قابل تنظیم	
U - frame	شاسی یو شکل	
Bar	شانه = تیر = تسمه = میله	
Rake	شانه = ردیف‌کن = ریک	۵۰۰
Rack	شانه = میله دنده‌دار	
Cutter bar = cutter bar	شانه برش (در دروگر)	۴۰۴-۳۹۸ ۴۱۴
Double - knife cutter bar	شانه برش دوچاقویی	
Sweep rake	شانه جارویی = ردیف‌کن جارویی	۵۱۷
Wheel rake	شانه چرخي = شانه خورشیدی = ریک چرخي - ریک خورشیدی	۵۱۴-۵۱۳ ۵۱۵
Damp rake	شانه چنگالی = ریک چنگالی	۵۰۱
Rotary rake	شانه دوار = ریک دوار	۵۰۳-۵۰۲
Parallel rake = oblique rake = Side delivery rake	شانه موازی = شانه مورب = ریک موازی = ریک مورب	۵۰۸-۵۰۴
Twin parallel rake	شانه موازی دو قلو	۵۰۵
Grate	شبه	
Mesh	شبه - درهم گیر افتادن	
finger grate	شبه انگشتی	
Finger grate	شبه انگشتی ضدکوبنده	
Re cutter screen	شبه دوباره خردکن	

انگلیسی	فارسی	شماره تصویر
Plowing	شخم	۲۲
Head land	شخم از هم باز	
Head land	شخم به هم = بسته	
Contiguous turn	شخم پیوسته = یک زانویی = یک راهه	
Contour plowing	شخم در امتداد خطوط تراز = شخم منحنی	۶
Round and round plowing	شخم دور تا دور	
Plowing angle	شخم زاویه دار	
Shallow plowing	شخم سطحی	
Systematic plowing	شخم سیستماتیک	
Plow - plant	شخم - کشت	۲۵۷
Plow and plant	شخم و کشت	۲۵۷
Aggressive	شدید = با شدت زیاد	
Radius	شعاع	
Rolling radius	شعاع غلتشی	
Radial	شعاعی = پرتوی	
Flame	شعله = مشتعل شدن	
Groove	شکاف	
Gap	شکاف = فاصله = فضای خالی	
Adjusting slot	شکاف تنظیم	
Ductility	شکل پذیری	
Fragile	شکننده = ترد	
Loose	شل = سست = لق	
Flail	شلاقی = چکشی	
Spark plug	شمع (شمع جرقه)	
Gravel	شن = سنگ ریزه	
Free floating	شناور = معلق	
float	شناور شدن = شناور بودن	
Flute	شیار = بریدگی طولی	
Furrow	شیار = جوی	۱۳



انگلیسی	فارسی	شماره تصویر
Furrow opener	شیار بازکن	۲۸۲-۲۶۷ ۳۲۸
Opener	شیار بازکن	
Middle breaker	شیار بازکن = جوی‌کن = پشته ساز = خاک‌شکن	۲۳۰
Runner opener	شیار بازکن کفشی	۲۹۷
V trench furrow opener	شیار بازکن که شیار به شکل V باز می‌کند	
Track closer	شیار پرکن	۲۴۶
Track filler	شیار پرکن	۲۴۶
Dead furrow	شیار مرده = جوی = شیار حاصل از شخم به روش باز	
Disk opener	شیار بازکن بشقابی	۲۷۹-۲۷۶
Double disk opener	شیار بازکن بشقابی با دو بشقاب	۲۷۸
Shovel opener	شیار بازکن بیلچه‌ای	
Combination runner and disk openers	شیار بازکن‌های تلفیقی کفشی و بشقابی	
Spring trip shovel opener ( in grain drill-	شیار بازکن بیلچه‌ای تحت فشار فنر	۳۳۸
Deep notched runner opener	شیار بازکن کفشی یا تورفتگی عمیق	
Fertilizer opener	شیار بازکن کود شیمیایی	
Fluted	شیاردار = راه راه - چین‌دار	
Listed	شیاردار شده	
Check valve	شیر خودکار = شیر یکطرفه = سوپاپ خودکار	
Control Valve	شیر کنترل جریان	۳۶۴
Air vent = bleeder	شیر هواگیر	
Bleeder valve	شیر هواگیر = سوزن هواگیر (در کاربوراتور)	
Strainer	صافی	
Fine mesh strainer	صافی شبکه ریز	
Air cleaner	صافی هوا	
Damage	صدمه زدن = صدمه دیدن = ضرر = صدمه = خسارت	
Stripper plates	صفحات لخت‌کن = صفحات جدا کن	
Plate	صفحه	

انگلیسی	فارسی	شماره تصویر
Horizontal plane	صفحه افقی	
End plate	صفحه انتهایی	
Battery plate	صفحه باتری	
Seed plate = Seed disk	صفحه بذر = موزع صفحه‌ای	۳۰۲
Seed disk = Seed plate	صفحه بذر = موزع صفحه‌ای	۳۰۲
Moldboard	صفحه برگردان = برگردان (درگاوه آهن برگردان دار)	۹۹
Fluffing board	صفحه پفزا = تخته پفزا (در دروگر-ساقه کوب)	۴۹۴
Doffer plate	صفحه پنبه‌گیر	
Scraper	صفحه تمیزکن = گل پاک‌کن	۱۲۸
Trash plate = Trash board = Cover board	صفحه خاشاک = تخته خاشاک = کلش برگردان	۱۰۵-۱۰۳
Cover board = Trash board = Trash plate	صفحه خاشاک = صفحه کلش = تخته خاشاک (در گاوا آهن برگردان دار)	۱۰۵-۱۰۳
Wear plate	صفحه سایش	۴۵۹
Wire shear plate	صفحه سیم چین	
Vertical plane	صفحه عمودی	
Clutch pressure plate	صفحه فشاردهنده کلاچ	
Hill drop plate	صفحه کپه ریز	۲۸۱
Edge drop plate	صفحه کنار ریز	۲۸۱
Flat - drop plate	صفحه مسطح ریز	۲۸۱
Wind deflector plate	صفحه منحرف‌کننده باد	
Ledger plate	صفحه هادی = صفحه انگشتی	۴۶۷
Wind board	صفحه‌های باد	
Seat	صندلی = نشیمنگاه	
Seed box	صندوق بذر	
Latch lever	ضامن = اهرم چفت کن	
Safety release hitch	ضامن ایمنی	
Anti - rust	ضد زنگ	
Concave	ضد کوبنده = نیم استوانه = زیر سیلندر کوبنده (در کمباین)	۳۹۷-۳۹۸-۳۹۹
Anti - freeze	ضد یخ	



انگلیسی	فارسی	شماره تصویر
Rust proof	ضدزنگ	
Impact	ضربه	
Shock	ضربه	
Stroke	ضربه = زمان = هنگام	
Piston stroke	ضربه پیستون = زمان پیستون	
Induction stroke	ضربه تنفس	
Damper	ضربه‌گیر	
Impulses	ضربه‌ها (در موتور)	
Impact	ضربه = برخورد = اصابت	
Accessories	ضمائم = لوازم فرعی = لوازم اضافی	
Layout	طرح	
Design	طرح = طراحی	
Sketch	طرح = نقشه = شماتیک	
Diagram	طرح = نمودار	
Continuous pattern	طرح پیوسته	
Pattern	طرح نمونه = طرح = الگو = نقشه	
Rim	طوقه	
Length	طول	
Wheel base	طول اتکاء = فاصله بین محور جلو و محور عقب خودرو	
Capacity	ظرفیت	
Battery capacity	ظرفیت باتری	
Field capacity	ظرفیت مزرعه‌ای	
Effective field capacity	ظرفیت مزرعه‌ای موثر	
Fine	ظریف = ریز	
Factor	عامل = ضریب	
Insulator	عایق = جداکننده	
Isolated	عایق شده	
Battery plate separator	عایق صفحه باتری	
Pass	عبور = دور = گذر	

انگلیسی	فارسی	شماره تصویر
Passage	عبور = گذر	
Scoured	عبور خاک از سطح تیغه (افزار= بدون چسبیدن به سطح آن و با سرعتی که موجب	
Controlled traffic = Traffic ability	عبور و مرور کنترل شده در مزرعه (در نظر گرفتن مسيردائمی برای عبور تراکتور و ماشین‌ها در مزرعه به منظور کاهش فشردگی خاک و له شدن محصول)	۸
Traffic ability = Controlled traffic	عبور و مرور کنترل شده در مزرعه (در نظر گرفتن مسيردائمی برای عبور تراکتور و ماشین‌ها در مزرعه به منظور کاهش فشردگی خاک)	۸
Width of cut	عرض برش	
Retard	عقب انداختن = تعویق = دیرکرد	
Emblem	علامت = نشان	
Indicator	علامت دهنده = شاخص = خبردهنده	
Marker	علامت گذار = مارکر	
Identification	علامت مشخصه = علامت	
Grass	علف	
Withered grass	علف پژمرده	
Herbicide	علف‌کش	
Persistent weeds	علف‌های هرز پایا	
Weeder	علف هرز کش = وجین‌کن	
Sod	علفی = چمنی	
Forage	علوفه = گیاه علوفه‌ای = علوفه‌ای که معمولاً به منظور سیلوکردن و یا خوراکی تازه و آبدار (پس از برداشت) کشت می‌شود	
Tedder = Fluffer	علوفه بهم زن = ماشین علف ولوکن = ولوکن علف = ولوکن دوار	۵۱۸-۵۱۶
Unconditioned hay	علوفه خشک کردنی = ساقه کوبی نشده	
Hay	علوفه خشک کردنی = علوفه که به منظور خشک کردن (پس از برداشت) کشت می‌شود مانند یونجه = شبدر و غیره	۴۸۵-۴۸۴
Conditioned hay	علوفه خشک کردنی ساقه کوبی شده = علوفه ساقه کوبی شده	
Haulage	علوفه سیلوکردنی با رطوبت متوسط	
Silage	علوفه سیلویی با رطوبت زیاد	
Cube = wafer	علوفه مکعبی = علوفه قرص شده	



انگلیسی	فارسی	شماره تصویر
Depth	عمق	
Irregular depths	عمق‌های نامنظم	
Operation	عمل = کار = گردش	
Ensilage	عمل انبار کردن در سیلو = علوفه یا علوفه‌ای که به وسیله سیلو کردن نگهداشته می‌شود	
Processing	عمل آوری = فرآوری	
Ginning operation	عمل پنبه زنی	
Thresh	عمل کوبیدن	
Yield	عملکرد	
Throughput	عملکرد = میزان محصول = ظرفیت کل	
Net yield	عملکرد خالص	
Yield	عملکرد محصول = بازده	
Gross yield	عملکرد ناخالص	
Performance of a combine	عملکرد یک کمباین = طرز عمل یک کمباین	
Practical	عملی = قابل اجرا	
Apron	عملی = مصرف شدنی	
Operations	عملیات	
Tillage operation	عملیات خاک‌ورزی	
Deep	عمیق	
Terrain	عوارض زمینی = زمین = ناحیه	
Factors	عوامل = ضرایب	
Goggle	عینک محافظ	
Cleaning sieve = Sieve = Lower sieve = Grain sieve = Bottom sieve	غربال = الک = غربال پائینی یا غربال اصلی در کمباین	۴۳۱-۴۳۰
Chaffer = upper sieve	غربال بالایی (در کمباین)	۴۳۲-۴۳۰
Cereals	غلات = گندمیان	۴۴۴
Volunteer grain	غلات خودرو	
Husker	غلاف‌کن = پوست‌کن = سبوس‌گیر	
Land roller	غلطک	
Roller	غلطک	

انگلیسی	فارسی	شماره تصویر
Roller packer = Land roller = Cultipacker = Pulverizer = Packer	غلطک	۲۱۱
Roll	غلطک	
Crimper roll	غلطک چین دهنده	۴۹۰
Crusher roll	غلطک له کننده	۴۹۳
Corrugated roll	غلطک موج = غلطک چین دار	۴۹۱
Dimple roller	غلطک موج = غلطک چین دار	
Corrugated roller	غلطک موج دار = غلطک موج	۲۱۰
Spiral- lugged rolls	غلطک‌های آج دار مارپیچی	
Spiral- ribbed rolls	غلطک‌های برجستگی دار مارپیچی	
Stalk rolls	غلطک‌های بلال چین = غلطک‌های کشنده	
Trash rolls	غلطک‌های خاشاک	
Snapping rolls = stalk rolls	غلطک‌های کشنده = غلطک‌های بلال کن = غلطک‌های سنبله کن	۴۴۰
Straight- fluted rolls	غلطک‌های مستقیم شیاردار	
Finger- beater rolls	غلطک‌های انگشتی دار ضربه زن	
Husking rolls	غلطک‌های پوست کن = غلطک‌های غلاف گیر (در کمباین ذرت)	۵۴۵
Roll	غلنتیدن	
Tumbling	غلنتیدن	
V shape roller	غلطک با جدار شیاردار V شکل	۲۱۳
Tamping foot roller	غلطک پاچه بزی	۲۱۶
Plain roller	غلطک صاف	۲۱۴
Clod crusher	غلطک کلوخ شکن	۲۰۹
Grid (or mesh) roller	غلطک مشبک	۲۱۲
Cotton boll = boll	غوزه پنبه = قوزه	۵۶۸
Cotton stripper	غوزه چین = ماشین غوزه چین	
Finger type cotton stripper	غوزه چین انگشتی دار	
Brush type cotton stripper	غوزه چین برسی	
Inefficient	غیر موثر	
Air tight	غیرقابل نفوذ به هوا = نفوذناپذیر به هوا	



انگلیسی	فارسی	شماره تصویر
Insufficient	غیرکافی	
Distance	فاصله = مسافت = طول	
Tread	فاصله اتکا = آج = برخوردگاه لاستیک چرخ با زمین	
Firing interval	فاصله احتراق	
Spacer	فاصله انداز	
Shim	فاصله انداز = واشر نازک	
Concave spacing	فاصله بین کوبنده و ضد کوبنده	۴۲۶
Tread width	فاصله بین نقاط اتکاء دو چرخ عقب یا دو چرخ جلو	
Shanks space	فاصله ساقه ها	
Vertical clearance	فاصله عمودی = فاصله تا زمین = فاصله ایمن عمودی	۱۲۶
Roll spacing	فاصله غلطکی = فاصله بین غلطکها در ساقه کوب	
For - and - Aft clearance	فاصله نوک یک تیغه تا نوک تیغه بعدی (در گاوآهن برگردان دار)	۱۲۱
Process	فرآیند = مرحله	
Erosion	فرسایش	
Water erosion	فرسایش آبی	
Wind erosion	فرسایش بادی	
Wear	فرسودگی = ساییدگی = کهنگی	
Power steering	فرمان هیدرولیکی	
Strain	فشار = زور = آسیب = کرنش	
Press	فشار = فشردن	
Initial pressure	فشار اولیه	
Side thrust	فشار جانبی	
Oil pressure	فشار روغن	
High pressure	فشار قوی	
Admissible pressure	فشار مجاز	
Allowable pressure	فشار مجاز	
Partial pressure	فشار نسبی	

انگلیسی	فارسی	شماره تصویر
Air pressure	فشار هوا	
Thrust	فشار وارد آوردن = فشار موتور	
Seed packer	فشاردهنده بذر	
Pressure gauge	فشارسنج	
Compaction	فشرده‌گی خاک	
Compressor	فشرده ساز (در بسته بند مکعبی)	۵۲۴-۵۲۵
Clearance	فضا یا فاصله تنظیم = لقی	
Pore space = porosity	فضای خالی = تخلخل	
Flange	فلانژ = اتصالی = لبه بیرون آمده چرخ	۴۱
Joint flange	فلانژ اتصال	
Flywheel	فلایول = چرخ لنگر = چرخ طیار	۵۳۳
Metal	فلز	
Aluminum	فلز آلومینیوم	
Brass	فلز برنج	
Perforated metal	فلز سوراخ شده	
Spring	فنر	
Leaf spring	فنر تخت	
Flat spring	فنر تخت	
Adjusting spring	فنر تنظیم	
Valve spring	فنر سوپاپ	
Float spring	فنر شناوری	۴۵۱-۴۵۲- ۴۵۸-۴۸۳
Cushion spring	فنر ضربه‌گیر	۱۷۷
Helical spring	فنر مارپیچی	
Flat shoe spring	فنرکفش شناور = فنر کش تخت	
Rotary hoe	فوکای دوار = کج بیل دوار = کج بیل گردان	۲۳۳-۲۳۶
Forged steel	فولاد چکش خور	
Stainless steel	فولاد ضد زنگ = فولادی که زنگ نمی زند	
Soft center steel	فولاد نرم مغز = فولاد سه لایه	



انگلیسی	فارسی	شماره تصویر
Filter	فیلتر = صافی = تصفیه کردن = صاف شدن	
Nozzle filter	فیلتر نازل	۳۶۴
Feeler	فیلر = اندازه‌گیر فاصله بین دو قسمت	
Induced	القاء شده	
Explosive	قابل انفجار = منفجر شونده	
Interchangeable	قابل تعویض = تعویض شونده	
Changeable	قابل تغییر	
Soil tilt	قابلیت کشت پذیری خاک	
Maneuverability	قابلیت مانور	
Maneuverability	قابلیت مانور = مانور پذیری	
Molding	قالب ریزی	
Before top dead center (BTDC)	قبل از نقطه مرگ بالا	
Power	قدرت = توان	
Tractive power	قدرت کشش = توان کشش	
Useful horsepower	قدرت مفید = توان مفید	
Useable horsepower	قدرت مفید = قدرت قابل استفاده = توان مفید	
Set	قرار دادن = تنظیم کردن	
Wafer = cube	قرص = حبه = مکعب	
Spool	قرقره = ماسوره	
Section	قسمت = گروه	
Radiator core	قسمت مرکزی رادیاتور	
Grate section	قسمت مشبک	
Journal	قسمتی از محور برای پذیرفتن یا تاقان شاتون یا یاتاقان ثابت	
Battery pole	قطب باتری	
Bore	قطر = قطر داخلی = دهانه	
Bore of nozzle	قطر داخلی افشانک	
Bore of cylinder = Cylinder bore	قطر داخلی سیلندر	
Cylinder bore	قطر داخلی سیلندر	

انگلیسی	فارسی	شماره تصویر
Cut	قطع کردن = بریدن	
Running parts	قطعات متحرک	
Part	قطعه	
Detachable part	قطعه قابل انفصال = قطعه منفصله = قطعه قابل باز کردن	
Lock	قفل = قفل کردن	
Bracket	قلاب	
Hook	قلاب = چنگک	
Quick attaching coupler	قلاب اتصال سریع	
Implement quick coupler	قلاب اتصال سریع ابزار	۵۰-۴۳
Quick coupler	قلاب اتصال سریع ابزار	۵۰-۴۳
Weed hook	قلاب علف هرز	
Spring fork	قلاب فنری	
Drag- hook	قلاب کش	
Drawbar grab hook	قلاب مال‌بند	۶۴
Sift	الک کردن	
Cable	کابل = سیم	
Driver's cab	کابین راننده	۳۹۸-۳۹۷ ۴۰۱
Operation	کار = کارکرد	
Effective work	کار موثر	
Efficient	کارآمد = مؤثر	
Efficient	کارآمد = موثر = سودمند = جدی	
Actuator	کارانداز = تحریک کننده	
Efficiency	کارایی = بازده = راندمان	
Carburized	کاربوراتور	
Carburetion	کاربوراسیون	
Oil pan	کارت‌روغن	
Shop	کارگاه	
Planter	کارنده	۲۶۴-۲۶۳ ۲۶۹-۲۶۷



انگلیسی	فارسی	شماره تصویر
Press wheel drill	کارنده با چرخ فشار	۳۱۷
Specialized planter	کارنده مخصوص	
Lister drill	کارنده مخصوص کاشت در کف جوی	
Bed planter	کارنده یا ردیف کاری که روی پشته کشت می‌کند	۲۶۸
Furrow planter = lister planter	کارنده‌ای که در کف جوی (شیار) کشت می‌کند	۲۷۵
Narrow- row planting	کاشت محصول در ردیف‌های با فاصله کم از یکدیگر (کم فاصله)	
Emery paper	کاغذ سمباده	
Perfect	کامل = تمام = درست	
Truck	کامیون	
Trencher	کانال‌کن = دستگاه ترانشه‌کن، ترانشه زن	۲۲۹-۲۳۱
Field conditioner = Heavy duty wheeled spring tooth harrow	کاندیشینر مزرعه = هرس دندان‌ه‌فنی چرخ‌دار سنگین‌کار	۲۳۲ ۲۳۴
Straw	کاه = ساقه خشک شده گندم و جو و ...	۴۴۵
Straw spreader	کاه پخش‌کن	۴۳۸
Corn stover	کاه ذرت	
Hill drop planter	کپه‌کار	
Bearing cap	کپه‌یاتاقان	
Manual	کتاب یا کتابچه دستی = کتابچه راهنمای ماشین‌ها و ابزار = کتابچه = کتابچه راهنما = کتابچه دستور کار	
Instruction manual	کتابچه دستورالعمل	
Operator's manual	کتابچه دستورالعمل راننده = دفترچه راهنمای راننده = کتابچه راهنمای راننده	
Hoe	کج بیل = وجین‌کن = فوکا	۲۳۳-۲۳۶
Tilt	کج شدن = تمایل داشتن = شیب داشتن = زاویه تمایل = زاویه میل	
Deflect	کج کردن = منحرف کردن = خم کردن	
Distortion	کجی = انحراف = از شکل افتاده = پیچ خوردگی = پیچیدگی	
Crown wheel = Ring gear	کرانویل = چرخ دنده رینگی	
Spring clip	کرپی = گیره فنری	
Farm business	کسب کشاورزی = کار کشاورزی	

انگلیسی	فارسی	شماره تصویر
Agriculture	کشاورزی = زراعت = فلاحت	
Farm operator	کشاورزی صاحب مزرعه = کسی که مدیریت مزرعه را به عهده می‌گیرد	
Combination cropping	کشت ادغامی = کشت توام = کشت ترکیبی کشت مخلوط	
Skip row planting	کشت با ردیف‌های حذف شده	
No - Till drill	کشت بدون خاک‌ورزی	۲۱
No - Till planting	کشت بدون خاک‌ورزی	
Zero - till planting = No -till planting	کشت بدون خاک‌ورزی = بی خاک‌ورزی	
No till plant	کشت بدون خاک‌ورزی	
Slot plant	کشت بذر در داخل ترک‌های زمین	
Furrow planting	کشت بذر در کف جوی	۲۵۶-۲۵۵
Skip- row cotton	کشت پنبه با ردیف‌های حذف شده	
Single- row planting	کشت تک ردیفی	
Double cropping = Multiple cropping	کشت دو یا چند محصول در یک زمین و در یک سال	
Row crop planting	کشت ردیفی	۲۶۰-۳۱
Ridge planting - Bed planting	کشت روی پشته	۲۹-۲۸
Flat land planting	کشت روی زمین مسطح	۲۵۴-۲۵۳
Multiple cropping = Double cropping	کشت مخلوط = کشت ترکیبی = کشت و برداشت دو و گاهی اوقات سه یا چهار محصول در یک زمین در یک سال	
Direct drill	کشت مستقیم = کشت بذر به‌طور مستقیم در کله‌های باقی مانده در سطح خاک یا در خاک دست نخورده = کشت بدون خاک‌ورزی	۲۴۹
Solid planting	کشت یکپارچه = کشت درهم	
Pull	کشش	
Traction	کشش	
Tension	کشش	
Spring tension	کشش فنر	
Drawbar pull	کشش مالبندی	
Offset angled pull	کشش مایل خارج از مرکز	
Central angled pull	کشش مرکزی مایل	



انگلیسی	فارسی	شماره تصویر
Offset straight pull	کشش مستقیم خارج از مرکز	۴۶
Tract	کشیدن	
Drag	کشیدن = کشیدن چیزی به زور = مقاومت کششی	
Tow	کشیدن = یدک کشیدن	
Drag	کشیدن = کشیده شدن	
Trailing	کشیدنی	
Area	کف = پیشگیر = پیش دامن	
Sole	کف = کف شیار شخم	
Plow sole	کف شیار شخم	
Landside	کفش = تکیه گاه (درگاواهن برگردان‌دار)	
Sled	کفش = کفشک = سورتمه	
Shoe	کفش (در دروگرهای شانه‌ای)	
Rotivator depth shoe	کفش تثبیت عمق گاواهن دوار	۱۵۱
Outer shoe	کفش خارجی (در دروگر شانه‌ای)	۴۵۷-۴۴۹ ۴۵۹-۴۵۸
Inner shoe	کفش داخلی	۴۵۷-۴۴۹ ۴۵۹-۴۵۸
Rolling landside	کفش غلطان	
Runner = sole	کفشک تخت زیر کفش (در دروگرهای شانه‌ای)	۴۷۱
Clutch	کلاچ	
Friction clutch	کلاچ اصطکاکی	
Jump clutch	کلاچ جفجغه	
Ratchet clutch	کلاچ جفجغه	
Friction slip clutch	کلاچ سرشی اصطکاکی	
Slip clutch	کلاچ لغزنده = کلاچ سرشی = کلاچ جفجغه	
Overrunning clutch	کلاچ یکطرفه	
Flexible cultivator = S - Tine cultivator	کلتیواتور انعطاف پذیر = کلتیواتور با شاخه S شکل	۱۷۲
Spring cushion shank cultivator	کلتیواتور با ساقه دارای فنر ضربه‌گیر	۱۸۷
Spring trip shanks cultivator	کلتیواتور با ساقه دارای فنر ضربه‌گیر	

انگلیسی	فارسی	شماره تصویر
Flexible tine cultivator	کلتیواتور با شاخه‌های انعطاف پذیر	
Spray shields cultivator	کلتیواتور با محافظ مخصوص سم پاشی	
Rig attached plant shields cultivator	کلتیواتور دارای محافظ گیاه	۱۷۹
S - Tine cultivator = Flexible cultivator	کلتیواتور دندان‌ه فتری (انعطاف پذیر)	۱۷۲
Flame cultivation	کلتیواتور مشعل دار	۱۷۱-۱۷۰
Stubble	کلش = کاه بن	
Clod	کلوخ = توده‌ای از ذرات بهم چسبیده خاک که از چند میلیمتر تا بیست و پنج سانتیمتر قطر دارد	۴
Breaker	کلوخ شکن	
Clod Breaker	کلوخ شکن = کلوخ خرد کن	۲۰۸-۲۰۷
Clod buster	کلوخه خردکن	۲۰۸-۲۰۷
Key	کلید = خار	
Axial- flow combine = rotary combine	کمباین جریان محوری = کمباین دوار = کمباین روتوری	۴۰۱-۳۹۴
Combine harvester	کمباین برداشت غلات	۳۹۳
Self propelled combine harvester	کمباین برداشت غلات خودگردان (خودرو)	۳۹۳
Conventional combine harvester	کمباین برداشت معمولی (دارای سینی کاه کش یا کاه پران تخت)	۳۹۸-۳۹۷-۳۹۹
Hill side combine harvester	کمباین تپه‌ای = کمباین مخصوص زمینهای شیب دار	۳۹۵
Self-propelled combine harvester	کمباین خودرو	
Level land combine	کمباین دشت = کمباین مخصوص زمینهای مسطح	۳۹۶
Rotary combine	کمباین دوار	۴۰۱-۳۹۴
Grain combine	کمباین غلات	
Pull type combine harvester	کمباین کششی	
Land level combine harvester	کمباین دشت = کمباین مخصوص برداشت غلات در زمین‌های مسطح	۳۹۶
Air compressor	کمپرسور هوا	
Articulated	کمرشکن = تاشونده	
Traction assist	کمک درگیری	
Auxiliary	کمکی = اضافی = معین	



انگلیسی	فارسی	شماره تصویر
Offset	کناری = افست	
Remote control	کنترل از راه دور = فرمان از راه دور	
Draft control	کنترل کشش	
Position control	کنترل وضعیت	
Thresher	کوبنده	
Threshing rotor	روتور کوبنده = سیلندر کوبنده	۴۰۱-۴۳۵-۴۳۶
packer	کوبنده (خاک کوب = کلوخ خرد کن)	
Spike- tooth cylinder and concave	کوبنده و ضد کوبنده دندان میخی	۴۲۲
Rasp- bar cylinder and concave	کوبنده و ضد کوبنده دنده سوهانی	۴۲۱
Angle- bar cylinder and concave = rub -bar C. and C.	کوبنده و ضد کوبنده دنده لاستیکی	
Rub- bar cylinder and concave = angle - bar cylinder	کوبنده و ضد کوبنده ساینده = کوبنده و ضد کوبنده دنده لاستیکی	
Thorough threshing	کوبیدن = خرمن کوبی کردن = عمل از پوست درآوردن	
Under threshing	کوبیده شدن کمتر از حد	
Impulse coupling	کوپلینگ ضربان	
Fertilizer spreader	کود پخش‌کن	۳۳۹-۳۴۱
Fertilizer	کود شیمیایی	۱۴
Side dressing fertilizer	کود شیمیایی سرک	
Fertilizer starter	کود شیمیایی محرک = کودشیمیایی اولیه که در هنگام کاشت بذر به زمین داده می‌شود	
Slurry	کود مایع دامی	۲۵۹
Side delivery manure spreader	کودپاش کود دامی تخلیه کناری	۳۸۱
Slurry spreader	کودپاش کود مایع دامی	۳۸۹-۳۹۰
Manure spreader	کودپاش کود دامی	۳۷۹-۳۸۰-۳۸۲
Centrifugal fertilizer	کودپاش گریز از مرکز	۳۳۹
Cultivator	کولتیواتور = وجین‌کن و سه‌شکن = برزگر = کشاورز = زارع	۱۶۸-۱۶۹
Rotary cultivator = Rolling cultivator	کولتیواتور دوار = کولتیواتور غلتان	۱۷۴
Row crop cultivator	کولتیواتور ردیفی	۱۷۳

انگلیسی	فارسی	شماره تصویر
Rolling cultivator	کولتیواتور غلتان = کولتیواتور دوار	۱۷۴
Field cultivator	کولتیواتور مزرعه	۱۶۹-۱۶۸
Commutator	کومتاتور = کموتاتور	
Quality	کیفیت	
Reversible moldboard plow = Two way moldboard plow	گاو آهن برگردان‌دار دو طرفه = سر و ته شونده	۹۶
Mounted moldboard plow	گاو آهن برگردان‌دار سوار	
Trailed moldboard plow	گاو آهن برگردان‌دار کششی	۹۴
Chisel plow	گاو آهن چیزل = گاو آهن شفره‌ای (اسکنه‌ای) = گاو آهن قلمی	۱۳۳
Animal drawn plow	گاو آهن دامی	
Pivoting two way plow = Square plough	گاو آهن دو طرفه لولایی = گاو آهن مربعی	۹۳
Plow = Plough	گاو آهن = شخم کردن	
Semi - mounted moldboard plow	گاو آهن برگردان‌دار نیمه سوار	۹۱
Moldboard plow	گاو آهن برگردان‌دار = گاو آهن سوکی	۹۰-۸۹
Two - Way moldboard plow	گاو آهن برگردان‌دار دو طرفه	۹۶
Square plow = pivoting two way plow	گاو آهن برگردان مربعی = گاو آهن برگردان‌دار دو طرفه لولایی	۹۳
Disk plow	گاو آهن بشقابی	۱۲۹-۱۲۸
Harrow plow - Wheatland plow	گاو آهن بشقابی عمودی	۱۳۰
Vertical disk plow - One way disk plow - Disk tiller	گاو آهن بشقابی عمودی = گاو آهن بشقابی یک راهه = تیلر بشقابی	۱۳۰
Wheatland disk plow	گاو آهن بشقابی گندم زار	
Standard disk plow	گاو آهن بشقابی معمولی	۱۲۹-۱۲۸
Bent leg plow	گاو آهن پاخمیده	
Para plow	گاو آهن پارا	
Wide - sweep plow	گاو آهن پنجه غازی عریض	
Stubble mulch plow	گاو آهن پوشش کلشی	
Blade plow	گاو آهن تیغه‌ای	
Gang plow	گاو آهن چند خیشه	
Walking plow	گاو آهن دامی	۹۸-۹۷-۹۵



انگلیسی	فارسی	شماره تصویر
Rotary plow = Rotivator = Rotary tiller	گاواهن دوار	۱۴۷
Hydraulic power rotivator	گاواهن دوار که با توان هیدرولیکی کار می‌کند	۱۵۰
Integral - mounted plow	گاواهن سوار	۵۰
Chisel packer	گاواهن قلمی مجهز به کلوخ‌شکن = چیزل پکر = (گاواهن قلمی = کلوخ‌شکن)	۱۳۹
Wide sweep plow = Stubble mulch plow	گاواهن کلشی = گاواهن پنجه‌غازی عریض = گاواهن خاک‌ورزی حفاظتی	
Governor	گاورنر = دستگاه تنظیم	
Automatic governor	گاورنر اتوماتیک = گاورنر خودکار	
Valve guide	گاید سوپاپ = راهنمای سوپاپ	
Gathering	گردآوری	
Duster	گردپاش	
Circulation	گردش = چرخش = عبور	
Left turn	گردش به چپ	
Dust collector	گردگیر	
Rotor	گردنده	
Rotor	گردنده = روتور	
Counterbalanced rotor	گردنده با وزنه تعادل	
Knotter	گره زن	۵۳۴
Knot	گره = گره زدن	
Gang	گروه = دسته	
Disk gang	گروه بشقاب	
Gudgeon pin	گژیپین = پین پیستون	
Torque	گشتاور	
Pattern	الگو = طرح	
Post hole digger	گودال‌کن = چاله‌کن	۲۴۲
Gunnels	گوشه ( در تیغه خیش گاو آهن برگردان دار)	
Gunnels of share	گوشه تیغه	
Wedge	گوه = گوه مانند	
Hitch Ball	گوی اتصال	۶۳

انگلیسی	فارسی	شماره تصویر
Mast ball	گوی انتهای دکل = گوی انتهای فیل گوش = گوی انتهی دیرک	
Gear box	گیربکس = جعبه دنده	
Griper = Gripper	گیرنده = گیره	
Pawl	گیره = شیطانک	
Knife hold - down clip	گیره پائین نگهدارنده چاقو	
Knife keep = Knife clips	گیره چاقو = گیره نگهدارنده چاقو = روبند	۴۰۵-۴۰۶
Knife clips = Knife keep	گیره چاقو = گیره نگهدارنده چاقو = روبند	۴۵۹-۴۶۰ ۴۶۳
Lance = Spray gun	لانس = تفنگ پاشش مایع سم = مجموعه شیرکنترل جریان سم = دسته = لوله و نازل	۳۶۷
Slice	لایه = تکه	
Plow pan = Plow sole	لایه سخت شده در داخل خاک، در زیر عمقی که عملیات خاک‌ورزی به خصوص	۲۳
Hard pan = Hard layer	لایه سخت عمقی در داخل خاک	
Furrow slice	لایه شیار شخم = لایه شخم	
Compacted layer	لایه فشرده = لایه فشرده شده	
Edge	لبه	
Rim	لبه = دیواره = کناره = طوقه	
Strip	لخت کردن = جدا کردن	
Stripper	لخت‌کن = جداکن	
slippage	لغزش = بکسوات	
Piston clearance	لقی پیستون = بازی پیستون	
Crank	لنگ	
Bearing journal = Crank pin	لنگ میل لنگ	
Lift arm stabilizer assembly	لنگر تثبیت‌کننده بازوی بلندکن (نوسان‌گیر بازوی بلندکن)	۷۱
Lift arm leveling assembly	لنگر ترازکننده بازوی بلندکن	
Crush	له کردن	
Crusher	له‌کن = له‌کننده	
Outfit	لوازم = اسباب کار = لوازم کار	
Spare parts	لوازم یدکی	



انگلیسی	فارسی	شماره تصویر
Hinge	لولا = مفصل	
Hinge	لولا = مفصل	
Pivot	لولایی = محور چرخشی	
Pipe	لوله	
Spout	لوله	
Tube	لوله	
Line	لوله = خط انتقال	
Discharge chute = Discharge spout	لوله تخلیه = شوت تخلیه	
Unloading pipe	لوله تخلیه (در کمباین)	۴۳۵-۴۳۳
Hose	لوله خرطومی = لوله لاستیکی = شیلنگ	
Seed tube	لوله سقوط بذر	
Detergent	ماده پاک کننده	
Dry matter	ماده خشک	
Leak proofing material	ماده ضد نشت	
Feed stuff	ماده غذایی	
Spiral	مارپیچ = به شکل مارپیچ = شکل مارپیچ	
Auger	مارپیچ = پیچ بدون انتها = مته = هلیس	۳۹۸-۳۹۷ ۴۱۴
Helical	مارپیچ = پیچاپیچ	
Grain auger	مارپیچ انتقال دانه	۳۹۸-۳۹۷ ۴۳۰-۴۰۷
Tailing auger	مارپیچ برگشت پس مانده ها	۳۹۸-۳۹۷
Platform auger	مارپیچ سکو	
Helical	مارپیچی	
Spiral	مارپیچی = پیچشی	
Scroll	مارپیچی = پیچشی	
Machine	ماشین	
Machinery	ماشین آلات = ماشین‌ها	
Sawing machine	ماشین اره	
Harvester	ماشین برداشت	

انگلیسی	فارسی	شماره تصویر
Harvester	ماشین برداشت = برداشت‌کننده = بردارنده	
Cotton harvester	ماشین برداشت پنبه = بردارنده پنبه	۵۶۶
Potato harvester	ماشین برداشت سیب زمینی	۵۵۹-۵۶۰ ۵۶۱-۵۶۲
Forage harvester	ماشین برداشت علوفه سیلوکردنی = چاپر = ماشین خردکنی	۵۴۹-۵۵۰ ۵۵۱-۵۵۲
Cotton gin	ماشین پنبه پاک کنی	
Gin	ماشین پنبه پاک کنی = پنبه پاک‌کن	
Earth moving equipment	ماشین خاک برداری	
Wafering machine = cuber	ماشین قرص ساز = قرص ساز = حبه ساز	
Hay harvesting machines	ماشین‌های برداشت علوفه خشک کردنی	
Thinning machines	ماشین‌های تنک کن	۳۸۶
Plant thinning machines = Thinning machines	ماشین‌های تنک‌کن	۳۸۶
Planting machines	ماشین‌های کاشت	۲۶۳-۲۶۴ ۲۶۷-۲۶۹
Agricultural machinery	ماشین‌های کشاورزی	
Fertilizing equipments	ماشین‌های کودپاش = وسایل کودپاش	۳۳۹-۳۴۱
Breaker	ماشینی که الیاف پشم یا پنبه را باز می‌کند	
Magneto	ماگنیتو = ماگنت	
Drawbar	مالبند	۶۱
Swing drawbar	مالبند لق = مالبند نوسانی	۸۰
Supplemental drawbar	مالبند مخصوص اتصال سه نقطه	
Regular drawbar	مالبند معمولی	۷۵-۷۶
Mulching	مالچ پاشی	
Mulcher	مالچر = خاک پوش	۲۳۹
Land smoother	ماله = تسطیح‌کن	۲۳۵-۲۳۷ ۲۳۸
Maneuver	مانور	
Manifold	مانی فولد = چند راهه	
Satellite	ماهواره	
Liquid	مایع	



انگلیسی	فارسی	شماره تصویر
Electrolyte	مایع باتری = الکترولیت	
Oblique	مایل = مورب	
Movable	متحرک	
Expert	متخصص	
Compact	متراکم = فشرده = محکم = سفت	
Equalizer	متعادل کننده	
Variable	متغیر	
Permissible	مجاز	
Duct	مجرا = لوله = تونل	
Water jacket	مجرای آب در موتور	
Discharge duct	مجرای تخلیه = لوله تخلیه	
Spill port	مجرای ریزش یا کنترل	
Inlet port	مجرای ورودی یا تغذیه (دربارل)	
Equipped	مجهز = مجهز شده	
Advantages	محاسن	
Guard	محافظ = انگشتی = حفاظ ((در دروگرهای شانه‌ای)	۴۰۵-۴۰۶ ۴۴۹-۴۵۷ ۴۵۹-۴۶۱
Hood	محافظ = پوشش = کلاهک	
Shield	محافظ = سپر = حفاظ	
Lifting guard	محافظ بلند کننده	
Rolling shields	محافظ گیاه از نوع دوار	
Rolling cultivator shields	محافظ گیاه درکلتیواتور از نوع دوار	۱۷۸
Crop shields	محافظ محصول (مورد استفاده در انواع ادوات خاک‌ورزی و داشت برای صدمه نرسیدن به محصول)	۱۷۵
Moisture content	محتوای رطوبت = میزان رطوبت	
Abound	محدود کردن = تعیین حدود کردن	
Driver	محرک = راننده	
Drive	محرک = وسیله حرکت = راندن	
Variable V belt drive	محرک تسمه‌ای متغیر از نوع V	۴۴۷-۴۴۸

انگلیسی	فارسی	شماره تصویر
Direct drive	محرک مستقیم = انتقال نیرو بدون واسط	
Product	محصول	
Output	محصول = درآمد	
Down crop	محصول خوابیده = محصول ورس افتد	
Tangled crop	محصول در هم پیچیده	
Standing crop	محصول سرپا = محصول درو نشده = محصول چیده نشده	۴۴۶
Lodged crop	محصول ورس رفته = محصول خوابیده	
Agricultural production	محصولات کشاورزی	
Row crops	محصولاتی که بصورت ردیفی کشت می‌شوند	
Chamber	محفظه	
Epitrochoidal chamber	محفظه ۸ شکل	
Combustion chamber	محفظه احتراق = اتاق احتراق	
Bale chamber	محفظه بسته بندی	۵۳۲
Float chamber	محفظه شناور (در کاربوراتور)	
Crankcase	محفظه میل لنگ	
Air chamber	محفظه هوا = اتاقک هوا	
Firm the soil	محکم کردن یا فشردن خاک	
Location	محل = وضعیت	
Pivot	محور = گردیدن بر روی محور	
Shaft	محور = میله = شفت	
Basic shaft	محور اصلی	
Accessory shaft	محور اضافی = محور فرعی = محور کمکی	
Horizontal hinge axes	محور افقی اتصال	
Power take off shaft	محور پی تی او = محور توان دهی	
Independent P.T.O	محور پی تی او مستقل = محور توان دهی مستقل	
Transmission driven PTO	محور توان دهی جعبه دنده گرد	
Relative ground speed PTO	محور توان دهی چرخ گرد (زمین گرد)	
Live P.T.O	محور توان دهی زنده = محور توان دهی مستقل	



انگلیسی	فارسی	شماره تصویر
Continuous running PTO	محور توان دهی یا محور پی تی او با گردش مداوم	
Eccentric shaft	محور خارج از مرکز	
Gear shaft	محور دنده	
Fluted shaft	محور شیاردار	
Cross shaft	محور عرضی	
Rock shaft	محور گردنده	
Rockshaft	محور گردنده (محور گردنده بازوهای بلند کن)	
Main bearing journal	محورهای اصلی میل لنگ	
Farm yard	محوطه مزرعه	
Cone	مخروط	
Tapered	مخروطی = به صورت مخروطی درآمده	
Tank	مخزن	
Reservoir	مخزن = انبار	
Hopper	مخزن (مخزن بذر = صندوق بذر)	۲۶۷-۲۶۴
Seed hopper	مخزن بذر	۲۶۷-۲۶۴
Individual seed hopper	مخزن بذر منفرد	۲۸۷-۲۸۶
Grain tank	مخزن دانه (در کمباین)	۳۹۸
Oil reservoir	مخزن روغن	
Auxiliary fuel tank	مخزن سوخت اضافی	
Combination drill hopper	مخزن کارنده ترکیبی	
Fertilizer hopper	مخزن کود شیمیایی	۳۲۴-۲۶۵
Lean mixture	مخلوط رقیق (مخلوط سوخت رقیق)	
Rich mixture	مخلوط غنی (مخلوط سوخت غنی)	
Inflammable mixture	مخلوط قابل اشتعال	
Incorporate	مخلوط کردن = جا دادن = داخل کردن	
Circuit	مدار	
Closed circuit	مدار بسته	

انگلیسی	فارسی	شماره تصویر
Downtime	مدت خوابیدن ماشین یا کارخانه = مدتی که در آن ماشین یا کارخانه برای تعمیرات و غیره می‌خوابد	
Management	مدیریت	
Agricultural management	مدیریت کشاورزی	
Machinery management	مدیریت ماشین‌ها	
Cycle strokes	مراحل سیکل = زمان‌های سیکل	
Tying sequence	مراحل گره زنی	
Check row planter	مربع کار	
Stack of maturity	مرحله رشد	
Boundary	مرز = حدود = کناره	
Bedder	مرزبند = پشته ساز	۲۱۹-۲۲۱ ۲۲۲-۲۲۷ ۲۲۸
Border	مرزکش	۲۲۴
Humid	مرطوب	
Center of gravity	مرکز ثقل	
Center of rotation	مرکز چرخش	
Center of load	مرکز کشش	۸۷
Center of pull= center of power	مرکز کشش = مرکز توان	۸۷-۸۸
Tractor center of pull	مرکز کشش تراکتور	۸۷-۸۸
Center of resistance = center of load	مرکز مقاومت = مرکز بار	۸۷
M.P. Center of resistance	مرکز مقاومت گاوآهن برگردان‌دار	
Farm	مزرعه	
Farm	مزرعه = زراعت کردن = کشتکاری کردن	
Field	مزرعه = زمین = صحرا	
Irregular- shaped field	مزرعه با شکل نامنظم	
Farm stead	مزرعه و ابنیه آن = ابنیه و ساختمان‌های مجاور آن	
Arid	مساحت = منطقه = ناحیه = محوطه	
Area meter	مساحت نما	۲۶۶



انگلیسی	فارسی	شماره تصویر
Plugging	مسدود شدن	
Clogged up	مسدود شده = سد شده = چسبیده	
Plain drill	مسطح کار (کارنده‌ای که روی زمین مسطح کشت می‌کند)	۳۱۵
Path	مسیر = راه = جاده	
Grid	مشبک = سوراخ-سوراخ	
Specification	مشخصات = خصوصیات	
Utilize	مصرف کردن = استفاده کردن از	
Artificial	مصنوعی	
Safe	مطمئن	
Disadvantages	معایب = عیوب	
Normal	معمولی = عادی	
Faulty	معیوب	
Magnetic	مغناطیسی = آهن ربا	
Filler wires	مفتولهای پر کننده	
Lift arm ball socket	مفصل (قرقری) بازوی بلند کن	۷۰
Rolling resistance	مقاومت غلتشی	
Draft	مقاومت کششی = نیروی کششی	
Total draft	مقاومت کششی کل	
Specific draft = unit draft	مقاومت کششی مخصوص = واحد مقاومت کششی	
Negative draft	مقاومت کششی منفی	
Specific daft	مقاومت ویژه	
Quantity	مقدار = کمیت	
Optimum	مقدار مطلوب = مقدار مناسب = مطلوب ترین	
Hub	مقر = توپی چرخ = قسمت مرکزی چرخ	
Drawbar bracket	مقر مالبند = دسته مالبند	
Enact	مقرر داشتن = وضع کردن = به اجرا درآوردن	
Clevis	مقره = کمر بند	۶۰
Furrow cross section	مقطع شیار شخم	۱۲

انگلیسی	فارسی	شماره تصویر
Cross section	مقطع عرضی = برش عرضی	
Scale	مقیاس	
Mechanization	مکانیزاسیون	
Agricultural mechanization	مکانیزاسیون کشاورزی	
Mechanism	مکانیزم = ساختمان = دستگاه	
Release mechanism	مکانیزم آزاد کن	
Trip mechanism	مکانیزم آزادکننده	
Seed release mechanism	مکانیزم آزادکننده بذر	۳۰۵
Metering mechanism	مکانیزم اندازه‌گیری = دستگاه موزع	۲۹۱-۲۹۰
Husking mechanism	مکانیزم پوست‌کن = دستگاه پوست کن	
Feeding mechanism	مکانیزم تغذیه = موزع	
Cell - drop	مکانیزم کاشت سلولی	
Suction	مکش	
Pitch	مکش = مکش پایین	
Horizontal suction = side suction	مکش افقی = مکش پهلوئی	
Side suction	مکش جانبی	
Land suction	مکش زمین = مکش پهلوئی	
Vertical suction	مکش عمودی = مکش پایینی	
Down suction = vertical suction	مکشی پایینی = مکش عمودی	
Cuber = wafering machine	مکعب ساز = قرص ساز (ماشین قرص ساز)	
Propeller	ملخ جلو برنده (در هواپیما = پره = پروانه)	
Drag bar	ملیه حامی عقب در دروگرهای شانهای	۴۵۱-۴۵۲ ۴۵۸
Sources of power	منابع قدرت = منابع توان	
Timeliness	مناسبت = به موقعی = بجا بودن	
Element	المنت = المان = جزئی از اجزاء	
Source	منشا = منبع	
Attachments	منضمات = متعلقات = دستگاههای اضافی	
Sacker attachment	منضمات کیسه پرکن	



انگلیسی	فارسی	شماره تصویر
Granular herbicide attachment	منظمت‌های علف‌کش	
Granular fertilizer attachment	منظمت‌های کودپاش	۲۸۵-۲۸۴
Profit	منفعت = سود	
Lock nut	مهره تثبیت	
Engineer	مهندس	
Dimple	مواج = چین و شکن‌دار = چین‌دار	
Material	مواد	
Discharge material	مواد خارج شده = موادی که در پشت ماشین برداشت محصول (مثلاً کمباین) می‌ریزد = پی‌ریز	
Lubricant	مواد روغنی = گریس = نرم‌کننده	
Chemicals	مواد شیمیایی	
Screenings	موادی که از توری سیمی خارج شده است	
Parallel	موازی = برابر	
Motor	موتور	
Engine	موتور (موتور احتراقی)	۳۹۸-۳۹۷
External combustion engine	موتور احتراق خارجی = موتور برون‌سوز	
Internal combustion engine	موتور احتراق داخلی	
Stationary engine	موتور بخار	
Gasoline engine	موتور بنزینی	
Stationary	موتور ثابت (مانند موتور چاه آب)	
Jet engine	موتور جت	
Diesel engine	موتور دیزل	
Water - tight motor	موتور ضدآب	
Traction engine	موتور کشنده	
Self - propelled traction engine	موتور کشنده خودرو = موتور کشنده خودگردان	
Auxiliary engine	موتور کمکی = موتور معین	
V- engine	موتور وی شکل	
Four stroke cycle engine	موتورسیکل چهار زمانه	
Heat engines	موتورهای حرارتی	

انگلیسی	فارسی	شماره تصویر
Reciprocating engines	موتورهای رفت و برگشتی	
Effective	موثر	
Wave	موج	
Serrated	موج‌دار = موج = مضرس	
Finger pick up metering	موزع انگشتی بلندکن = موزع انگشتی بردارنده	۲۸۰
Seed wheel	موزع چرخ‌ی = چرخ بذر = موزع	۳۳۲-۳۳۴- ۳۳۵
Vacuum seed meter	موزع خلأی	۳۱۱
Double run feed	موزع دو تایی = موزع دو طرفه	۳۲۲
Seed plate metering	موزع صفحه‌ای	۳۰۲
Fluted feed roller = Fluted wheel	موزع غلطکی شیاردار = چرخ شیاردار	۳۲۷
Pressurize seed meter	موزع فشاری (نوعی موزع بذر که با فشار هوا کار می‌کند)	۲۹۵
Air metering devices	موزع‌های هوایی	
Assembling	مونتاژ = سوار کردن قطعات دستگاه یا وسیله	
Assemble	مونتاژ کردن = سوار کردن قطعات دستگاه یا وسیله	
Rivet	میخ پرچ	
Rate	میزان = اندازه	
Adjustment	میزان = تنظیم	
Flow rate	میزان جریان = دبی	
Balance	میزان کردن = متعادل کردن	
Toolbar	میل افزار = تیرک افزار	
Camshaft	میل بادامک	
Crankshaft	میل لنگ	
Rod	میله	
Bar	میله = تیرک	
Deep stick	میله اندازه‌گیری روغن موتور = گیج روغن = فول روغن	
Pull bar	میله حامی عقب ( در دروگرهای شانه‌ای)	۴۵۸
Rasp- bar	میله دنده سوهانی	



انگلیسی	فارسی	شماره تصویر
Acceleration rod	میله سرعت	
Crossbar	میله عرضی اتصال گاوآهن	۱۲۸-۱۰۹
Plow hitch cross bar	میله عرضی اتصال گاوآهن	
Rod weeder	میله علف کن	۲۴۱
Push rod	میله فشار دهنده	
Angle- bar = rub- bar	میله نبشی = میله ساینده	
Chain and slats	میله‌ها و زنجیر = نرده	
Stripper rod	میله‌های جدا کن	
Irrigated area	ناحیه آبی یا فاریاب	
Flood land	ناحیه سیل خیز	
Gross	ناخالص = ناویژه	
Nozzle	نازل = افشانک	۳۵۴-۳۵۵ ۳۵۷-۳۵۸ ۳۵۹-۳۶۰ ۳۶۹
Full cone sprayer nozzle	نازل با مقطع پاشش مخروط کامل	۳۷۲
Flat spray tip nozzle	نازل بادبزی	۳۷۰
Teejet Nozzle	نازل تی جت	۳۷۱
Air nozzle	نازل هوا	
Air nozzle	نازل هوا = افشانک هوا	
Paring	ناصافی یا ناصاف بودن سطح خاک پس از اجرای شخم	
Irregular	نامنظم	
Twine	نخ = طناب	۵۲۷
Looped twine	نخ حلقه شده = حلقه نخ	
Twine holder	نخ‌گیر	
Fluffy	نرم = پف کرده	
Ductile	نرم = قابل انحنای	
Till	نرم کردن خاک = خاک‌ورزیدن	
Transplanter	نشاکار	
Indicate	نشان دادن	

انگلیسی	فارسی	شماره تصویر
Leak	نشت کردن	
Valve seat	نشیمنگاه سوپاپ	
Penetration	نفوذ	
Infiltration	نفوذ آب در خاک	
Root penetration	نفوذ ریشه = ریشه دوانی	
Cone penetrometer = Soil Penetrometer	نفوذ سنج مخروطی خاک	۵۱
Penetrate	نفوذ کردن	
Turning point	نقاط برگشت = مرحله نهایی	
Tailing elevator = Tailing conveyor	نقاله (بالابر انتقال) پس مانده ها	۳۹۸-۴۰۰ ۴۳۰
Feeder conveyor	نقاله تغذیه	۳۹۷-۴۴۰
Feed conveyor	نقاله تغذیه‌کننده = نقاله کننده	
Grain conveyor	نقاله دانه = انتقال‌دهنده دانه تمیز به مخزن دانه	۳۹۷-۴۰۰
Chain conveyor	نقاله زنجیری = زنجیر نقاله	
Slatted conveyor	نقاله شکاف دار	
Point hitch	نقطه اتصال	
Hitch point	نقطه اتصال = نقطه اتصال مالبند	
Link point	نقطه اتصال بازو	
Freezing point	نقطه انجماد	
Dead center	نقطه مرگ	
Top dead center (TDC)	نقطه مرگ بالا	
Bottom dead center = B.D.C	نقطه مرگ پایین	
Keeper	نگهدارنده	
Retainer	نگهدارنده	
Knife holder	نگهدارنده چاقو	
Valve retainer	نگهدارنده سوپاپ	
Bar support	نگهدارنده میله	
Maintenance	نگهداری = حفاظت = نگهداری (و تعمیر)	
End view	نمای انتهایی	

انگلیسی	فارسی	شماره تصویر
Section view	نمای مقطعی	
Side view	نمایی از پهلو = نمای پهلویی	
Typical	نمونه = نمونه واقعی = معرف	
Ditcher	نهرکن	۲۲۶
Turn strip	نوار دورزنی = نوار برگردان شده	
Windrow	نوار علوفه = ردیف علوفه جمع شده و باریک	۴۹۶
Windrower	نوارساز	۴۹۹
Oscillating	نوسان‌کننده = در حرکت = جنبیده	
Point	نوک = سوک	۱۷۷-۱۴۰
Downward ditched point	نوک برگشته به پایین = نوک منقاری	
Gathering point	نوک جمع آوری کننده	
Shank point	نوک ساقه (تیغه)	۱۸۳
Force	نیرو	
Longitudinal force	نیروهای افقی	
Side horizontal force	نیروهای جانبی	
Vertical force	نیروهای عمودی	
Shearing force	نیروی برش	
Impact force	نیروی ضربت = نیرو ضربه	
Half sweep	نیم پنجه (پنجه غازی نیمه)	۱۹۱
Idle	هرز = هرزه = غیرفعال	
Harrow	هرس = پنجه	
Bog harrow	هرس باتلاق	۲۴۵
Disk harrow	هرس بشقابی	۱۵۳
Offset disk harrow	هرس بشقابی آفست = هرس بشقابی کناری	۱۵۷
Double - Offset disk harrow	هرس بشقابی افست دو راهه	
Tandem disk harrow	هرس بشقابی تندوم	۱۵۴
Double -action disk harrow = Tandem disk harrow = Double - Offset disk harrow	هرس بشقابی دو زانویی = هرس بشقابی تندوم	۱۵۴
Plowing disk	هرس بشقابی شخم‌کن	



انگلیسی	فارسی	شماره تصویر
Flexible disk harrow	هرس بشقابی شکل پذیر = هرس بشقابی انعطاف پذیر	
Single action disk harrow	هرس بشقابی یک زانویی	۱۵۶
Finishing harrow = Do all harrow	هرس تمام کار = هرس پردازنده = نوعی هرس که کار خرد کردن کلوخه‌ها و صاف کردن سطح خاک را با هم انجام می‌دهد = هرس نهایی که در انتهای عملیات خاک‌ورزی استفاده شده و سطح خاک را صاف و نرم می‌کند	۱۹۷
Tandem harrow gang	هرس تندوم = هرس دو راهه = هرس	
Power harrow	هرس توان‌دار (هرس فعال)	۲۰۰-۱۹۸
Finger harrow	هرس دندانه انگشتی	۱۹۵-۱۹۴
Tine - Tooth harrow = Finger harrow	هرس دندانه انگشتی	۱۹۵-۱۹۴
Tooth harrow	هرس دندانه دار	
Spring - tooth harrow	هرس دندانه فنری	۲۰۴-۲۰۳
Spring tine harrow	هرس دندانه فنری	۲۰۴-۲۰۳
Drag harrow = Spike tooth harrow	هرس دندانه میخی	۱۹۲
Peg tooth harrow	هرس دندانه میخی	۱۹۲
Spike tooth harrow	هرس دندانه میخی	۱۹۲
Spike tooth harrow = peg tooth harrow = drag harrow = Section harrow = Smoothing harrow	هرس دندانه میخی = هرس نرم‌کننده خاک	۲۰۱-۱۹۲
Unpowered harrow	هرس زمین‌گرد	۲۰۶
Chain harrow = Flexible harrow	هرس زنجیری = پنجه زنجیری = چنگه زنجیری	۱۹۳
Flexible harrow = Chain harrow	هرس زنجیری = هرس شکل پذیر	۱۹۳
Culti packer	هرس کوبنده = کلوخ‌شکن	
Cultipacker = Roller harrow	هرس کوبنده = کلوخ‌شکن = هرس غلطکی	۲۰۲
Roller harrow = Cultipacker	هرس کوبنده = کلوخ‌شکن = هرس غلطکی (غلطک = هرس)	۲۰۲
Section harrow	هرس نرم‌کننده خاک (از نوع دندانه میخی)	۲۰۱-۱۹۲
Smoothing harrow	هرس هموار ساز = هرس پرداخت‌کننده (صاف کننده)	
Splines	هزار خار	
Expense	هزینه = خرج	
Armature core	هسته آرمیچر = هسته گردنده	

انگلیسی	فارسی	شماره تصویر
Eight - cylinder	هشت سیلندر	
Unloading auger	هلیس تخلیه‌کننده = ماریچ تخلیه دانه	۳۹۸-۳۹۷ ۴۰۱-۴۳۳ ۴۳۵
Overlap	هم پوشی = هم پوشانی	
Coaxial	هم محور	
Air	هوا	
Air craft seeder	هواپیمای بذرپاش	
Breather	هواکش	
Ventilator	هواکش	
Pneumatic	هوایی = بادی = نیوماتیک (پنوماتیک)	
Hydrostatic	هیدروستاتیک = تمام هیدرولیک	
Hydraulic	هیدرولیک	
Unit	واحد	
Handling unit	واحد انتقال‌دهنده	۴۰۷
Picking unit	واحد بردارنده = قسمت بردارنده	
Cutting unit	واحد برش	۴۰۴-۴۰۵ ۴۰۶
Snapping unit	واحد بلال‌کن	
Feeding unit	واحد تغذیه	۴۰۳
Cleaning unit	واحد تمیز کننده	۴۰۱-۴۰۲
Separating unit	واحد جدا کننده	۴۱۰-۴۲۷
Gathering unit	واحد جمع‌آوری	
Chopping unit	واحد خردکن	
Shelling unit	واحد دانه‌کن	
Pascal = Pa	واحد فشار، برابر با یک نیوتن بر متر مربع	
Bar	واحد فشار، برابر با ۱۴/۵ پوند بر اینچ مربع یا برابر ۱/۲ کیلوگرم بر سانتیمتر مربع و یا برابر با ۱۰۰۰۰۰ نیوتن بر متر مربع	
Unit planter	واحد کارنده = کارنده واحد	۳۱۲
Threshing unit	واحد کوبنده	۳۹۹-۴۰۸ ۴۰۹

انگلیسی	فارسی	شماره تصویر
Soil unit force	واحد مقاومت خاک	
Check	وارسی کردن = بررسی کردن	
Upset	واژگون شدن	
Medium	واسطه = وسیله	
Gasket	واشر	
Valve face	وجه سوپاپ	
Disk weeder	وجین‌کن بشقابی = علف هرزکن بشقابی	
Cultivation	وجین و سله‌شکنی = نرم کردن خاک = داشت	
Cultivate	وجین و سله‌شکنی کردن = شکستن و خرد کردن خاک = آماده کردن زمین برای محصول زراعی	
Air intake	ورود هوا	
Input	ورودی = نهاده	
Fan blast	وزش بادبزن = دمش بادبزن	
Balance weight	وزنه تعادل	
Counterbalance = counterweight	وزنه تعادل	
Ballast	وزنه تعادل = وزن سنگین‌کننده = سنگین‌کننده	
Toolbar equipment	وسایلی که روی تیرک افزار سوار می‌شوند	
Equipment	وسيله = دستگاه = آلات	
Release device = break back release	وسيله آزادکن	
Knock out pawl	وسيله بیرون انداز	
Seed covering device	وسيله پوشاننده بذر	۳۰۱
Cut - off pawl	وسيله جداکن	
Processing equipment	وسيله عمل آوری	
Knotting device	وسيله گره‌زن	
Floating device	وسيله متعادل کننده	
Indicating device	وسيله نشان دهنده	
Seed cotton	وش پنبه	
Position	وضعیت = حالت	
Adapt	وفق دادن = مناسب کردن	



انگلیسی	فارسی	شماره تصویر
Voltage	ولتاژ	
Ted	ولو کردن = پخش کردن	
Venturi	ونتوری = قسمت تنگ شده در گلوگاه کاربوراتور = قسمت تنگ شده در یک لوله	
Particular	ویژه = مخصوص	
Viscosity	ویسکوزیته	
Tapered roller bearing	یاتاق مخروطی	
Bearing	یاتاقان	
Anti - friction bearing	یاتاقان ضد اصطکاکی	
Cone bearing	یاتاقان مخروطی	
Lint	الیاف پنبه = لیف کتان	
Mono block	یک پارچه = یک تکه	
One - Way	یک راهه = یک طرفه	
Integral	یکپارچه = کامل	
Overlap on another	یکدیگر را می‌پوشانند	
Uniform	یکسان = یکنواخت	
Yoke	یوغ = میله اتصال = لولا	۴۵۹-۴۵۱ ۴۶۲
Universal	یونیورسال = جامع = کامل = همه کاره	



فصل ۶

فرهنگ انگلیسی- فارسی  
ماشین‌های کشاورزی

6

ENGLISH-  
PERSIAN  
DICTIONARY





انگلیسی	فارسی	شماره تصویر
Abound	محدود کردن = تعیین حدود کردن	
Abrade	ساییدن	
Abrasive	ساینده	
Acceleration	سرعت = تندى = شتاب	
Acceleration lever	اهرم سرعت	
Acceleration rod	میله سرعت	
Accessories	ضمائم = لوازم فرعی = لوازم اضافی	
Accessory shaft	محور اضافی = محور فرعی = محور کمکی	
Accident	حادثه = سانحه	
Accumulator	آکومولاتور = مخزن نیروی برق = انباره (باتری)	
Accuracy	دقت	
Accuracy of adjustment	دقت تنظیم	
Actual horsepower	اسب بخار حقیقی (توان حقیقی بر حسب اسب بخار)	
Actuate	به کار انداختن = تحریک کردن	
Actuator	کارانداز = تحریک کننده	
Adapt	وفق دادن = مناسب کردن	
Adaptation	اختیار = اتخاذ = قبول = انطباق = مناسب	
Adaption	توافق = سازش = مناسب	
Adhere	چسبیدن = گیر کردن	
Adhesion	چسبندگی	
Adjust	تنظیم کردن = میزان کردن	
Adjustable disk	بشقاب قابل تنظیم	
Adjustable farne	شاسی یا قاب قابل تنظیم	

انگلیسی	فارسی	شماره تصویر
Adjustable feed gate	دریچه موزع قابل تنظیم (در خطی کارها)	۳۱۹
Adjustable knob	تکمه تنظیم	
Adjusting hole	سوراخ تنظیم	
Adjusting lever	اهرم تنظیم	
Adjusting screw	پیچ تنظیم	
Adjusting slot	شکاف تنظیم	
Adjusting spring	فنر تنظیم	
Adjustment	میزان = تنظیم	
Adjustment of ignition	تنظیم اشتعال = تنظیم جرّقه	
Adjustment of mixture	تنظیم مخلوط سوخت و هوا	
Adjustment procedure	روش تنظیم	
Admissible load	بار مجاز	
Admissible pressure	فشار مجاز	
Advance ignition	جرّقه پیش از موقع	
Advantages	محاسن	
Aggressive	شدید = با شدت زیاد	
Agitator	بهم‌زن	۳۱۸
Agricultural implements	ادوات کشاورزی = وسایل کشاورزی	
Agricultural land	زمین کشاورزی	
Agricultural machinery	ماشین‌های کشاورزی	
Agricultural management	مدیریت کشاورزی	
Agricultural mechanization	مکانیزاسیون کشاورزی	
Agricultural production	محصولات کشاورزی	

انگلیسی	فارسی	شماره تصویر
Agriculture	کشاورزی = زراعت = فلاحت	
Air	هوا	
Air Assist Sprayer	سمپاش هوا کمک (بادبزنی)	۳۵۲-۳۵۱
Air blast sprayer = Air carrier	سمپاس بادبزنی	-۳۴۵-۳۴۴ -۳۴۷-۳۴۶
Air carrier	سمپاس بادبزنی	-۳۵۱-۳۵۰ ۳۵۲
Air chamber	محفظه هوا = اتاقک هوا	
Air cleaner	صافی هوا	
Air compressor	کمپرسور هوا	
Air cooling system	سیستم خنک‌کننده هوایی	
Air craft seeder	هواپیمای بذرپاش	
Air filter	تمیزکن هوا = فیلتر هوا	
Air flow	جریان هوا	
Air intake	ورود هوا	
Air jet	ژیگلور هوا	
Air metering devices	موزع‌های هوایی	
Air nozzle	نازل هوا	
Air nozzle	نازل هوا = افشانک هوا	
Air pocket = Air pore	جیب هوایی = فضای خالی پیر از هوا = حفره پیر از هوا	
Air pressure	فشار هوا	
Air seeder	بذرکار هوایی	
Air tight	غیرقابل نفوذ به هوا = نفوذناپذیر به هوا	
Air vent = bleeder	شیر هواگیر	
Align	در یک ردیف قرار دادن = در یک خط درآوردن	



انگلیسی	فارسی	شماره تصویر
Alignment	تنظیم = میزان‌بندی	
All - purpose tractor = row crop tractor	تراکتور همه‌کاره = تراکتور ردیف کار	
All- weather oil= Four season oil	روغن چهار فصله = روغن همه فصله	
Allowable pressure	فشار مجاز	
Alternating current	جریان برق متناوب	
Alternator	آلترناتور = مولد جریان برق متناوب	
Aluminum	فلز آلومینیوم	
Aluminum alloy	آلیاژ آلومینیوم	
Aluminum casting	ریخته‌گری آلومینیوم	
Ammeter	آمپر متر	
Angle bar = Angle iron	آهن نبشی	
Angle- bar = rub- bar	میله نبشی = میله ساینده	
Angle- bar cylinder and concave = rub -bar C. and C.	کوبنده و ضد کوبنده دنده لاستیکی	
Angle of repose	زاویه پایداری	۱
Anhydrous ammonia applicator	پخش‌کن گاز آمونیاک	۳۷۸-۳۷۷
Animal drawn plow	گاو آهن دامی	
Animal power	توان حیوان = قدرت حیوان = توان دام	
Annular	حلقه وار	
Anti - freeze	ضد یخ	
Anti - friction bearing	یاتاقان ضد اصطکاکی	
Anti - rust	ضد زنگ	
Apparatus	اسباب = ماشین = دستگاه = لوازم	
Application	اعمال = کاربرد = استعمال	

انگلیسی	فارسی	شماره تصویر
Applied	پخش‌کن = اعمال کننده	
Apron	عملی = مصرف شدنی	
Area	کف = پیشگیر = پیش دامن	
Area meter	مساحت‌نما	۲۶۶
Arid	مساحت = منطقه = ناحیه = محوطه	
Armature	آرمیچر = گردنده	
Armature core	هسته آرمیچر = هسته گردنده	
Armature winding	سیم‌پیچ آرمیچر	
Armored	زره‌دار = تقویت شده = مسلح شده	
Armored surfaced section	تیغه آبدیده = تیغه سخت	
Arrangement of cylinders	ترتیب قرار گرفتن سیلندرها	
Articulated	کمرشکن = تاشونده	
Articulated arm	بازوی مفصل دار	
Articulated tractor	تراکتور کمرشکن	
Artificial	مصنوعی	
Asbestos	پنبه نسوز	
Assemble	مونتاژ کردن = سوار کردن قطعات دستگاه یا وسیله	
Assembling	مونتاژ = سوار کردن قطعات دستگاه یا وسیله	
Atomized	اتمیزه شدن = به صورت ذرات ریزدرآمده	۲۴۸
Atomizer sprayer	سمپاش اتومایزر	۳۷۳
Attachments	منضمات = متعلقات = دستگاه‌های اضافی	
Auger	مارپیچ = پیچ بدون انتها = مته = هلیس	۳۹۷-۳۹۸- ۴۱۴
Automatic	اتوماتیک = خودکار	

انگلیسی	فارسی	شماره تصویر
Automatic draft control system	سیستم کنترل کشش خودکار	
Automatic feeding	تغذیه خودکار	
Automatic governor	گاورنر اتوماتیک = گاورنر خودکار	
Automatic position control system	سیستم کنترل وضعیت خودکار	
Automatic reset trip standard	ساقه دوباره‌نشین خودکار	
Automatic self- loading bale wagon	تریلی بسته جمع‌کن خودکار	
Automatic transmission	جعبه دنده اتوماتیک = جعبه دنده خودکار	
Auxiliary	کمکی = اضافی = معین	
Auxiliary engine	موتور کمکی = موتور معین	
Auxiliary fuel tank	مخزن سوخت اضافی	
Axial- flow	جریان محوری = جریان در اطراف محور	
Axial- flow combine = rotary combine	کمباین جریان محوری = کمباین دوار = کمباین روتوری	۳۹۴-۴۰۱
Axle	اکسل = محور = میل پولوس	
Back furrow	پشته	
Back furrow	پشته = برآمدگی	
Balance	میزان کردن = متعادل کردن	
Balance weight	وزنه تعادل	
Bale	بسته علوفه مکعبی = بسته علوفه خشک مکعبی	۵۱۹-۵۲۰
Bale accumulator	بسته جمع‌کن	
Bale carrier = bale mower	حمل‌کننده بسته = بسته بر	
Bale chamber	محفظه بسته بندی	۵۳۲
Bale ejector = bale thrower	بسته انداز = بسته پرت‌کن	
Bale loader	بارکن بسته	



انگلیسی	فارسی	شماره تصویر
Bale mower	بسته‌بر = حمل‌کن بسته	
Bale thrower	بسته پرت‌کن = بسته انداز	
Baler	بسته‌بند = بسته بند علوفه خشک = بیلر	۵۲۱
Ball - bearing	بلبرینگ = یاتاقان ساچمه ای	
Ballast	وزنه تعادل = وزن سنگین‌کننده = سنگین‌کننده	
Bar	شانه = تیر = تسمه = میله	
Bar	میله = تیرک	
Bar	واحد فشار، برابر با ۱۴/۵ پوند بر اینچ مربع یا برابر ۱/۲ کیلوگرم بر سانتیمتر مربع و یا برابر با ۱۰۰۰۰۰ نیوتن بر متر مربع	
Bar support	نگهدارنده میله	
Barrel	بارل = استوانه	
Base	پایه = مبنا = اتکا	
Basic shaft	محور اصلی	
Battery	باتری	
Battery pole	قطب باتری	
Battery capacity	ظرفیت باتری	
Battery cell	خانه باتری = سلول باتری	
Battery charging	شارژ باتری	
Battery plate	صفحه باتری	
Battery plate separator	عایق صفحه باتری	
Beam	شاسی گاواهن = دیرک = تیرک = تیرآهن	
Bearing	یاتاقان	
Bearing cap	کپه یاتاقان	
Bearing journal = Crank pin	لنگ میل لنگ	

انگلیسی	فارسی	شماره تصویر
Beater	جداکننده کاه از کوبنده (در کمباین) ضربه زدن = استوانه ضربه زن = کلش کش = کاه کش	۳۹۷-۳۹۸- ۳۹۹-۴۲۰- ۴۲۵
Beater	خردکننده = ضربه زن = پخش‌کن (در کودپاش کود دامی)	۳۸۰
Bed	پشته = بستر	۲
Bed conditioner	تهیه‌کننده خاک بستر بذر	۲۱۷-۲۱۸
Bed forming implements	ابزار شکل دهنده پشته (بستر بذر)	۲۱۵-۲۲۰
Bed planter	کارنده یا ردیف‌کاری که روی پشته کشت می‌کند	۲۶۸
Bed shaper	ابزار شکل دهنده پشته (بستر بذر)	۲۱۵-۲۱۹- ۲۲۰
Bedder	مرزبند = پشته‌ساز	۲۱۹-۲۲۱- ۲۲۲-۲۲۷- ۲۲۸
Bedder = lister	پشته‌ساز = شیارساز	۲۱۹-۲۲۱- ۲۲۲-۲۲۷- ۲۲۸
Bedding	بسترسازی	
Before top dead center (BTDC)	قبل از نقطه مرگ بالا	
Bellows type thermostat	ترموستات نوع فانوسی	
Belt	تسمه	۳۹۷
Belt conveyor	انتقال دهنده تسمه ای	
Belt conveyor	تسمه نقاله	
Belt driven pulley	پولی تسمه گرد = فلکه تسمه گرد	
Belt-reel	چرخ فلک تسمه‌ای	
Bent hitch pins	پین اتصال خمیده	۵۵
Bent leg plow	گاواهن پاخمیده	
Bevel	سطح اریب = اریب	
Bevel gear	چرخ دنده مخروطی	
Binder	دروگر دسته‌کن = دسته‌کن = دروگر دسته‌کن خودرو	۴۵۳-۴۵۴

انگلیسی	فارسی	شماره تصویر
Black land bottom	خیش سیاه خاک	
Blade	تیغه	
Blade plow	گاواهن تیغه‌ای	
Bleeder valve	شیر هواگیر = سوزن هواگیر (در کاربوراتور)	
Block	بدنه = تنه	
Blower	بادبزن = دمنده	۲۴۷
Board	تخته = صفحه	
Body	بدنه	
Bog harrow	هرس باتلاق	۲۴۵
Boiler	دیگ بخار	
Bolt	پیچ	
Bolt and nut	پیچ و مهره	
Bolt clamp	بست پیچ	
Boom sprayer	سمپاش بوم‌دار	۳۷۵
Border	مرزکش	۲۲۴
Bore	قطر = قطر داخلی = دهانه	
Bore of cylinder = Cylinder bore	قطر داخلی سیلندر	
Bore of nozzle	قطر داخلی افشانک	
Bottom	خیش = ته	۱۰۰
Bottom dead center = B.D.C	نقطه مرگ پایین	
Bottom- serrated section	تیغه لبه دندانه‌دار از زیر	۴۷۰
Bottomless	بدون ته = بی ته	
Boundary	مرز = حدود = کناره	



انگلیسی	فارسی	شماره تصویر
Brace	بست = مهار = حایل	
Bracket	قلاب	
Brake	ترمز	
Brass	فلز برنج	
Break in	به کار انداختن = راه انداختن	
Breakaway linkage	اتصال وسیله آزادکن	
Breakdown	خرابی (مانند خرابی ماشین)	
Breaker	کلوخ شکن	
Breaker	ماشینی که الیاف پشم یا پنبه را باز می‌کند	
Breaker cylinder	استوانه پنبه باز کن	
Breaker point	پلاتین	
Breather	هواکش	
Breather cover	سریوش هواکش	
Brittle	ترد = شکننده	
Broad - cast	پخش کردن	
Broadcast seeder	پخش‌کن بذر = بذرپاش	۳۳۷
Broadcaster	پخش‌کننده = افشاننده	۳۳۷
Brush type cotton stripper	غوزه چین برسی	
Bucket	زنبه = سطل = بیل لودر = فنجان	
Bucket elevator	انتقال دهنده فنجانی	
Bushing	بوش	
Butterfly valve	دریچه مخلوط هوا و سوخت کاربوراتور	
By - pass	انشعابی = فرعی = اتصال فرعی	

انگلیسی	فارسی	شماره تصویر
By - pass filtration system	سیستم تصفیه انشعابی	
Cable	کابل = سیم	
Calibration	درجه‌بندی = تنظیم‌بندی = میزان‌بندی	
Cam	بادامک	
Cam angle	زاویه بادامک	
Cam follower = Cam lifter	بلندکن بادامک	
Camshaft	میل بادامک	
Camshaft gear	چرخ دنده میل بادامک	
Cap	درپوش = کلاهک = در	
Capacity	ظرفیت	
Carbon deposit	رسوب کربن = دوده	
Carburetion	کاربوراسیون	
Carburized	کاربوراتور	
Carrier	خودرو = حامل = حمل‌کننده	
Carrying wheel drives	چرخ حمل‌کننده محرک = خطی کارها یا هر نوع ماشین کشاورزی که چرخ حمل‌کننده آن محرک و نیرو دهنده به برخی قسمت‌های دیگر مانند موزع باشد	۲۹۳-۲۹۲
Case	پوسته = محفظه = جعبه	
Cast -iron	چدن	
Caster wheel	چرخ فرمان‌گیر = چرخ قابل‌گردش به اطراف	۳۷-۳۸-۲۵۰-۵۰۴
Casting	پراکنش = قطعه ریخته‌گری	
Cell	خانه = سلول = سوراخ = حفره	
Cell - drop	مکانیزم کاشت سلولی	
Center link	بازوی اتصال وسط	۵۸

انگلیسی	فارسی	شماره تصویر
Center of gravity	مرکز ثقل	
Center of load	مرکز کشش	۸۷
Center of pull= center of power	مرکز کشش = مرکز توان	۸۸-۸۷
Center of resistance = center of load	مرکز مقاومت = مرکز بار	۸۷
Center of rotation	مرکز چرخش	
Center punch	سنجه نشان	
Center salt ridge	پشته‌ای که در مرکز آن نمک جمع می‌شود	
Central angled pull	کشش مرکزی مایل	
Centrifugal broadcaster	بذرپاش سانتریفوژی = بذرپاش گریز از مرکز	۳۳۷
Centrifugal fertilizer	کودپاش گریز از مرکز	۳۳۹
Centrifugal pump	پمپ سانتریفوژ	۳۵۳
Cereals	غلات = گندمیان	۴۴۴
Chaff	سبوس = پوست = خرده کاه = کاه	۴۴۳
Chaffer = upper sieve	غربال بالایی (در کمباین)	۴۳۰-۴۳۲
Chaffer extension	دنباله الک بالایی = دنباله الک اول = بچه الک	
Chain	زنجیر	
Chain and slats	میله‌ها و زنجیر = نرده	
Chain conveyor	انتقال دهنده زنجیری	
Chain conveyor	نقاله زنجیری = زنجیر نقاله	
Chain coverer	پوشاننده زنجیری	۳۳۱-۳۲۱
Chain harrow = Flexible harrow	هرس زنجیری = پنجه زنجیری = چنگه زنجیری	۱۹۳
Chain link	اتصال زنجیری	
Chamber	محفظه	



انگلیسی	فارسی	شماره تصویر
Changeable	قابل تغییر	
Channel iron	آهن ناودانی	
Charge	شارژ (باتری)	
Chassis	شاسی	
Check	وارسی کردن = بررسی کردن	
Check chain	زنجیر تثبیت کننده	۵۷
Check chain = Stabilizers = Sway chain	زنجیر تثبیت کننده = زنجیری که مانع بازی کردن و نوسان ادوات در پشت تراکتور می شود	۵۷
Check row planter	مربع کار	
Check valve	شیر خودکار = شیر یکطرفه = سوپاپ خودکار	
Chemicals	مواد شیمیایی	
Chilled iron = Chilled cast iron	چدن سرد شده = چدن سخت شده	
Chisel packer	چیزل پکر = گاواهن قلمی مجهز به کلوخ شکن = (گاواهن قلمی = کلوخ شکن)	۱۳۹
Chisel packer	گاواهن قلمی مجهز به کلوخ شکن = چیزل پکر = (گاواهن قلمی = کلوخ شکن)	۱۳۹
Chisel plow	گاواهن چیزل = گاواهن شفره‌ای (اسکنه‌ای) = گاواهن قلمی	۱۳۳
Chisel point	تیغه (نوک) گاواهن قلمی	۱۳۲-۱۳۴-۱۷۷
Choke plow	دریچه ساسات	
Chopper	خردکن = خردکن علوفه = چاپر = قورمه‌کن (خردکن علوفه)	۵۵۳
Chopper	خردکن کاه (در کمباین)	۳۹۷-۳۹۸-۴۰۱-۴۳۷
Chopping unit	واحد خردکن	
Chute	دهانه خروجی = ناودانی	
Circuit	مدار	
Circulation	گردش = چرخش = عبور	

انگلیسی	فارسی	شماره تصویر
Clamp	بست = گیره	۴۰
Clean tillage	خاک‌ورزی تمیز (خاک‌ورزی که بعد از آن باقی مانده‌های گیاهی روی سطح خاک باقی نماند)	۳
Cleaning sieve = Sieve = Lower sieve = Grain sieve = Bottom sieve	غربال = الک = غربال پائینی یا غربال اصلی در کمباین	۴۳۱-۴۳۰
Cleaning unit	واحد تمیز کننده	۴۰۲-۴۰۱
Clearance	فضا یا فاصله تنظیم = لقی	
Clevis	مقره = کمر بند	۶۰
Clevis pin	پین مقره	۵۹
Clod	کلوخ = توده‌ای از ذرات بهم چسبیده خاک که از چند میلیمتر تا بیست و پنج سانتیمتر قطر دارد	۴
Clod Breaker	کلوخ شکن = کلوخ خردکن	۲۰۸-۲۰۷
Clod buster	کلوخه خردکن	۲۰۸-۲۰۷
Clod crusher	غلطک کلوخ شکن	۲۰۹
Clogged up	مسدود شده = سد شده = چسبیده	
Closed circuit	مدار بسته	
Clutch	کلاچ	
Clutch disk	دیسک کلاچ = صفحه کلاچ	
Clutch pressure plate	صفحه فشاردهنده کلاچ	
Coaxial	هم‌محور	
Cohesion	چسبندگی = هم‌چسبی (بین ذرات همگن یا همجنس)	
Coil	سیم پیچ = کوئل برق	
Combination	ترکیب = توام	
Combination cropping	کشت ادغامی = کشت توام = کشت ترکیبی کشت مخلوط	
Combination drill hopper	مخزن کارنده ترکیبی	
Combination frame	شاسی یا قاب ترکیبی	۳۹

انگلیسی	فارسی	شماره تصویر
Combination runner and disk openers	شیار بازکن‌های تلفیقی کفشی و بشقابی	
Combine harvester	کمباین برداشت غلات	۳۹۳
Combustion chamber	محفظه احتراق = اتاق احتراق	
Commutator	کوموتاتور = کموتاتور	
Compact	متراکم = فشرده = محکم = سفت	
Compacted layer	لایه فشرده = لایه فشرده شده	
Compaction	فشرده‌گی خاک	
Compensating jet	ژیگلور موازنه کننده	
Components	اجزاء	
Compression	تراکم = فشار	
Compressor	فشرده‌ساز (در بسته بند مکعبی)	۵۲۴-۵۲۵
Concave	ضد کوبنده = نیم استوانه = زیر سیلندر کوبنده (در کمباین)	۳۹۷-۳۹۸-۳۹۹
Concave coulter	پیش بر مقعر	۱۱۲
Concave disk coulter = Disk jointer	پیش بر بشقابی مقعر	۱۱۲
Concave jointer	پیش خیش بشقابی	۱۱۲
Concave spacing	فاصله بین کوبنده و ضد کوبنده	۴۲۶
Condenser	خازن	
Conditioned hay	علوفه خشک‌کردنی ساقه کوبی شده = علوفه ساقه کوبی شده	
Cone	مخروط	
Cone bearing	یاتاقان مخروطی	
Cone disk blade	بشقاب مخروطی شکل	۱۶۵
Cone penetrometer = Soil Penetrometer	نفوذ سنج مخروطی خاک	۵۱
Connecting rod	شاتون = دسته پیستون	



انگلیسی	فارسی	شماره تصویر
Conservation tillage	خاک‌ورزی حفاظتی	۹
Constant mesh	اتصال دائم	
Contamination	آلودگی	
Contiguous turn	شخم پیوسته = یک زانویی = یک راهه	
Continuous pattern	طرح پیوسته	
Continuous running PTO	محور توان‌دهی یا محور پی تی او با گردش مداوم	
Contour	انحناء = دوره = عوارض زمین	
Contour lines	خطوط تراز	۵
Contour plowing	شخم در امتداد خطوط تراز = شخم منحنی	۶
Control Valve	شیر کنترل جریان	۳۶۴
Controlled traffic = Traffic ability	عبور و مرور کنترل شده در مزرعه (در نظر گرفتن مسیریابی برای عبور تراکتور و ماشین‌ها در مزرعه به منظور کاهش فشردگی خاک و له شدن محصول)	۸
Conventional combine harvester	کمباین برداشت معمولی (دارای سینی کاه کش یا کاه پران تخت)	۳۹۷-۳۹۸-۳۹۹
Conventional tillage	خاک‌ورزی مرسوم	۱۱
Conversion	تبدیل	
Conveyor	انتقال دهنده	
Conveyor belt	تسمه نقاله = نقاله تسمه‌ای	
Cooling system	سیستم خنک‌کننده	
Corn	ذرت = بلال ذرت	
Corn head	دماغه ذرت	۴۳۹-۵۴۶
Corn husk	پوست بلال ذرت	۵۳۸
Corn husker	پوست‌کن بلال ذرت	۵۴۰
Corn husking	پوست کنی ذرت	۵۴۱

انگلیسی	فارسی	شماره تصویر
Corn picker	ذرت چین	۴۴۱-۴۴۲-۵۴۴
Corn planter	ذرت کار = کارنده ذرت	
Corn shell	پوست ذرت	
Corn Sheller	دانه‌کن ذرت	۵۴۲
Corn shelling	دانه کردن ذرت	۵۴۳
Corn snapper	ذرت‌کن	
Corn stalk	ساقه ذرت	۵۴۸
Corn stover	کاه ذرت	
Corrosion	خوردگی (بر اثر عمل شیمیایی) = سایش = فساد تدریجی	
Corrosion	خوردگی (خوردگی فلزات = فساد تدریجی)	
Corrugate	چین دادن = چین‌دار = موج‌دار = موج = کرکره ای	
Corrugated roll	غلطک موج = غلطک چین دار	۴۹۱
Corrugated roller	غلطک موج‌دار = غلطک موج	۲۱۰
Corrugation	چین = موج = شیارهای سطح چین دار	
Cotton	پنبه	۵۷۱
Cotton boll = boll	غوزه پنبه = قوزه	۵۶۸
Cotton gin	ماشین پنبه پاک کنی	
Cotton harvester	ماشین برداشت پنبه = بردارنده پنبه	۵۶۶
Cotton picker	پنبه چین = ماشین پنبه چین	۵۶۷-۵۶۵
Cotton planter	پنبه کار = کارنده پنبه	
Cotton seed	پنبه دانه = تخم پنبه	۵۷۰
Cotton stripper	غوزه چین = ماشین غوزه چین	
Coulter	پیش بر	

انگلیسی	فارسی	شماره تصویر
Counterbalance = counterweight	وزنه تعادل	
Counterbalanced rotor	گردنده با وزنه تعادل	
Counterbalanced wheel = crank wheel	چرخ با وزنه تعادل	
Countersunk hole	سوراخ خزینه‌دار (در گاو آهن برگردان‌دار و سایر ادوات خاک‌ورزی دیده می‌شود)	
Coupling	اتصال = کوپلینگ	
Cover board = Trash board = Trash plate	صفحه خاشاک = صفحه کلش = تخته خاشاک (در گاو آهن برگردان‌دار)	۱۰۵-۱۰۳
Cradle mounted	به‌طور معلق سوار شده	
Crank	لنگ	
Crank wheel	چرخ لنگی‌دار	
Crankcase	محفظه میل لنگ	
Crankcase ventilation	تهویه محفظه میل لنگ	
Crankshaft	میل لنگ	
Crawler tractor = Track type tractor	تراکتور چرخ زنجیری	
Crimper	چین دهنده	
Crimper roll	غلطک چین دهنده	۴۹۰
Crop residues	بقایای گیاهی	۷
Crop shields	محافظ محصول (مورد استفاده در انواع ادوات خاک‌ورزی و داشت برای صدمه نرسیدن به محصول)	۱۷۵
Cross section	مقطع عرضی = برش عرضی	
Cross shaft	محور عرضی	
Crossbar	میله عرضی اتصال گاو آهن	۱۲۸-۱۰۹
Crown wheel = Ring gear	کرانویل = چرخ دنده رینگ	
Crumb	خاکدانه‌های کم و بیش مدور با اندازه بین ۱ تا ۵ میلی‌متر = خاکدانه اسفنجی	
Crush	له کردن	



انگلیسی	فارسی	شماره تصویر
Crusher	له‌کن = له‌کننده	
Crusher roll	غلطک له‌کننده	۴۹۳
Crust	پوسته سخت = پوسته = سله = قشر = سله بستن = لایه نازک سخت شده در سطح خاک	۱۰
Cube = wafer	علوفه مکعبی = علوفه قرص شده	
Cuber = wafering machine	مکعب‌ساز = قرص‌ساز (ماشین قرص‌ساز)	
Culti packer	هرس کوبنده = کلوخ شکن	
Cultipacker = Roller harrow	هرس کوبنده = کلوخ شکن = هرس غلطکی	۲۰۲
Cultivate	وجین وسله شکنی کردن = شکستن و خرد کردن خاک = آماده کردن زمین برای محصول زراعی	
Cultivation	خاک‌ورزی سطحی = کشت و زراعت	
Cultivation	وجین و سله شکنی = نرم کردن خاک = داشت	
Cultivator	خاک‌شکن = کلتیواتور	۱۶۹-۱۶۸
Cultivator	کولتیواتور = وجین‌کن و سله شکن = برزگر = کشاورز = زارع	۱۶۹-۱۶۸
Cultivators shank	ساقه کلتیواتور	۱۷۶
Curve standard subsoiler	ساقه زیرشکن خمیده	۱۴۳
Cushion	بالشتک	
Cushion spring	فنر ضربه‌گیر	۱۷۷
Cut	قطع کردن = بریدن	
Cut - off pawl	وسیله جداکن	
Cut and blow chopper	خردکن (چاپر) دمنده	
Cut and throw chopper	خردکن (چاپر) پرتاب‌کن	
Cut and throw cylinder	سیلندر (استوانه) پرتاب‌کن	
Cutter bar = cutter bar	شانه برش (در دروگر)	۳۹۸-۴۰۴ ۴۱۴
Cutter bar head	دماغه شانه برش	

انگلیسی	فارسی	شماره تصویر
Cutter bar mower	دروگر شانه ای	۴۴۹-۴۵۷-۴۵۸
Cutter head	دماغه برش	
Cutting unit	واحد برش	۴۰۴-۴۰۵-۴۰۶
Cycle	سیکل = دوره = چرخه	
Cycle strokes	مراحل سیکل = زمان‌های سیکل	
cylinder	سیلندر	
Cylinder arrangement	ترتیب استقرار سیلندر = ترتیب قرارگیری سیلندر	
Cylinder block	بدنه سیلندر	
Cylinder bore	قطر داخلی سیلندر	
Cylinder head	سر سیلندر	
Cylinder knife cutter = Cylinder cutter head	خردکن چاقوی استوانه‌ای = خردکن سیلندری	
Cylinder liner = Cylinder sleeve	آستری سیلندر = بوش سیلندر	
Cylinder wall	دیواره سیلندر = جدار سیلندر	
Damage	خسارت = صدمه = خسارت دیدن = خسارت وارد شدن	
Damage	صدمه زدن = صدمه دیدن = ضرر = صدمه = خسارت	
Damage tire	تایر معیوب	
Damp rake	شانه چنگالی = ریک چنگالی	۵۰۱
Damper	ضربه‌گیر	
Data	ارقام	
Dead center	نقطه مرگ	
Dead end	انتهای بسته یک مجرا	
Dead furrow	شیار مرده = جوی = شیار حاصل از شخم به روش باز	
Deep	عمیق	

انگلیسی	فارسی	شماره تصویر
Deep notched runner opener	شیار بازکن کفشی یا تورفتگی عمیق	
Deep stick	میله اندازه‌گیری روغن موتور = گیج روغن = فول روغن	
Deep suck share	تیغه عمیق رو	
Deep tillage bottom	خویش عمیق کار	
Deflect	کج کردن = منحرف کردن = خم کردن	
Deflector piston	پیستون منحرف‌کننده = پیستون دفلکتوردار	
Deform	تغییر شکل دادن = تغییر وضع دادن	
Degree of pulverization	درجه خرد شدن خاک	
Delay	تاخیر	
Delivery valve	سوپاپ تحویل	
Deposition	ته نشین = گل و لای	
Depth	عمق	
Depth wheel	چرخ تنظیم عمق = چرخ تنظیم	۱۰۵
Design	طرح = طراحی	
Detachable part	قطعه قابل انفصال = قطعه منفصله = قطعه قابل باز کردن	
Detergent	ماده پاک کننده	
Detonation	انفجار ناگهانی در موتور	
Diagram	طرح = نمودار	
Diesel engine	موتور دیزل	
Differential	دیفرانسیل	
Dimension	اندازه = بعد	
Dimple	مواج = چین و شکن دار = چین دار	
Dimple roller	غلطک موج = غلطک چین دار	



انگلیسی	فارسی	شماره تصویر
Direct current	جریان مستقیم	
Direct drill	کشت مستقیم = کشت بذر به‌طور مستقیم در کلش‌های باقی مانده در سطح خاک یا در خاک دست نخورده = کشت بدون خاک‌ورزی	۲۴۹
Direct drive	محرک مستقیم = انتقال نیرو بدون واسط	
Disadvantages	معایب = عیوب	
Disassemble	جدا کردن = سوا کردن = پیاده کردن	
Discharge	خالی شدن = تخلیه	
Discharge chute = Discharge spout	لوله تخلیه = شوت تخلیه	
Discharge duct	مجرای تخلیه = لوله تخلیه	
Discharge material	مواد خارج شده = موادی که در پشت ماشین برداشت محصول (مثلاً کمباین) می‌ریزد = پی ریز	
Discharged battery	باتری خالی	
Disengage	جدا شدن = خلاص کردن = آزاد کردن	
Disk	دیسک = صفحه مدور = بشقاب = دیسک زدن	
Disk angle	زاویه بشقاب	۱۳۱
Disk bedder	پشته ساز بشقابی	
Disk culture	پیش بر بشقابی	۱۰۰
Disk gang	گروه بشقاب	
Disk harrow	هرس بشقابی	۱۵۳
Disk hiller	پشته ساز بشقابی	۲۲۳
Disk jointer = Concave disk coulter	پیش خیش بشقابی	۱۱۲
Disk mower	دروگر بشقابی = مور بشقابی	۴۸۱-۴۵۱
Disk opener	شیاربازن بشقابی	۲۷۹-۲۷۶
Disk plow	گاواهن بشقابی	۱۲۹-۱۲۸

انگلیسی	فارسی	شماره تصویر
Disk tiller = Wheat land disk plow = Vertical disk tiller	تیلر بشقابی	۱۳۰
Disk weeder	وجین‌کن بشقابی = علف هرزکن بشقابی	
Disk seeder	بذرکار دیسک زن = بذرکار دارای دیسک	
Disking	دیسک زدن = هرس زدن (استفاده از هرس بشقابی)	
Dismount	پیاده کردن = جدا کردن	
Distance	فاصله = مسافت = طول	
Distance wheel sensor	حسگر مسافت از نوع چرخ (چرخ اندازه‌گیری مسافت طی شده توسط ماشین)	
Distortion	پیچیدگی = کجی = تغییر شکل = از شکل افتاده	
Distortion	کجی = انحراف = از شکل افتاده = پیچ خوردگی = پیچیدگی	
Distribution of weight	توزیع وزن	
Distributor	دلکو	
Distributor injection pump	پمپ انژکتور دوار یا آسیایی	
Ditcher	نهرکن	۲۲۶
Divider	تقسیم کننده	۴۱۴-۳۹۷
Doffer	پنبه‌گیر = شانه‌کن پنبه	
Doffer plate	صفحه پنبه‌گیر	
Double - knife cutter bar	شانه برش دوچاقویی	
Double - Offset disk harrow	هرس بشقابی افست دو راهه	
Double -acting cylinder	سیلندر هیدرولیکی دو طرفه	
Double -action disk harrow = Tandem disk harrow = Double - Offset disk harrow	هرس بشقابی دو زانویی = هرس بشقابی تندوم	۱۵۴
Double cropping = Multiple cropping	کشت دو یا چند محصول در یک زمین و در یک سال	
Double disk opener	شیاربازکن بشقابی با دو بشقاب	۲۷۸

انگلیسی	فارسی	شماره تصویر
Double guard = two- tined guard	انگشتی دو قلو = انگشتی دو تایی	۴۶۵
Double point	دو سر = دو نوک	
Double point shovel	تیغه دو سر (بیلچه دوسر)	۱۸۱
Double run feed	موزع دو تایی = موزع دو طرفه	۳۲۲
Double split ridge	پشته دو شکافه	
Down crop	محصول خوابیده = محصول ورس افتد	
Down suction = vertical suction	مکشی پایینی = مکش عمودی	
Downtime	مدت خوابیدن ماشین یا کارخانه = مدتی که در آن ماشین یا کارخانه برای تعمیرات و غیره می‌خوابد	
Downward	به طرف پایین = رو به پایین	
Downward ditched point	نوک برگشته به پایین = نوک منقاری	
Draft	مقاومت کششی = نیروی کششی	
Draft arm= lower lift arm = Draft link	بازوی کششی = بازوی بلندکن پایینی (در اتصال سه نقطه تراکتور)	۶۲
Draft control	کنترل کشش	
Draft links	بازوهای کشش (در اتصال سه نقطه تراکتور)	
Drag	کشیدن = کشیدن چیزی به زور = مقاومت کششی	
Drag	کشیدن = کشیده شدن	
Drag bar	ملیه حامی عقب در دروگرهای شانه‌ای	۴۵۱-۴۵۲-۴۵۸
Drag- chain	زنجیر کشش = زنجیر نقاله = زنجیر انتقال دهند	
Drag harrow = Spike tooth harrow	هرس دندان میخی	۱۹۲
Drag- hook	قلاب کش	
Drain	خالی کردن = زه کشیدن = زهکشی کردن = خشک شدن	
Drainage	زهکشی = فاضلاب = زه آب	
Draper platform	سکوی نقاله‌دار	



انگلیسی	فارسی	شماره تصویر
Drawbar	مالبند	۶۱
Drawbar bracket	مقر مالبند = دسته مالبند	
Drawbar grab hook	قلاب مالبند	۶۴
Drawbar power	توان مالبندی = قدرت مالبندی	
Drawbar pull	کشش مالبندی	
Drawn - pull type	دنباله بند	
Drawn disk	دیسک کششی	۱۵۲
Drawn planter = pull type planter	ردیف کار کششی	۲۷۱
Drawn planter frame	شاسی کارنده کششی	
Drill	خطی کار = شیارکار	۳۱۳
Drive	محرک = وسیله حرکت = راندن	
Driven gear	چرخ دنده‌ای که به وسیله چرخ دنده دیگر به حرکت درمی‌آید	
Driven wheel	چرخ متحرک = چرخ گردنده	
Driver	محرک = راننده	
Driver wheel = drive wheel	چرخ محرک = چرخ گرداننده	۳۲۳-۳۲۰
Driver's cab	کابین راننده	۳۹۷-۳۹۸-۴۰۱
Drop	تنزل کردن = پایین آمدن = افت داشتن	
Drum mower	دروگر استوانه‌ای	۴۵۲-۴۸۲-۴۸۳
Dry matter	ماده خشک	
Dual front wheel	چرخ دوتایی جلو = چرخ دوبله جلو	
Duct	مجرا = لوله = تونل	
Ductile	نرم = قابل انحنای	
Ductility	شکل‌پذیری	

انگلیسی	فارسی	شماره تصویر
Dump	انباشته کردن = زباله = آشغال	
Dump	دور انداختن = رد کردن = خالی کردن	
Durability	دوام = پایداری = بقاء	
Durable	بادوام = ماندنی	
Duration	زمان = مدت	
Dust collector	گردگیر	
Duster	گردپاش	
Dynamo	دینام = ژنراتور جریان مستقیم = مولد جریان مستقیم	
Dynamometer	دینامومتر = توان‌سنج = قدرت‌سنج	
Ear	بلال ذرت = خوشه ذرت	۵۳۹
Ear corn	بلال ذرت = خوشه ذرت	۵۳۹
Ear corn snapper	بلال‌کن ذرت = قسمتی که بلال ذرت را می‌کند	
Ear corn snapping head	دماغه بلال ذرت‌کن	
Earth	زمین	
Earth moving equipment	ماشین خاک‌برداری	
Eccentric	خارج از مرکز	
Eccentric shaft	محور خارج از مرکز	
Economical	با صرفه = اقتصادی = مقرون به صرفه	
Eddyling motion	حرکت گردابی	
Edge	لبه	
Edge drop plate	صفحه کنار ریز	۲۸۱
Effect	اثر	
Effective	موثر	

انگلیسی	فارسی	شماره تصویر
Effective field capacity	ظرفیت مزرعه‌ای موثر	
Effective work	کار موثر	
Effectiveness	تاثیر = سودمندی = کارآمدی	
Efficiency	بازده	
Efficiency	کارایی = بازده = راندمان	
Efficient	کارآمد = مؤثر	
Efficient	کارآمد = موثر = سودمند = جدی	
Efficiently	به‌طور موثر	
Eight - cylinder	هشت سیلندر	
Elector	بیرون‌انداز = بیرون‌کننده = پخش‌کننده	
Electric current	جریان برق	
Electric power	توان برق = قدرت برق	
Electrical system	سیستم برق رسانی	
Electrolyte	مایع باتری = الکترولیت	
Element	المنت = المان = جزئی از اجزاء	
Elevator	بالابر	
Elevator digger	سیب زمینی‌کن با زنجیر نقاله	
Emblem	علامت = نشان	
Emery paper	کاغذ سمباده	
Enact	مقرر داشتن = وضع کردن = به اجرا درآوردن	
End gate seeder	افشان کار = کارنده ته دریچه‌ای = کارنده‌ای که در کف مخزن بذر آن فقط یک دریچه سقوط بذر وجود دارد	
End plate	صفحه انتهایی	
End view	نمای انتهایی	



انگلیسی	فارسی	شماره تصویر
End wheel drill	خطی کار با چرخ‌های انتهایی	۳۱۶
Endways= endwise	سریا = سر به سر = نوک به نوک = راست	
Engage	درگیر کردن	
Engine	موتور (موتور احتراقی)	۳۹۷-۳۹۸
Engine block	تنه موتور	
Engine overhaul	تعمیر کلی موتور	
Engineer	مهندس	
Ensilage	عمل انبار کردن در سیلو = علوفه یا علوفه‌ای که به وسیله سیلو کردن نگهداشته می‌شود	
Ensilage	سیلو کردن = انبار کردن	
Epitrochoidal chamber	محفظه ۸ شکل	
Equalizer	متعادل کننده	
Equipment	وسيله = دستگاه = آلات	
Equipped	مجهز = مجهز شده	
Erosion	فرسایش	
Error	خطا = اشتباه	
Evaluate	ارزیابی کردن	
Evaluation	ارزیابی = سنجش	
Evaporation	تبخیر	
Examination	امتحان = بررسی = بازرسی	
Exert	اعمال کردن = بکار بردن	
Exhaust	تخلیه = خروج = اگزوز = خالی کردن	
Exhaust valve	سوپاپ تخلیه = سوپاپ خروجی	
Expansion	انبساط	

انگلیسی	فارسی	شماره تصویر
Expense	هزینه = خرج	
Experience	تجربه = آزمودگی	
Experiment station	ایستگاه تحقیقاتی	
Expert	متخصص	
Explosion	انفجار	
Explosive	قابل انفجار = منفجر شونده	
Extension = Tail piece	دنباله (درخیش گاوآهن برگردان دار)	۱۰۵
External	خارج = بیرون	
External combustion engine	موتور احتراق خارجی = موتور برون سوز	
Extra heavy duty share	تیغه فوق العاده سنگین‌کار	
Extractor	بیرون کشنده = استخراج‌کننده = جداکننده	
Eye-bolt	پیچ قلاب‌دار = پیچ سه حلقه ای	
Fabricate	ساختن = درست کردن	
Fabrication	ساخت = تولید	
Face	سطح = وجه = نشیمنگاه پولی	
Face of tooth	سطح دندان	
Factor	عامل = ضریب	
Factors	عوامل = ضرایب	
Fallow	آیش	
Fan	بادبزن = پروانه	۳۹۸-۳۹۷
Fan	پنکه	
Fan blast	وزش بادبزن = دمش بادبزن	
Fan sprayer	سمپاش با فن کمکی	۳۵۰-۳۴۹

انگلیسی	فارسی	شماره تصویر
Farm	مزرعه	
Farm	مزرعه = زراعت کردن = کشتکاری کردن	
Farm business	کسب کشاورزی = کار کشاورزی	
Farm operator	کشاورزی صاحب مزرعه = کسی که مدیریت مزرعه را به عهده می‌گیرد	
Farm stead	مزرعه و ابنیه آن = ابنیه و ساختمان‌های مجاور آن	
Farm tractor	تراکتور مزرعه = تراکتور کشاورزی	
Farm yard	محوطه مزرعه	
Farmer	برزرگر = زارع	
Fast	سریع = تند	
Fasten	بستن = محکم کردن	
Faulty	معیوب	
Feature	خصوصیت = کیفیت = چگونگی = نشان = ویژه	
Feed conveyer	نقاله تغذیه‌کننده = نقاله کننده	
Feed gate	دریچه تغذیه (در خطی کارها)	۳۲۵
Feed stuff	ماده غذایی	
Feeder	تغذیه‌کننده = خوراک دهنده	
Feeder conveyer	نقاله تغذیه	۳۹۷-۴۴۰
Feeding mechanism	مکانیزم تغذیه = موزع	
Feeding unit	واحد تغذیه	۴۰۳
Feeler	فیلر = اندازه‌گیر فاصله بین دو قسمت	
Fertilizer	کود شیمیایی	۱۴
Fertilizer hopper	مخزن کود شیمیایی	۲۶۵-۳۲۴
Fertilizer opener	شیار بازکن کود شیمیایی	



انگلیسی	فارسی	شماره تصویر
Fertilizer spreader	کود پخش‌کن	۳۴۱-۳۳۹
Fertilizer starter	کود شیمیایی محرک = کود شیمیایی اولیه که در هنگام کاشت بذر به زمین داده می‌شود	
Fertilizing equipments	ماشین‌های کودپاش = وسایل کودپاش	۳۴۱-۳۳۹
Field	مزرعه = زمین = صحرا	
Field capacity	ظرفیت مزرعه ای	
Field conditioner = Heavy duty wheeled spring tooth harrow	کاندیشینر مزرعه = هرس دندان‌ه فنی چرخ‌دار سنگین‌کار	۲۳۴
Field cultivator	کولتیواتور مزرعه	۱۶۹-۱۶۸
Field distributor	پخش‌کن مزرعه	
Field efficiency	بازده مزرعه‌ای = راندمان مزرعه‌ای	
Field sprayer = Sprayer	سمپاش مزرعه	۳۴۸-۳۵۶ ۳۵۹-۳۶۰ ۳۶۱-۳۸۳ ۳۸۴
File	سوهان	
Filler wires	مفتولهای پرکننده	
Filter	فیلتر = صافی = تصفیه کردن = صاف شدن	
Filtering	تصفیه = پالایش	
Filtrate = filter	از صافی گذشتن = صاف شدن	
Filtration	تصفیه = پالایش	
Fin	باله، پره = زایده	
Fine	ظریف = ریز	
Fine mesh strainer	صافی شبکه ریز	
Finger	انگشتی = محافظ (در دروگرها)	۳۵۷
Finger- beater rolls	غلطک‌های انگشتی‌دار ضربه‌زن	
finger grate	شبكة انگشتی	

انگلیسی	فارسی	شماره تصویر
Finger grate	شبكة انگشتی ضدکوبنده	
Finger harrow	هرس دندانانگشتی	۱۹۵-۱۹۴
Finger pick up metering	موزع انگشتی بلندکن = موزع انگشتی بردارنده	۲۸۰
Finger type cotton stripper	غوزه چین انگشتی‌دار	
Finger wheel	چرخ‌های انگشتی‌دار	۵۱۵
Finish	پرداخت کردن = تکمیل کردن	
Finishing	پرداخت‌کننده = تمام‌کننده = تکمیلی	
Finishing harrow = Do all harrow	هرس تمام کار = هرس پردازنده = نوعی هرس که کار خرد کردن کلوخه‌ها و صاف کردن سطح خاک را با هم انجام می‌دهد = هرس نهایی که در انتهای عملیات خاک‌ورزی استفاده شده و سطح خاک را صاف و نرم می‌کند	۱۹۷
Finned	پره‌دار	
Firing interval	فاصله احتراق	
Firm	سفت کردن = محکم کردن = محکم	
Firm the soil	محکم کردن یا فشردن خاک	
Fit	سوار کردن = اندازه بودن = خوردن به	
Fixed	ثابت	
Fixed frame	شاسی یا قاب ثابت	۴۲
Flail	چکشی = شلاقی	
Flail	شلاقی = چکشی	
Flail chopper	خردکن چکشی = خردکن عمودی = خردکن شلاقی	۵۵۴
Flail cutter = flail mower	دروگر چکشی = دروگر دوار عمودی = دروگر شلاقی	۴۵۶-۴۵۵
Flail knives	تیغه‌های (چاقوهای) چکشی = تیغه‌های شلاقی	
Flail mower	دروگر دوار عمودی = دروگر چکشی = دروگر شلاقی	۴۵۶-۴۵۵
Flame	شعله = مشتعل شدن	

انگلیسی	فارسی	شماره تصویر
Flame cultivation	کلتیواتور مشعل دار	۱۷۱-۱۷۰
Flammable	آتش‌گیر = قابل اشتعال	
Flange	فلانژ = اتصالی = لبه بیرون آمده چرخ	۴۱
Flap	پرده	
Flat	تخت	
Flat - drop plate	صفحه مسطح ریز	۲۸۱
Flat head piston	پیستون سرتخت	
Flat land planter	ردیف کاری که روی زمین مسطح کشت می‌کند	۲۷۰
Flat land planting	کشت روی زمین مسطح	۲۵۴-۲۵۳
Flat shoe spring	فنرکش شناور = فنرکش تخت	
Flat spray tip nozzle	نازل بادبزی	۳۷۰
Flat spring	فنر تخت	
Flexible cultivator = S - Tine cultivator	کلتیواتور انعطاف پذیر = کلتیواتور با شاخه S شکل	۱۷۲
Flexible disk harrow	هرس بشقابی شکل پذیر = هرس بشقابی انعطاف پذیر	
Flexible harrow = Chain harrow	هرس زنجیری = هرس شکل پذیر	۱۹۳
Flexible impeller pump	پمپ پره‌ای	
Flexible tine cultivator	کلتیواتور با شاخه‌های انعطاف پذیر	
Float	جسم شناور = شناور (در کاربوراتور به معنی شناور کردن)	
float	شناور شدن = شناور بودن	
Float chamber	محفظه شناور (در کاربوراتور)	
Float spring	فنر شناوری	۴۵۱-۴۵۲- ۴۵۸-۴۸۳
Floating device	وسیله متعادل کننده	
Flood	سیل	



انگلیسی	فارسی	شماره تصویر
Flood - plain	دشت سیلابی	
Flood irrigation	آبیاری غرقابی	
Flood land	ناحیه سیل خیز	
Flow	جریان	
Flow rate	میزان جریان = دبی	
Fluff	باد کردن = پف کردن	
Fluff	پف کردن = بادکردن = باد دادن	
Fluffing board	صفحه پف زا = تخته پف زا (در دروگر-ساقه کوب)	۴۹۴
Fluffy	نرم = پف کرده	
Fluffy swath	ردیف علوفه پف کرده و باد داده	۴۹۵
Flush	تراز = تراز کردن	
Flute	شیار = بریدگی طولی	
Fluted	شیاردار = راه راه - چین دار	
Fluted coulter	پیش برچین‌دار (پیش بر مدور چین دار)	۱۱۴
Fluted feed roller = Fluted wheel	موزع غلطکی شیاردار = چرخ شیاردار	۳۲۷
Fluted shaft	محور شیاردار	
Flywheel	فلایول = چرخ لنگر = چرخ طیار	۵۳۳
Flywheel knife cutter = Flywheel cutter head	خردکن چاقوی چرخي = خردکن فلایویلی	
Flywheel ring gear	چرخ دنده رینگی فلایویل = چرخ دنده دور فلایویل	
Fold	تا شده	
Folded planter	ردیفکار تا شو	۳۷۳
Folded wing	بال‌های تا شده	۴۴
For - and - Aft clearance	فاصله نوک یک تیغه تا نوک تیغه بعدی (در گاواهن برگردان‌دار)	۱۲۱

انگلیسی	فارسی	شماره تصویر
Forage	علوفه = گیاه علوفه‌ای = علوفه‌ای که معمولاً به منظور سیلوکردن و یا خوراکی تازه و آبدار (پس از برداشت) کشت می‌شود	
Forage harvester	ماشین برداشت علوفه سیلوکردنی = چاپر = ماشین خردکنی	۵۴۹-۵۵۰ ۵۵۱-۵۵۲
Force	نیرو	
Fore-and-aft	جلو و عقب	
Forehead	پیشانی	
Forged steel	فولاد چکش خور	
Forward	جلو	
Forward pitch	تمایل به جلو = تمایل به پایین = مکش پایین	
Forward speed	سرعت رو به جلو = سرعت پیشروی	
Forward speed	سرعت روبه جلو = سرعت پیشروی	
Four stroke cycle engine	موتورسیکل چهار زمانه	
Four wheel drive	چهارچرخ محرک	
Four wheel drive tractor = FWD Tractor	تراکتور چهارچرخ محرک	
Fragile	شکننده = ترد	
Frame	شاسی = قاب = بدنه	۱۰۰-۱۲۸ ۱۳۴-۱۷۷ ۴۵۷
Frame coupler	اتصال دهنده شاسی	
Free	آزاد	
Free floating	شناور = معلق	
Freezing point	نقطه انجماد	
Frequency	تکرار = کثرت = تناوب = فرکانس	
Friction	اصطکاک	
Friction clutch	کلاچ اصطکاکی	

انگلیسی	فارسی	شماره تصویر
Friction slip clutch	کلاچ سرشی اصطکاکی	
Frog	سینه = تنه (در گاو آهن برگردان دار)	۱۰۲
Front	جلو	
Front - mounted	جلو سوار	
Front- end loader	بارکن جلو = سوار	
Front furrow wheel	چرخ شیار جلو	۱۱۰
Fuel	سوخت	
Fuel bowl	پیاله سوخت	
Fuel injector pump	پمپ تزریق سوخت = پمپ انژکتور	
Fuel transfer pump	پمپ انتقال سوخت	
Full cone sprayer nozzle	نازل با مقطع پاشش مخروط کامل	۳۷۲
Full cut share	تیغه با برش کامل	
Full flow filtration system	سیستم تصفیه جریان کامل	
Furrow	شیار = جوی	۱۳
Furrow cross section	مقطع شیار شخم	۱۲
Furrow opener	شیار بازکن	۲۶۷-۲۸۲-۳۲۸
Furrow planter = lister planter	کارنده‌ای که در کف جوی (شیار) کشت می‌کند	۲۷۵
Furrow planting	کشت بذر در کف جوی	۲۵۵-۲۵۶
Furrow slice	لایه شیار شخم = لایه شخم	
Furrow wall	دیواره شیار شخم	۱۵
Furrow wheel	چرخ شیار (در گاو آهن)	
Furrower	جویچه بازکن = شیار بازکن	۲۲۵
Gang	گروه = دسته	



انگلیسی	فارسی	شماره تصویر
Gang angle	زاویه گروه‌های بشقاب	۱۶۱
Gang plow	گاواهن چند خیشه	
Gap	شکاف = فاصله = فضای خالی	
Garden tractor	تراکتور باغی کوچک = تراکتور باغچه‌ای = تراکتور باغی	
Gasket	واشر	
Gasoline engine	موتور بنزینی	
Gather	جمع‌آوری کردن = گردآوردن = چیدن (میوه و محصول)	
Gathering	گردآوری	
Gathering chain	زنجیرهای جمع‌آوری کننده	۴۴۰
Gathering point	نوک جمع‌آوری کننده	
Gathering unit	واحد جمع‌آوری	
Gauge = Gage	اندازه گرفتن = درجه = گیج	
Gauge wheel	چرخ میزان = چرخ تثبیت عمق = چرخ تنظیم و چرخ تنظیم عمق یا ارتفاع	۱۰۵-۱۳۴- ۲۶۷-۲۸۳
Gauge wheel drives	چرخ‌های میزان محرک = چرخ‌های تنظیم عمق محرک = چرخ تنظیم عمق که در کارنده‌ها موزع را به چرخش در می‌آورد	
Gear	چرخ‌دنده = دنده	
Gear box	گیربکس = جعبه دنده	
Gear change	تعویض دنده	
Gear pump	پمپ دنده‌ای = پمپ چرخ دنده‌ای	
Gear shaft	محور دنده	
Gear shifting	تعویض دنده	
General purpose bottom	خیش معمولی = خیش همه کاره	۱۲۰
General purpose tractor	تراکتور عمومی = تراکتور همه کاره	
Generator	ژنراتور = دینام = مولد	

انگلیسی	فارسی	شماره تصویر
Gin	ماشین پنبه پاک کنی = پنبه پاک‌کن	
Ginning operation	عمل پنبه زنی	
Glean	جمع آوری کردن = خوشه چینی کردن = خوشه برچیدن	
Gleaner	خوشه چین = خوشه برچین	
Goggle	عینک محافظ	
Governor	گاورنر = دستگاه تنظیم	
Grade	درجه = طبقه	
Gradual	تدریجی	
Grain	دانه = دانه غله = غلات	
Grain auger	مارپیچ انتقال دانه	۳۹۷-۳۹۸- ۴۰۷-۴۳۰
Grain binder	دسته‌کن غلات	۴۵۳-۴۵۴
Grain combine	کمباین غلات	
Grain conveyor	نقاله دانه = انتقال دهنده دانه تمیز به مخزن دانه	۳۹۷-۴۰۰
Grain drill	خطی کار غلات = خطی کار	۳۱۳
Grain elevator	بالابر دانه	
Grain pan = Seed pan	سینی دانه	۳۹۷-۳۹۸- ۳۹۹-۴۲۷- ۴۲۸
Grain returns = return pans	سینی‌های دانه برگردان	
Grain tank	مخزن دانه (در کمباین)	۳۹۸
Granular - Fertilizer distributor	پخش‌کن کود شیمیایی دانه‌ای	۳۳۹-۳۴۱
Granular fertilizer attachment	منظومات کودپاش	۲۸۴-۲۸۵
Granular herbicide attachment	منظومات علف‌کش	
Grass	علف	

انگلیسی	فارسی	شماره تصویر
Grass board = Swath board	تخته علف = تخته ردیف‌ساز علف = تخته ردیف‌ساز	۴۵۱-۴۴۹ ۴۵۸-۴۵۷ ۴۵۹
Grass stick	چوب علف = چوب ردیف‌ساز	۴۵۷-۴۴۹ ۴۵۸
Grate	شبكة	
Grate section	قسمت مشبك	
Gravel	شن = سنگ ریزه	
Gravity fall	سقوط بر اساس نیروی ثقل = سقوط آزاد	
Grid	مشبك = سوراخ-سوراخ	
Grid (or mesh) roller	غلطک مشبك	۲۱۲
Grind	آسیاب کردن = نرم کردن = سائیدن = خرد کردن	
Grinder	آسیاب = خردکن	
Griper = Gripper	گیرنده = گیره	
Groove	شکاف	
Gross	ناخالص = ناویژه	
Gross yield	عملکرد ناخالص	
Ground driven	زمین گرد = چرخ گرد = چرخي که نیروی چرخش آن به وسیله درگیری با زمین (کشیده شدن) تامین می‌شود و خودش نیروی محرکه ندارد	
Ground driven = wheel driven	زمین گرد = چرخ گرد	
Ground preparation	آماده کردن زمین	
Ground speed	سرعت زمین = سرعت پیشروی	
Guard	محافظ = انگشتی = حفاظ (در دروگرهای شانه‌ای)	۴۰۶-۴۰۵ ۴۵۷-۴۴۹ ۴۶۱-۴۵۹
Gudgeon pin	گژیپن = پین پیستون	
Guide	راهنما = هادی	
Gumbo share	تیغه گامبو	



انگلیسی	فارسی	شماره تصویر
Gumbo soil	خاک گامبو = خاک چسبنده	
Gunnels	گوشه (در تیغه خیش گاو آهن برگردان‌دار)	
Gunnels of share	گوشه تیغه	
Gunnels -type share	تیغه گوشه‌دار	
Half sweep	نیم پنجه (پنجه غازی نیمه)	۱۹۱
Hammer	چکش	
Hand brake	ترمز دستی	
Hand lever	اهرم دستی	
Hand primer	پمپ‌کننده دستی	
Hand screw lift jack	جک بالابر دستی	
Handle	جابجا کردن = از عهده کاری برآمدن	
Handle	دسته	
Handling	جابجایی	
Handling unit	واحد انتقال دهنده	۴۰۷
Hangar	آشیانه = پناهگاه = جایگاه	
Hard - surfaced share	تیغه سخت شده = تیغه آبدیده	
Hard facing	پوشش سخت	
Hard pan = Hard layer	لایه سخت عمقی در داخل خاک	
Hardening	سخت‌کاری	
Hard-Ground listing	پشته سازی زمین سخت	
Harrow	هرس = پنجه	
Harrow plow - Wheatland plow	گاو آهن بشقابی عمودی	۱۳۰
Harvest	برداشت کردن = برداشت کردن محصول = درو کردن = خرمن = محصول	

انگلیسی	فارسی	شماره تصویر
Harvest	برداشت کردن محصول	
Harvester	ماشین برداشت	
Harvester	ماشین برداشت = برداشت‌کننده = بردارنده	
Harvesting equipment	ادوات برداشت	
Harvesting tractor	تراکتور برداشت = تراکتوی که مخصوص اتصال ماشین‌های برداشت به آن ساخته می‌شود	
Haulage	علوفه سیلوکردنی با رطوبت متوسط	
Hay	علوفه خشک کردنی = علوفه که به منظور خشک کردن (پس از برداشت) کشت می‌شود مانند یونجه = شبدر و غیره	۴۸۵-۴۸۴
Hay baler = baler	بسته بند علوفه = بسته بند	۵۲۱
Hay conditioner = conditioner	ساقه کوب = ساقه کوب علوفه خشک کردنی	۴۸۶
Hay harvesting machines	ماشین‌های برداشت علوفه خشک کردنی	
Hay shed	آلونک علوفه خشک	
Hazard	خطر = اتفاق	
Head	خوشه (در گندم) سر = دانه	
Head	دماغه (در کمباین، چاپر و ...)	
Head land	سرزمین = حاشیه انتهای زمین	
Head land	شخم از هم باز	
Head land	شخم به هم = بسته	
Header	خوشه چین = سرخوشه چین	
Header	سکو = طبق = پلت فورم (در کمباین برداشت غلات)	-۴۱۱-۴۰۱ ۴۱۳-۴۱۲
Header = platform	سرخوشه چین = دماغه = سکو = طبق	-۴۱۱-۴۰۱ ۴۱۳-۴۱۲
Heat duty	سنگین کار = سخت کار	
Heat engines	موتورهای حرارتی	
Heavy duty	سنگین کار	

انگلیسی	فارسی	شماره تصویر
Heavy duty disk	دیسک سنگین‌کار	۱۶۶
Heavy duty sweep	پنجه‌غازی سنگین‌کار	۱۸۸
Heavy duty, deep -suck share	تیغه سنگین = کار، با مکش عمیق	
Heel	پاشنه	۱۰۴-۱۰۱
Height	ارتفاع	
Helical	مارپیچ = پیچ‌پیچ	
Helical	مارپیچی	
Helical spring	فنر مارپیچی	
Helically	به‌طور مارپیچ	
Herbicide	علف‌کش	
High clearance tractor	تراکتور شاسی بلند	
High gear	دنده بالا = دنده سبک	
High horsepower tractor	تراکتور قوی	
High pressure	فشار قوی	
High speed bottom	خیش با سرعت زیاد = خیش سریع رو	۱۲۳
Hill drop planter	کپه کار	
Hill drop plate	صفحه کپه ریز	۲۸۱
Hill side combine harvester	کمباین تپه‌ای = کمباین مخصوص زمینهای شیب دار	۳۹۵
Hinge	لولا = مفصل	
Hinge	لولا = مفصل	
Hitch	اتصال = محل اتصال	
Hitch Ball	گوی اتصال	۶۳
hitch bar	تیرک اتصال	



انگلیسی	فارسی	شماره تصویر
Hitch link	بازوی اتصال	
Hitch pin	پین اتصال	۶۶
Hitch pin with clip	پین اتصال با بست	۶۵
Hitch point	نقطه اتصال = نقطه اتصال مالبند	
Hitch stud	انگشتی اتصال	
Hoe	کج بیل = وجین کن = فوکا	۲۳۶-۲۳۳
Hollow	توخالی	
Hood	سرپوش = حفاظ = سرپوش گاو آهن دوار	
Hood	محافظ = پوشش = کلاهک	
Hook	قلاب = چنگک	
Hopper	مخزن (مخزن بذر = صندوق بذر)	۲۶۷-۲۶۴
Horizontal disk angle	زاویه افقی بشقاب	
Horizontal hinge axes	محور افقی اتصال	
Horizontal hitching	اتصال افقی	
Horizontal plane	صفحه افقی	
Horizontal suction = side suction	مکش افقی = مکش پهلوئی	
Horizontally rotating mower = rotary cutter = Rotary mower	دروگر دوار افقی	
Horse power	اسب بخار	
Hose	لوله خرطومی = لوله لاستیکی = شیلنگ	
Housing	پوسته = محفظه = انبار	
Hub	تویی = مفر	
Hub	مفر = تویی چرخ = قسمت مرکزی چرخ	
Hull	پوست = قشر = پوست میوه یا بقولات	

انگلیسی	فارسی	شماره تصویر
Humid	مرطوب	
Husk	پوست غلات = سبوس	
Husker	پوست کن	
Husker	غلاف کن = پوست کن = سبوس گیر	
Husking	پوست کنی	
Husking bed	بسته‌های پوست کنی	
Husking mechanism	مکانیزم پوست کن = دستگاه پوست کن	
Husking rolls	غلطک‌های پوست کن = غلطک‌های غلاف گیر (در کمباین ذرت)	۵۴۵
Hydraulic	هیدرولیک	
Hydraulic automatic reset standard	ساقه دوباره نشین خودکار هیدرولیکی	۱۱۵
Hydraulic brake	ترمز هیدرولیکی	
Hydraulic power rotivator	گاواهن دوار که با توان هیدرولیکی کار می‌کند	۱۵۰
Hydrostatic	هیدروستاتیک = تمام هیدرولیک	
Identification	علامت مشخصه = علامت	
Idle	هرزه = غیرفعال	
Idle gear	چرخ دنده هرزگرد = چرخ دنده آزاد گرد	
Ignite	روشن کردن = روشن شدن = آتش گرفتن	
Ignition	اشتعال = احتراق = سوزش	
Ignition system	دستگاه تولید جرقه	
Impact	ضربه	
Impact	ضربه = برخورد = اصابت	
Impact force	نیروی ضربت = نیرو ضربه	
Impel	راندن = پیش بردن	

انگلیسی	فارسی	شماره تصویر
Impeller	پره	
Impeller pump	پمپ پره‌ای	
Implement	ابزار = وسیله = ادوات	
Implement quick coupler	قلاب اتصال سریع ابزار	۵۰-۴۳
Improvement	اصلاح = توسعه	
Improvement of soil structure	بهسازی ساختمان خاک	
Impulse coupling	کوپلینگ ضربان	
Impulses	ضربه‌ها (در موتور)	
In - line injection pump	پمپ انژکتور ردیفی	
In furrow hitching	اتصال ادوات به صورتی که یکی از چرخ‌های تراکتور داخل شیار شخم قرار گیرد	۴۵
Inaccuracy	بی دقت	
Incorporate	مخلوط کردن = جا دادن = داخل کردن	
Indent	دندانه = بریدگی = تورفتگی	
Indentation	دندانه = فرورفتگی = کنگره‌ای	
Independent P.T.O	محور پی تی او مستقل = محور توان دهی مستقل	
Index	شاخص = علامت = فهرست	
Indicate	نشان دادن	
Indicating device	وسیله نشان دهنده	
Indicator	علامت دهنده = شاخص = خبردهنده	
Individual seed hopper	مخزن بذر منفرد	۲۸۷-۲۸۶
Induced	القاء شده	
Induction stroke	ضربه تنفس	
Industrial tractor	تراکتور صنعتی	



انگلیسی	فارسی	شماره تصویر
Inefficient	غیر موثر	
Infiltration	نفوذ آب در خاک	
Inflammable	آتش‌گیر = قابل اشتعال	
Inflammable mixture	مخلوط قابل اشتعال	
Inflated	باد کرده = پف کرده	
Initial	ابتدایی = اولیه	
Initial pressure	فشار اولیه	
Inject	تزریق کردن	
Injector	انژکتور = افشانک تزریق = فارسونکا	
Injector pump	پمپ انژکتور	
Inlet port	مجرای ورودی یا تغذیه (دربارل)	
Inner shoe	کفش داخلی	۴۴۹-۴۵۷- ۴۵۸-۴۵۹
Input	ورودی = نهاده	
Input power	توان ورودی	
Insert	جا دادن = درجوف چیزی گذاردن = مواد افزوده	
Inspect	بازرسی کردن = بازدید کردن = تفتیش کردن	
Inspection	بازرسی = بازدید	
Inspection door	دریچه بازرسی = دریچه بازدید	
Instruction manual	کتابچه دستورالعمل	
instrument	اسباب = وسیله اندازه‌گیری	
Insufficient	غیرکافی	
Insulator	عایق = جداکننده	
Intake stroke	زمان تنفس = ضربه تنفس	

انگلیسی	فارسی	شماره تصویر
Integral	یکپارچه = کامل	
Integral - mounted plow	گاوا آهن سوار	۵۰
Integral disk	دیسک سوار شونده	۱۵۵
Integral planter	ردیف کار سوار شونده	۲۷۲
Integral planter frame	شاسی کارنده سوار	
Intel valve	سوپاپ ورود سوخت و هوا	
Interchangeable	قابل تعویض = تعویض شونده	
Internal combustion engine	موتور احتراق داخلی	
Internal gear	چرخ دنده داخلی	
Inversion primary tillage	خاک‌ورزی اولیه به صورتی که خاک برگردانده شود	
Inversion tillage	خاک‌ورزی برگردانی	۱۶
Iron alloy	آهن = آلیاژ آهن	
Irregular	نامنظم	
Irregular depths	عمق‌های نامنظم	
Irregular- shaped field	مزرعه با شکل نامنظم	
Irrigate	آبیاری کردن	
Irrigated area	ناحیه آبی یا فاریاب	
irrigation	آبیاری	
Isolated	عایق شده	
Jack = Storage stand	جک = نگهدارنده = بار بلند کردن	۶۷
Jack up	بالا بردن	
Jerk pump	پمپ منقبض‌کننده	
Jet	ژیگلور	

انگلیسی	فارسی	شماره تصویر
Jet engine	موتور جت	
Joint	اتصال مفصلی = مفصل	
Joint	بند = مفصل = متصل کردن	
Joint flange	فلانژ اتصال	
Jointer	پیش خیش = خیش پیش بر	۱۰۶
Journal	قسمتی از محور برای پذیرفتن یا تاقان شاتون یا یاتاقان ثابت	
Jump clutch	کلاچ جفجغه	
Keeper	نگهدارنده	
Kernel	دانه = مغز	
Key	کلید = خار	
Knife	تیغه = چاقو = کارد (در دروگر شانه‌ای)	۴۰۵-۴۰۶-۴۵۸
Knife assembly	تسمه تیغه برش	۴۵۹
Knife clips = Knife keep	گیره چاقو = گیره نگهدارنده چاقو = روبند	۴۰۵-۴۰۶-۴۵۹-۴۶۰-۴۶۳
Knife coulter	پیش برکاردی	۱۱۱
Knife covering	پوشاننده کاردی	۲۸۸-۲۸۹
Knife head	سر چاقو	۴۵۹
Knife hold - down clip	گیره پائین نگهدارنده چاقو	
Knife holder	نگهدارنده چاقو	
Knife keep = Knife clips	گیره چاقو = گیره نگهدارنده چاقو = روبند	۴۰۵-۴۰۶-۴۵۹-۴۶۰-۴۶۳
Knife register	تطابق چاقو	
Knife section	تیغه چاقو	۴۵۹-۴۶۱-۴۶۴
Knob	دکمه = شستی	



انگلیسی	فارسی	شماره تصویر
Knock	زدن = کوبیدن = ضربت	
Knock out pawl	وسیله بیرون انداز	
Knot	گره = گره زدن	
Knotter	گره زن	۵۳۴
Knotting device	وسیله گره زن	
Lance = Spray gun	لانس = تفنگ پاشش مایع سم = مجموعه شیرکنترل جریان سم = دسته = لوله و نازل	۳۶۷
Land level combine harvester	کمباین دشت = کمباین مخصوص برداشت غلات در زمین‌های مسطح	۳۹۶
Land leveler	تسطیح‌کن زمین	۲۳۵-۲۳۷- ۲۳۸
Land roller	غلطک	
Land smoother	ماله = تسطیح‌کن	۲۳۵-۲۳۷- ۲۳۸
Land suction	مکش زمین = مکش پهلویی	
Land wheel = Support wheel	چرخ زمین = چرخ محمل (در گاواهن، چرخ‌کی که هنگام شخم بر روی زمین شخم نخورده قرار می‌گیرد)	۱۰۸
Landside	کفش = تکیه‌گاه (درگاواهن برگردان‌دار)	
Latch lever	ضامن = اهرم چفت‌کن	
Lawn mower	چمن زن	
Layout	طرح	
Leaf spring	فنر تخت	
Leak	نشت کردن	
Leak proofing material	ماده ضد نشت	
Lean mixture	مخلوط رقیق (مخلوط سوخت رقیق)	
Ledger plate	صفحه هادی = صفحه انگشتی	۴۶۷
Left - hand	چپ دست	
Left turn	گردش به چپ	

انگلیسی	فارسی	شماره تصویر
Length	طول	
Level	تراز = هموار	
Level land combine	کمباین دشت = کمباین مخصوص زمینهای مسطح	۳۹۶
Leveling	تراز کردن	
Lever	اهرم	
Lid	سریوش = دریچه	
Lift	بلند کردن = بالا بردن	
Lift arm leveling assembly	لنگر ترازکننده بازوی بلند کن	
Lift arm	بازوی بلند کن	۷۲-۷۱
Lift arm ball socket	مفصل (قرقری) بازوی بلند کن	۷۰
Lift arm stabilizer assembly	لنگر تثبیت‌کننده بازوی بلندکن (نوسان‌گیر بازوی بلندکن)	۷۱
Lift arms pins	پین بازوی بلندکن	۷۴
Lift assist wheel	چرخ کمکی بلندکن	۴۷
Lift link	اتصال بلندکن یا بازوی رابط (در اتصال سه نقطه تراکتور)	
Lift links	اتصال بلندکن	
Lifter	بالابر در سوپاپ	
Lifting guard	انگشتی‌های بلند کننده	
Lifting guard	محافظ بلند کننده	
Light	روشن = سبک	
Limit	حد	
Line	لوله = خط انتقال	
Line of draft	خط نیروی مقاومت = خط کشش (بین تراکتور و گاواهن)	۸۷
Line of Pull	خط کشش	۸۸

انگلیسی	فارسی	شماره تصویر
line of resistance	خط مقاومت گاو آهن	
Link	حلقه = اتصال	
Link point	نقطه اتصال بازو	
Linkage	اتصال	
Lint	الیاف پنبه = لیف کتان	
Lipless guard	انگشتی بدون لب = انگشتی بدون روکش = انگشتی بدون منقار	
Liquid	مایع	
Liquid cooling system	سیستم خنک‌کننده آبی (مایعی)	
Liquid fertilizer applicator	پخش‌کننده کود مایع	۳۹۲-۳۹۱
Listed	شیاردار شده	
Lister = Bedder	پشته ساز = شیارساز	۲۱۹-۲۲۱- ۲۲۲-۲۲۷- ۲۲۸
Lister drill	کارنده مخصوص کاشت در کف جوی	
Lister planter	ردیفکار مخصوص کشت در کف جوی	۲۷۵
Live P.T.O	محور توان‌دهی زنده = محور توان‌دهی مستقل	
Load	بار = بارکردن	
Loader	بارکن = لودر	
Loading board	تخته بارگیری	۳۱۳
Location	جا = مکان = موقعیت	
Location	محل = وضعیت	
Lock	دسته پنبه یا پشم	
Lock	قفل = قفل کردن	
Lock nut	مه‌ره تثبیت	



انگلیسی	فارسی	شماره تصویر
Lodge	خوابیده = ورس	
Lodged crop	محصول ورس رفته = محصول خوابیده	
Longitudinal force	نیروهای افقی	
Loop	حلقه = گره	
Loop	حلقه = گره = حلقه‌دار کردن = گره زدن	
Looped twine	نخ حلقه شده = حلقه نخ	
Loose	شل = سست = لق	
Loose-ground listing	پشته سازی زمین نرم	
Loss	تلف کردن = اتلاف	
Loss of power	افت توان = افت قدرت	
Losses	تلفات	
Low gear	دنده پایین = دنده سنگین	
Low profile	شاسی کوتاه = پیشانی کوتاه	
Lower	پایین آوردن = به خاک انداختن (به خاک انداختن گاو آهن یا وسایل دیگر)	
Lower lift arms	بازوهای بلندکن پایینی = بازوهای کششی	۶۲-۷۲
Lower link hitch pin	پین اتصال بازوهای بلندکن پایینی (بازوهای کششی در تراکتور)	
Lower links	بازوهای پایینی	
Lubricant	روغن = روان سازنده = نرم سازنده	
Lubricant	مواد روغنی = گریس = نرم‌کننده	
Lubricate	روغن زدن = چرب کردن	
Lubrication	روغن کاری = روغن زنی ( به ماشین و غیره)	
Lubricator	روغن زن = روغن دان	
Lug	آج = گوشک = آویزه = دسته = گیره	

انگلیسی	فارسی	شماره تصویر
M.P. Center of resistance	مرکز مقاومت گاو آهن برگردان‌دار	
Machine	ماشین	
Machinery	ماشین آلات = ماشین‌ها	
Machinery management	مدیریت ماشین‌ها	
Magnetic	مغناطیسی = آهن ربا	
Magnetic field	حوزه مغناطیسی	
Magneto	ماگنیٹو = ماگنت	
Main bearing journal	محورهای اصلی میل لنگ	
Main jet	ژیگلور اصلی	
Maintain	تعمیرات = نگهداری (تعمیر)	
Maintenance	نگهداری = حفاظت = نگهداری (و تعمیر)	
Malfunction	خرابی = بدکار کردن	
Malleable	چکش خور	
Malleable iron	آهن چکش خور	
Management	مدیریت	
Maneuver	مانور	
Maneuverability	قابلیت مانور	
Maneuverability	قابلیت مانور = مانور پذیری	
Manifold	مانی فولد = چند راهه	
Manual	کتاب یا کتابچه دستی = کتابچه راهنمای ماشین‌ها و ابزار = کتابچه = کتابچه راهنما = کتابچه دستور کار	
Manual backpack sprayer	سمپاش پشتی کتابی	۳۶۶
Manual regulator	رگولاتور دستی	
Manual sprayer (Hand sprayer)	سمپاش دستی	۳۶۵

انگلیسی	فارسی	شماره تصویر
Manufacturer	سازنده = تولیدکننده	
Manure spreader	کودپاش کوددामी	۳۷۹-۳۸۰-۳۸۲
Marker	علامت گذار = مارکر	
Mass production	تولید زیاد (انبوه = یک نوع کالا بصورت استاندارد)	
Mast	دکل = فیل گوش = دیرک	۷۳
Mast ball	گوی انتهای دکل = گوی انتهای فیل گوش = گوی انتهی دیرک	
Mast pin	پین دکل = پین فیل گوش = پین دیرک	
Mast spacer	جداکن فیل گوش	
Match	جور درآمدن = منطبق شدن	
Material	مواد	
Maximum	حداکثر	
Measure	اندازه‌گیری کردن = اندازه = مقیاس	
Mechanism	دستگاه = مکانیزم	
Mechanism	مکانیزم = ساختمان = دستگاه	
Mechanization	مکانیزاسیون	
Medium	واسطه = وسیله	
Mesh	شبهه - درهم گیر افتادن	
Metal	فلز	
Metering mechanism	مکانیزم اندازه‌گیری = دستگاه موزع	۲۹۰-۲۹۱
Microner sprayer	سمپاش میکرونر	۳۷۶
Middle breaker	شیار بازکن = جوی‌کن = پشته ساز = خاک‌شکن	۲۳۰
Misalignment	در خط نبودن = در یک راستا نبودن	
Moisture conservation	حفظ و نگهداری رطوبت	



انگلیسی	فارسی	شماره تصویر
Moisture content	محتوای رطوبت = میزان رطوبت	
Moldboard	صفحه برگردان = برگردان (درگاو آهن برگردان دار)	۹۹
Moldboard extension	دنباله صفحه برگردان	۱۰۵
Moldboard plow	گاوآهن برگردان دار = گاوآهن سوکی	۹۰-۸۹
Molding	قالب‌ریزی	
Mole - ball	سنبله زهکشی	
Monitor	پایشگر = اخطارکننده = آگاهی دهنده = اخطار کردن	
Monitoring systems	سیستم‌های هشدار دهنده	
Mono block	یک پارچه = یک تکه	
Motor	موتور	
Mount	سوار کردن	
Mounted	سوار	
Mounted moldboard plow	گاو آهن برگردان دار سوار	
Movable	متحرک	
Mover	حمل‌کننده = برنده	
Mow	درو کردن	
Mower	دروگر = علف چین = علف بر	
Mower conditioner	دروگر = ساقه کوب	۴۸۸-۴۸۷
Muffler	اطاق اگزوز	
Mulch	پوشش	۱۸
Mulch farming	زراعت پوشش‌دار	۱۷
Mulch tillage	خاک‌ورزی پوشش‌دار	۱۹
Mulch tiller = Disk + Chisel plow	تیلر مالچی = تیلر پوششی = تیلری که شامل چیزل و دیسک بوده و خاک‌ورزی حفاظتی انجام می‌دهد	۱۶۳

انگلیسی	فارسی	شماره تصویر
Mulcher	مالچر = خاک پوش	۲۳۹
Mulching	مالچ پاشی	
Multiple cropping = Double cropping	کشت مخلوط = کشت ترکیبی = کشت و برداشت دو و گاهی اوقات سه یا چهار محصول در یک زمین در یک سال	
Narrow chisel point	تیغه چیزل باریک	۱۳۶
Narrow cut share	تیغه با برش باریک	
Narrow point	تیغه باریک (نوک باریک)	۱۸۰
Narrow- row	ردیف‌های کم فاصله = ردیف‌های نزدیک به هم	
Narrow- row planting	کاشت محصول در ردیف‌های با فاصله کم از یکدیگر (کم فاصله)	
Needle valve	سوپاپ سوزنی	
Negative draft	مقاومت کششی منفی	
Net yield	عملکرد خالص	
No - Till drill	کشت بدون خاک‌ورزی	۲۱
No - Till planting	کشت بدون خاک‌ورزی	
No load	بدون بار = بی باری	
No load	بی باری	
No till plant	کشت بدون خاک‌ورزی	
Nominal	اسمی	
Non Inversion Tillage	خاک‌ورزی بدون برگردان شدن خاک	۲۰
Non positive displacement pump	پمپ مکشی	
Non-inversion primary tillage	خاک‌ورزی اولیه بدون برگردان شدن خاک	
Normal	معمولی = عادی	
Normal speed	سرعت عادی = سرعت معمولی	
Notch shape blade	تیغه	

انگلیسی	فارسی	شماره تصویر
Notched coulter	پیش برکنگرهای (از نوع مدور)	
Notched disk blade	تیغه بشقابی کنگره‌ای	۱۶۴
Nozzle	نازل = افشانک	۳۵۴-۳۵۵- ۳۵۷-۳۵۸- ۳۵۹-۳۶۰- ۳۶۹
Nozzle filter	فیلتر نازل	۳۷۴
Objectives	اهداف	
Oblique	مایل = مورب	
Off - center	خارج از مرکز	
Off- season	خارج از موقع = خارج از فصل کار = فصل رکود فعالیت	
Offset	خارج از خط بودن = کناری = خارج = انحراف	
Offset	کناری = افست	
Offset - flail	خردکن چکشی کناری ( افست)	
Offset angled pull	کشش مایل خارج از مرکز	
Offset disk harrow	هرس بشقابی آفست = هرس بشقابی کناری	۱۵۷
Offset straight pull	کشش مستقیم خارج از مرکز	۴۶
Oil	روغن = نفت	
Oil cooler = Oil radiator	خنک‌کننده روغن	
Oil pan	کارترو روغن	
Oil pressure	فشار روغن	
Oil pump	پمپ روغن = تلمبه روغن	
Oil radiator = oil cooler	رادیاتور روغن = خنک‌کننده روغن	
Oil reservoir	مخزن روغن	
On land hitching	اتصال گاوآهن به تراکتور به نحوی که کلیه چرخ‌های تراکتور روی زمین شخم نخورده قرار گیرد	۴۸



انگلیسی	فارسی	شماره تصویر
Once-over operation	دو یا چند عمل یکبار = با یک بار عبور، دو یا چند عمل زراعی را انجام دادن	
One - Way	یک راهه = یک طرفه	
One - way disk = disk tiller = vertical disk plow	دیسک یک طرفه = تیلر بشقابی = گاواهن بشقابی عمودی	۱۳۰
Open center steel press wheel	چرخ فشار دهنده فولادی میان‌باز (دو طرف پشته را می‌فشارد)	
Opener	شیار بازکن	
Operate	به کار انداختن	
Operating adjustment	تنظیمات کاری	
Operating process	روش کار	
Operation	عمل = کار = گردش	
Operation	کار = کارکرد	
Operations	عملیات	
Operator	راننده = اداره‌کننده = عمل‌کننده = متصدی	
Operator's manual	کتابچه دستورالعمل راننده = دفترچه راهنمای راننده = کتابچه راهنمای راننده	
Optimum	مقدار مطلوب = مقدار مناسب = مطلوب‌ترین	
Optimum tillage	خاک‌ورزی مطلوب	
Orchard tractor	تراکتور باغی (باغ میوه)	
Orifice	سوراخ = دهانه = روزنه	
Origin	اصل = بنیاد = منشأ	
Original	اصل = اصلی = اولیه	
Original	اصلی = ابتدایی = اولیه	
Oscillate	جنبیدن = نوسان کردن	
Oscillating	نوسان‌کننده = در حرکت = جنبیده	
Oscillating motion	حرکت نوسانی	

انگلیسی	فارسی	شماره تصویر
Oscillator tillage	خاک‌ورزی نوسانی	
Oscillatory shaker	تکاننده نوسانی	
Outdoor	بیرون = بیرونی = خارجی	
Outer shoe	کفش خارجی (در دروگر شانه ای)	۴۴۹-۴۵۷- ۴۵۸-۴۵۹
Outfit	تجهیزات = لوازم	
Outfit	لوازم = اسباب کار = لوازم کار	
Output	تولیدی = بازده = محصول	
Output	محصول = درآمد	
Oval	بیضی	
Over threshing	بیش کوبیدگی - بیش کوبی = کوبیدگی بیش از حد	
Over tillage	بیش خاک‌ورزی = خاک‌ورزی بیش از حد = خاک‌ورزی اضافی	
Overhaul	تعمیرات کلی = پیاده کردن و دوباره سوار کردن	
Overlap	پوشانیده شدن لبه چیزی به وسیله قسمتی از چیز دیگر = چگونگی چند چیز که بخش بخش روی هم قرار می‌گیرند همپوشی	
Overlap	همپوشی = همپوشانی	
Overlap on another	یکدیگر را می‌پوشانند	
Overload	بار اضافی = بیش باری = اضافه بار	
Overrunning clutch	کلاچ یکطرفه	
Package	بسته = بسته بندی	
packer	کوبنده (خاک کوب = کلوخ خرد کن)	
Packer wheel	چرخ فشار دهنده	
Paddle	پارو = پره = قاشقک	
Pair	جفت	

انگلیسی	فارسی	شماره تصویر
Para plow	گاوا آهن پارا	
Parallel	موازی = برابر	
Parallel rake = oblique rake = Side delivery rake	شانه موازی = شانه مورب = ریک موازی = ریک مورب	۵۰۸-۵۰۴
Paring	ناصافی یا ناصاف بودن سطح خاک پس از اجرای شخم	
Part	قطعه	
Partial pressure	فشار نسبی	
Partially threshed heads	خوشه‌های نیم کوب	
Particular	ویژه = مخصوص	
Pascal = Pa	واحد فشار ، برابر با یک نیوتن بر متر مربع	
Pass	عبور = دور = گذر	
Passage	عبور = گذر	
Patent	حق ثبت اختراع = امتیاز نامه = حق امتیاز	
Path	مسیر = راه = جاده	
Pattern	طرح نمونه = طرح = الگو = نقشه	
Pattern	الگو = طرح	
Pawl	گیره = شیطانک	
Peak	بالاترین نقطه = قله = نوک	
Peg tooth harrow	هرس دندان میخی	۱۹۲
Pellet	حب یا قرص محتوی مواد غذایی فشرده	
Penetrate	نفوذ کردن	
Penetration	نفوذ	
Perfect	کامل = تمام = درست	
Perforated metal	فلز سوراخ شده	



انگلیسی	فارسی	شماره تصویر
Performance	اجرا = کار = طرز کار = عملکرد	
Performance efficiency	بازده عملکرد	
Performance of a combine	عملکرد یک کمباین = طرز عمل یک کمباین	
Period	دوره = مدت = مرحله	
Periodically	به‌طور دوره‌ای = در فواصل معین	
Periodically	در فاصله‌های معین = بطور متناوب	
Peripheral speed	سرعت محیطی	
Permissible	مجاز	
Persistent	پایا = دائمی	
Persistent weeds	علف‌های هرز پایا	
Picker	جمع‌آوری کننده = وسیله چیدن	
Picker- Sheller	ذرت چین = دانه کن	
Picker-Husker	ذرت چین-پوست کن	
Picking unit	واحد بردارنده = قسمت بردارنده	
Pickup	بردارنده علوفه (در بسته‌بند)	۵۳۶
Pickup finger	انگشتی‌های بلندکن (در کمباین)	
Pickup platform	سکوی بردارنده	۴۱۸-۴۱۶
Pickup reel	چرخ فلک انگشتی‌دار = چرخ فلک بردارنده	۴۱۸-۴۱۶
Pin	پین = میخ = لولا	
Pinion	پینیون = چرخ دنده کوچکتر، در دو چرخ دنده درگیر با هم	
Pipe	لوله	
Piston	پیستون	
Piston clearance	لقی پیستون = بازی پیستون	

انگلیسی	فارسی	شماره تصویر
Piston displacement	جابجایی پیستون	
Piston pin	انگشتی پیستون = پین پیستون	
Piston pump	پمپ پیستونی	
Piston stroke	ضربه پیستون = زمان پیستون	
Pitch	مکش = مکش پایین	
Pitman	چلاق دست = رابط خارج از مرکز	
Pitman drive	دستگاه محرک نوع چلاق دست = محرک چلاق دستی	
Pivot	لولایی = محور چرخشی	
Pivot	محور = گردیدن بر روی محور	
Pivoting two way plow = Square plough	گاو آهن دو طرفه لولایی = گاو آهن مربعی	۹۳
Plain	ساده = مسطح = صاف	
Plain disk blade	دیسک صاف	۱۶۷
Plain disk coulter	پیش بر صاف (نوع مدور)	۱۱۳
Plain drill	مسطح کار (کارنده‌ای که روی زمین مسطح کشت می‌کند)	۳۱۵
Plain roller	غلطک صاف	۲۱۴
Plant thinning machines = Thinning machines	ماشین‌های تنک‌کن	۳۸۶
Planter	کارنده	۲۶۴-۲۶۳ ۲۶۹-۲۶۷
Planting machines	ماشین‌های کاشت	۲۶۴-۲۶۳ ۲۶۹-۲۶۷
Plate	سطح تراز = هموار = صاف	
Plate	صفحه	
Platform	سکو = طبق = پلت فرم	۴۱۱-۴۰۱ ۴۱۳-۴۱۲
platform = Header	سکو = طبق = سرخوشه چین = دماغه	۴۱۱-۴۰۱ ۴۱۳-۴۱۲
Platform auger	مارپیچ سکو	

انگلیسی	فارسی	شماره تصویر
Plow - plant	شخم - کشت	۲۵۷
Plow = Plough	گاو آهن = شخم کردن	
Plow and plant	شخم و کشت	۲۵۷
Plow hitch cross bar	میله عرضی اتصال گاو آهن	
Plow pan = Plow sole	لایه سخت شده در داخل خاک، در زیر عمقی که عملیات خاک‌ورزی به خصوص	۲۳
Plow sole	کف شیار شخم	
Plowing	شخم	۲۲
Plowing angle	شخم زاویه دار	
Plowing disk	هرس بشقابی شخم‌کن	
Plug	درپوش = توپی = مسدود کردن	
Plugging	مسدود شدن	
Plunger	پیستون = پلانجر	
Plunger	پیستون کوچک = پلانجر = پیستون	
Pneumatic	هوایی = بادی = نیوماتیک (پنوماتیک)	
Pneumatic conveyor	انتقال دهنده پنوماتیکی = انتقال دهنده بادی	
Pneumatic grain drill = Pneumatic seed drill	خطی کار پنوماتیک = کارنده پنوماتیک = خطی کار بادی	۳۱۴
Pneumatic or compressed system Knapsac	سمپاش پشتی تحت فشار هوا	۳۶۸
Point	نوک = سوک	۱۷۷-۱۴۰
Point hitch	نقطه اتصال	
Point row	سرخط	
Popular	توده پسند = مرسوم = معروف	
Pore space = porosity	فضای خالی = تخلخل	
Porosity = pore space	خلل و فرج = تخلخل	



انگلیسی	فارسی	شماره تصویر
Position	وضعیت = حالت	
Position control	کنترل وضعیت	
Post hole digger	گودال‌کن = چاله‌کن	۲۴۲
Potato digger	سیب‌زمینی‌کن زنجیر نقاله ای	-۵۶۰-۵۵۹ ۵۶۲-۵۶۱
Potato harvester	ماشین برداشت سیب‌زمینی	-۵۶۰-۵۵۹ ۵۶۲-۵۶۱
Potato planter	سیب‌زمینی‌کار	-۳۸۷-۳۸۵ ۳۸۸
Potato spinner	سیب‌زمینی‌کن دوار	۵۶۴-۵۶۳
Power	قدرت = توان	
Power harrow	هرس توان‌دار (هرس فعال)	۲۰۰-۱۹۸
Power harrow blade	تیغه هرس توان‌دار (تیغه هرس فعال)	۱۹۹
Power steering	فرمان هیدرولیکی	
Power take off (PTO)	پی تو او = محور توان دهی	
Power take off shaft	محور پی تی او = محور توان دهی	
Power train	دستگاه انتقال قدرت = سلسله توان	
Powered rotary tiller	تیلر دوار توان‌دار = تیلر دوار فعال	۱۴۷
Practical	عملی = قابل اجرا	
Prairie breaker bottom	خیش چمنزار = خیش علفزار	
Precast	پیش ریخته = قالبی	
Precaution	احتیاط	
Precipitation	ریزش جوی (باران، برف و غیره)	
Preparation	آماده‌سازی = تهیه = تدارک	
Preparation	تدارک = آماده‌سازی	
Press	فشار = فشردن	

انگلیسی	فارسی	شماره تصویر
Press gauge wheel (press wheel use as gauge wheel)	چرخ فشار که به عنوان چرخ تنظیم عمق استفاده می‌شود	۲۹۴
Press wheel = Seedbed firming wheel	چرخ فشار = چرخ تثبیت بستر بذر = چرخ تحکیم و سفت کردن بستر بذر	۲۶۳-۲۶۷- ۳۰۰-۳۲۶- ۳۲۸
Press wheel drill	کارنده با چرخ فشار	۳۱۷
Press wheel drive planter	ردیف کار با چرخ فشار محرک (ردیفکاری که در آن موزع‌ها نیروی دورانی خود را از چرخ فشار دهنده دریافت می‌کنند)	۲۷۴
Pressure gauge	فشارسنج	
Pressure regulator	رگولاتور فشار = شیر فشار شکن	۳۶۲
Pressure valve	سوپاپ فشاری	
Pressurize seed meter	موزع فشاری (نوعی موزع بذر که با فشار هوا کار می‌کند)	۲۹۵
Preventive maintenance	تعمیرات احتیاطی = تعمیرات پیشگیری‌کننده	
Previously tilled soil	خاک قبلاً شخم خورده	
Previously worked soil	خاک نرم شده	
Primary tillage	خاک‌ورزی اولیه	۲۵
Primary tillage implements	ادوات خاک‌ورزی اولیه = وسایل خاک‌ورزی اولیه	
Process	فرآیند = مرحله	
Processing	عمل آوری = فرآوری	
Processing equipment	وسيله عمل آوری	
Product	محصول	
Profit	منفعت = سود	
Projectile	جسم پرتاب شونده	
Propel	راندن = جلو بردن	
Propeller	ملخ جلو برنده (در هواپیما = پره = پروانه)	
Protective cover	پوشش محافظ	۴۵۰-۴۵۱

انگلیسی	فارسی	شماره تصویر
Pull	کشش	
Pull bar	میله حامی عقب (در دروگرهای شانه‌ای)	۴۵۸
Pull type combine harvester	کمباین کششی	
Pulley	پولی = فلکه	۳۹۷
Pulverization	خرد شدن خاک	
Pulverizer	خردکننده = نرم‌کننده = پودرکننده	۲۱۳
Push rod	میله فشار دهنده	
Quality	کیفیت	
Quantity	مقدار = کمیت	
Quick attaching coupler	قلاب اتصال سریع	
Quick coupler	قلاب اتصال سریع ابزار	۵۰-۴۳
Quick hitches	اتصال‌های سریع	
Quick lock pin	پین قفل سریع	
Rack	شانه = میله دنده‌دار	
Radar distance sensor	حسگر مسافت از نوع راداری	
Radial	ستاره‌ای = شعاعی	
Radial	شعاعی = پرتوی	
Radially	به‌طور شعاعی	
Radiator	رادیاتور	
Radiator core	قسمت مرکزی رادیاتور	
Radiator fins	پره‌های رادیاتور	
Radius	شعاع	
Rake	شانه = ردیف‌کن = ریک	۵۰۰



انگلیسی	فارسی	شماره تصویر
Rake angle	زاویه تمایل = زاویه میل = زاویه حمله	۴۹
Raking wheel	چرخ شانه‌کن = چرخ ردیف کن	
Ram	پیستون	
Range	دامنه	
Rasp- bar	میله دنده سوهانی	
Rasp- bar cylinder and concave	کوبنده و ضد کوبنده دنده سوهانی	۴۲۱
Ratchet clutch	کلاچ جغجغه	
Rate	میزان = اندازه	
Re cutter screen	شبه دوباره خردکن	
Reaper	دروگر = ماشین درو	
Rear furrow wheel	چرخ شیار عقب	۱۲۸-۱۰۷
Rear wheel steering	چرخ عقب هادی = چرخ عقب فرمان‌گیر	
Reciprocating engines	موتورهای رفت و برگشتی	
Rectangular baler	بسته بند مکعبی	۵۲۲
Rectangular stack	توده مکعبی	
Rectangular stack wagon	تریلی توده ساز مکعبی	
Reduced tillage	خاک‌ورزی کم = کم‌ورزی = کم خاک‌ورزی	۲۴
reel	چرخ فلک = شانه	۳۹۸-۳۹۷-۴۰۱
Regular drawbar	مالبند معمولی	۷۶-۷۵
Regular flat bed	بستر صاف (معمولی)	۲۷
Regular guard	انگشتی معمولی = محافظ معمولی (در دروگرها)	۴۶۹
Regular wheatland sweep	پنجه غازی گندم زار معمولی	
Regulator	آفتومات = تنظیم‌کننده	

انگلیسی	فارسی	شماره تصویر
Reinforced	تقویت شده	
Relative ground speed PTO	محور توان‌دهی چرخ‌گرد (زمین‌گرد)	
Relay	تقویت شده	
Release	آزاد کردن = رها کردن	
Release device = break back release	وسیله آزاد کن	
Release mechanism	مکانیزم آزاد کن	
Relief valve	سوپاپ فشار شکن = شیرفشار شکن	
Remote control	کنترل از راه دور = فرمان از راه دور	
Remote cylinder	سیلندر کنترل از راه دور	
Remote hydraulic cylinder	سیلندر هیدرولیکی کنترل از راه دور	۱۱۷
Remote sensing	سنجش از دور	
Removable cylinder head	سرسیلندر جداشدنی	
Removable cylinder liner	استری قابل تعویض	
Renovation	اصلاح = احیاء = تجدید	
Repair	تعمیر کردن	
Repair shop	تعمیرگاه	
Replace	تعویض کردن	
Reservoir	مخزن = انبار	
Reset trip	دوباره‌نشین	
Residue	باقی مانده = مانده	
Retainer	نگهدارنده	
Retard	عقب انداختن = تعویق = دیرکرد	
Retarder flap = Retarder = check flap = curtain	پرده کنده‌کننده در کمابین	

انگلیسی	فارسی	شماره تصویر
Return pans = grain returns = grain return	سینی‌های برگردان کننده	
Reverse gear	دنده عقب	
Reversible bottom	خیش دوسر	۱۲۲
Reversible moldboard plow = Two way moldboard plow	گاو آهن برگردان‌دار دو طرفه = سر و ته شونده	۹۶
Rib	دنده = برجستگی	
Rib	رگه = شیار = برآمدگی	
Rich mixture	مخلوط غنی (مخلوط سوخت غنی)	
Ridge	پشته	۲۶
Ridge forming implements = Bed forming implements	ابزار پشته‌ساز	
Ridge plant = Ridge - till = Till plant	خاک‌ورزی و کشت روی پشته	
Ridge planting - Bed planting	کشت روی پشته	۲۹-۲۸
Rig attached plant shields cultivator	کلتیواتور دارای محافظ گیاه	۱۷۹
Right Hand	راست دست	
Rigid	سخت = سفت = ثابت	
Rigid shanks	ساقه سخت (انعطاف ناپذیر)	۱۳۵
Rim	طوقه	
Rim	لبه = دیواره = کناره = طوقه	
Ring gear	چرخ دنده رینگی	
Ripple culture	پیش بر موج‌دار = پیش بر موج	۳۲۹
Rivet	میخ پرچ	
Rock guard	انگشتی سنگلاخی = محافظ سنگلاخی	۴۶۸
Rock shaft	محور گردنده	
Rocker arm	انگشتی سوپاپ	



انگلیسی	فارسی	شماره تصویر
Rockshaft	محور گردنده (محور گردنده بازوهای بلند کن)	
Rod	میله	
Rod weeder	میله علف کن	۲۴۱
Roll	غلطک	
Roll	غلتیدن	
Roll spacing	فاصله غلطکی = فاصله بین غلطکها در ساقه کوب	
Roller	غلطک	
Roller bearing	باتاقان ساچمه‌ای = بالبرینگ = بلبرینگ	
Roller harrow = Cultipacker	هرس کوبنده = کلوخ شکن = هرس غلطکی (غلطک = هرس)	۲۰۲
Roller packer = Land roller = Cultipacker = Pulverizer = Packer	غلطک	۲۱۱
Roller pump	پمپ غلطک‌دار	
Rolling coulter	پیش بر مدور = پیش بر غلتان	
Rolling cultivator	کولتیواتور غلتان = کولتیواتور دوار	۱۷۴
Rolling cultivator shields	محافظ گیاه درکولتیواتور از نوع دوار	۱۷۸
Rolling landside	کفش غلطان	
Rolling radius	شعاع غلتشی	
Rolling resistance	مقاومت غلتشی	
Rolling shields	محافظ گیاه از نوع دوار	
Root cutter	ریشه‌بر	
Root penetration	نفوذ ریشه = ریشه دوانی	
Rotary	دوار = گردنده	
Rotary combine	کمباین دوار	۴۰۱-۳۹۴
Rotary cultivator = Rolling cultivator	کولتیواتور دوار = کولتیواتور غلتان	۱۷۴

انگلیسی	فارسی	شماره تصویر
Rotary hoe	فوکای دوار = کج بیل دوار = کج بیل گردان	۲۳۶-۲۳۳
Rotary plow = Rotivator = Rotary tiller	گاواهن دوار	۱۴۷
Rotary plow hood	سریوش گاواهن دوار = سریوش = حفاظ	۱۴۶
Rotary rake	شانه دوار = ریک دوار	۵۰۳-۵۰۲
Rotary tiller = Rotary plow	تیلر دوار = گاواهن دوار = خاک‌ورز دوار = خاک‌شکن دوار	۱۴۷
Rotivator	رتیواتور = گاواهن دوار	۱۴۷
Rotivator blade	تیغه گاواهن دوار	۱۴۹-۱۴۸
Rotivator depth shoe	کفش تثبیت عمق گاواهن دوار	۱۵۱
Rotor	گردنده	
Rotor	گردنده = روتور	
Rotor pump	پمپ روتوری = پمپ گردنده‌دار	
Round and round plowing	شخم دور تا دور	
Round bale	بسته علوفه استوانه‌ای = بسته علوفه خشک استوانه‌ای	۵۱۹
Round baler	بسته بند استوانه‌ای	۵۲۳
Round stack	توده استوانه‌ای	
Routine	به‌طور عادی و مرتب	
Row cleaner	ردیف تمیزکن	۲۴۴-۲۴۳
Row crop cultivator	کولتیواتور ردیفی	۱۷۳
Row crop head	دماغه محصولات ردیفی	
Row crop head chopper	چاپر با دماغه مخصوص برداشت محصولات ردیفی	۵۵۶
Row crop planting	کشت ردیفی	۲۶۰-۳۱
Row crop tractor	تراکتور ردیف کار	
Row crops	محصولاتی که بصورت ردیفی کشت می‌شوند	

انگلیسی	فارسی	شماره تصویر
Row independent head (Orbit head) chopper	چاپر با دماغه مستقل برای برداشت محصولات ردیفی	۵۵۵
Row leveler chain = Chain coverer	زنجیر تسطیح‌کننده ردیف = پوشاننده زنجیری	۳۳۱-۳۳۰
Row maker	پشته‌ساز = ردیف‌ساز	
Row planter = Row crop planter	ردیف کار = کارنده ردیفی	۱۴۷
Rub- bar cylinder and concave = angle - bar cylinder	کوبنده و ضد کوبنده ساینده = کوبنده و ضد کوبنده دنده لاستیکی	
Rubber tier press wheel	چرخ فشار تایر لاستیکی	۲۹۸
Rubber tire	تایر لاستیکی	
Runner = sole	کفشک تخت زیر کفش (در دروگرهای شانه ای)	۴۷۱
Runner opener	شیار بازکن کفشی	۲۹۷
Running parts	قطعات متحرک	
Rust proof	ضدزنگ	
S - Tine cultivator = Flexible cultivator	کلتیواتور دندانه فنری (انعطاف پذیر)	۱۷۲
Sacker attachment	منضمات کیسه پرکن	
Safe	مطمئن	
Safety	ایمنی	
Safety release hitch	ضامن ایمنی	
Safety Stop	سپر ایمنی = نگهدارنده ایمنی	
Safety trip standard	ساقه آزادکننده ایمنی	۱۱۸
Satellite	ماهواره	
Sawing machine	ماشین اره	
Scale	مقیاس	
Scatter	پخش‌کننده (مثلاً پخش کردن علوفه بر روی زمین)	
Schematic	ترسیمی = طرح واره	



انگلیسی	فارسی	شماره تصویر
Schematic cross section view	تصویر مجازی از مقطع	
Scoured	عبور خاک از سطح تیغه (افزار= بدون چسبیدن به سطح آن و با سرعتی که موجب	
Scraper	صفحه تمیزکن = گل پاک‌کن	۱۲۸
Screen	توری سیمی = شبکه سیمی	
Screenings	موادی که از توری سیمی خارج شده است	
Screw	پیچ	
Screw conveyor	انتقال دهنده پیچی	
Scroll	مارپیچی = پیچشی	
Seal	آببندی = آببندی شدن	
Seamless	بدون درز	
Seat	صندلی = نشیمنگاه	
Secondary tillage	خاک‌ورزی ثانویه	۳۳-۳۲
Secondary tillage implements	ادوات خاک‌ورزی ثانویه	
Section	برش = مقطع = قسمت = قطعه	
Section	تیغه (تیغه چاقو در دروگر شانه ای)	
Section	قسمت = گروه	
Section harrow	هرس نرم‌کننده خاک (از نوع دندانه میخی)	۲۰۱-۱۹۲
Section view	نمای مقطعی	
Sectional	جزء جزء = بخش بخش = فصلی	
Sediment	رسوب = ته نشین	
Seed - bed preparation	تهیه بستر بذر	
Seed plate metering	موزع صفحه ای	۳۰۲
Seed bed	بستر بذر	

انگلیسی	فارسی	شماره تصویر
Seed box	صندوق بذر	
Seed cotton	وش پنبه	
Seed covering device	وسیله پوشاننده بذر	۳۰۱
Seed cut off	جداکننده بذر = آزادکننده بذر	۳۰۴-۳۰۳
Seed cut off brush	برس جداساز بذر	
Seed disk = Seed plate	صفحه بذر = موزع صفحه ای	۳۰۲
Seed drill	بذرکار = کارنده	۳۰۸-۳۰۷
Seed hopper	مخزن بذر	۲۶۷-۲۶۴
Seed metering system	دستگاه اندازه‌گیری بذر (موزع)	۲۹۱-۲۹۰
Seed packer	فشاردهنده بذر	
Seed packer wheel	چرخ فشاردهنده بذر	۳۰۶
Seed plate = Seed disk	صفحه بذر = موزع صفحه ای	۳۰۲
Seed release mechanism	مکانیزم آزادکننده بذر	۳۰۵
Seed sensor	حسگر بذر	
Seed tube	لوله سقوط بذر	
Seed wheel	موزع چرخ‌ی = چرخ بذر = موزع	۳۳۲-۳۳۴- ۳۳۵
Seedbed firming wheel = Press wheel	چرخ تثبیت بستر بذر = چرخ فشار = چرخ تحکیم و سفت کردن بستر بذر	۲۶۳-۲۶۷- ۳۰۰-۳۲۶- ۳۲۸
Seeder	بذرکار = کارنده	۳۰۸-۳۰۷
Seeding	بذرکاری = کاشت بذر	
Self - propelled	خودرو = خودگردان = خودکشش	
Self - propelled traction engine	موتور کشنده خودرو = موتور کشنده خودگردان	
Self propelled	خود کششی = خودرو	

انگلیسی	فارسی	شماره تصویر
Self propelled combine harvester	کمباین برداشت غلات خودگردان (خودرو)	۳۹۳
Self-propelled combine harvester	کمباین خودرو	
Semi - mounted moldboard plow	گاواهن برکردان دار نیمه سوار	۹۱
Semi deep tillage bottom	خیش شخم نیمه عمیق	۱۲۵
Semi rigid chisel plow shank	ساقه گاواهن قلمی نیمه سخت (نیمه انعطاف‌پذیر)	۱۳۸
Sensitive	حساس	
Sensor	حسگر = حس کن	
Separating unit	واحد جدا کننده	۴۲۷-۴۱۰
Separator	جداکننده = عایق	
Serrate	دندانه دندانه = اره‌ای	
Serrated	موج‌دار = موج = مضرس	
Serrated face	رویه دندانه‌دار	
Serration	دندانه	
Service	سرویس = تعمیر = سرویس کردن	
Set	قرار دادن = تنظیم کردن	
Sever	بریدن = قطع کردن	
Shaft	محور = میله = شفت	
Shallow	سطحی = کم عمق	
Shallow plowing	شخم سطحی	
Shank	ساقه = شاخه = بازو = دسته	۱۷۷-۱۳۴
Shank clamp	بست ساقه	
Shank point	نوک ساقه (تیغه)	۱۸۳
Shanks space	فاصله ساقه‌ها	



انگلیسی	فارسی	شماره تصویر
Share	تیغه	۹۹
Sharp	تیز	
Shatter	خرد شدن = شکستن = خرد کردن	
Shattering loss	تلفات ریزش	
Shattering the soil	خرد کردن یا متلاشی کردن خاک	
Shear bar chopper	خردکن تیغه برشی	
Shear bolt	پیچ بریده شونده = پیچ برشی	۱۱۹
Shear bolt standard	ساقه با پیچ بریده شونده = ساقه با پیچ برشی	۱۱۹
Shearing force	نیروی برش	
Sheave	چرخ محرک پولی‌دار = فلکه = چرخ تسمه	
Shed	آلونک = کپر	
Shed	دفع کردن = رد کردن = پراکنده کردن	
Shell	دانه کردن = مغز میوه را از پوست درآوردن	
Shell corn	دانه ذرت	
Shelled corn	دانه ذرت (دانه ذرت پوست‌گیری و جدا شده از بلال)	۵۴۷
Sheller	دانه‌کن (دانه‌کن ذرت)	
Shelling unit	واحد دانه‌کن	
Shield	محافظ = سپر = حفاظ	
Shifting	جابجایی	
Shim	فاصله انداز = واشر نازک	
Shin	پیشانی (در گاوآهن برگردان‌دار و زیرشکن)	۹۹-۱۴۰
Shock	ضربه	
Shoe	کفش (در دروگرهای شانه‌ای)	

انگلیسی	فارسی	شماره تصویر
Shop	کارگاه	
Short circuit	جریان برق کوتاه و کم دوام	
Shovel	بیلچه	
Shovel	بیلچه	
Shovel coverer	پوشاننده بیلچه‌ای	۳۱۰
Shovel opener	شیار بازکن بیلچه‌ای	
Shutter	دریچه = پرده = کرکره	
Si (metric) units	سیستم متریک	
Side delivery manure spreader	کودپاش کود دامی تخلیه کناری	۳۸۱
Side dressing fertilizer	کود شیمیایی سرک	
Side horizontal force	نیروهای جانبی	
Side suction	مکش جانبی	
Side thrust	فشار جانبی	
Side view	نمایی از پهلو = نمای پهلوئی	
Sift	الک کردن	
Silage	علوفه سیلویی با رطوبت زیاد	
Single acting cylinder	سیلندر هیدرولیکی یک طرفه	
Single action disk harrow	هرس بشقابی یک زانویی	۱۵۶
Single hitch point	اتصال یک نقطه	۵۲
Single pointed shovel	تیغه یک سر	۱۸۲
Single- row planting	کشت تک ردیفی	
Single split ridge	پشته یک شکافه	
Sketch	طرح = نقشه = شماتیک	

انگلیسی	فارسی	شماره تصویر
Skid	سرخوردن بدون چرخش (مانند چرخ و غیره)	
Skip- row cotton	کشت پنبه با ردیف‌های حذف شده	
Skip row planting	کشت با ردیف‌های حذف شده	
Slat reel	چرخ فلک پره‌ای = چرخ فلک الواری	۴۱۵-۴۱۴ ۴۱۷
Slatted bottom	خیش شکاف دار	۱۲۴
Slatted chain	زنجیری میله‌دار = نرده ای	
Slatted conveyor	نقاله شکاف دار	
Sled	کفش = کفشک = سورتمه	
Sleeve = liner	آستری = بوش	
Slice	برش = قاش = تکه = قاش کردن = تکه تکه کردن = بریدن	
Slice	لایه = تکه	
Slip	سریدن = سرخوردن	
Slip clutch	کلاچ لغزنده = کلاچ سرشی = کلاچ جفجغه	
slippage	لغزش = بکسوات	
Sloping standard subsoiler	زیرشکن با ساقه شیب‌دار (زاویه دار)	۱۴۲
Slot	سوراخ باریک = شکاف	
Slot plant	کشت بذر در داخل ترک‌های زمین	
Slurry	کود مایع دامی	۲۵۹
Slurry spreader	کودپاش کود مایع دامی	۳۹۰-۳۸۹
Small grain	ریزدانه = غلات دانه ریز	۲۶۲-۲۶۱
Small grain seeder	بذرکار ریزدانه	
Smash	خرد کردن = درهم کوبیدن	
Smooth	آرام = صاف	



انگلیسی	فارسی	شماره تصویر
Smooth section	تیغه لب صاف	۴۷۳
Smoothing harrow	هرس هموار ساز = هرس پرداخت‌کننده (صاف کننده)	
Snap	ربودن = گاز گرفتن = کشیدن	
Snap ring	حلقه ضامن	
Snapper	ذرت کن	
Snapper	رباینده = کشنده	
Snapping head	دماغه کشنده	
Snapping rolls = stalk rolls	غلطک‌های کشنده = غلطک‌های بلال کن = غلطک‌های سنبله‌کن	۴۴۰
Snapping unit	واحد بلال کن	
Sod	علفی = چمنی	
Sod bottom	خیش چمنی = خیش چمنزار	
Soft center steel	فولاد نرم مغز = فولاد سه لایه	
Soil aeration	تهویه خاک	
Soil blowing	بادبرگی خاک	
Soil engaging tools	ابزار درگیر با خاک (در ماشین‌های خاک‌ورزی)	۱۸۵
Soil pulverization	خرد شدن خاک	
Soil shield	حفاظ خاک	
Soil tilt	قابلیت کشت پذیری خاک	
Soil unit force	واحد مقاومت خاک	
Sole	کف = کف شیار شخم	
Solid disk wheel	چرخ‌های بشقابی یک پارچه	۵۱۴
Solid planting	کشت یکپارچه = کشت درهم	
Solvent	حلال = محلل = تحلیل برنده	

انگلیسی	فارسی	شماره تصویر
Sophisticated	پیچیده	
Source	منشا = منبع	
Sources of power	منابع قدرت = منابع توان	
Spacer	فاصله انداز	
Spanner	آچار	
Spare parts	لوازم یدکی	
Spark	جرقه = جرقه زدن	
Spark plug	شمع (شمع جرقه)	
Specialized planter	کارنده مخصوص	
Specific draft	مقاومت ویژه	
Specific draft = unit draft	مقاومت کششی مخصوص = واحد مقاومت کششی	
Specification	مشخصات = خصوصیات	
Spherical blade	تیغه کروی (تیغه‌ای که قسمتی از یک کره است)	
Spike	دندان	
Spike- tooth cylinder and concave	کوبنده و ضد کوبنده دندان میخی	۴۲۲
Spike tooth harrow	هرس دندان میخی	۱۹۲
Spike tooth harrow = peg tooth harrow = drag harrow = Section harrow = Smoothing harrow	هرس دندان میخی = هرس نرم‌کننده خاک	۲۰۱-۱۹۲
Spill port	مجرای ریزش یا کنترل	
Spindle	سوزن پنبه چین = انگشتی پنبه چین = میله دوکی شکل = سوزن = انگشتی = میله	۵۶۹
Spiral	مارپیچ = به شکل مارپیچ = شکل مارپیچ	
Spiral	مارپیچی = پیچشی	
Spiral- lugged rolls	غلطک‌های آج‌دار مارپیچی	

انگلیسی	فارسی	شماره تصویر
Spiral- ribbed rolls	غلطک‌های برجستگی‌دار مارپیچی	
Splash	پرتابی	
Splash pan	تشتک پرتاب (روغن)	
Splines	هزار خار	
Spool	قرقره = ماسوره	
Spool valve	سوپاپ (دریچه قرقره ای)	
Spout	لوله	
Spray boom	بوم = بوم سم‌پاشی = تیرک افشانک سم‌پاش	
Spray shields cultivator	کلتیواتور با محافظ مخصوص سم‌پاشی	
sprayer	سم‌پاش	۳۴۸-۳۵۶ ۳۵۹-۳۶۰ ۳۶۱-۳۸۳ ۳۸۴
Spreading disk	دیسک پخش‌کننده (در کودپاش گریز از مرکز)	۳۴۲-۳۴۳
Spring	فنر	
Spring - tooth harrow	هرس دندان‌ه فنری	۲۰۳-۲۰۴
Spring automatic reset standard	ساقه دوباره نشین خودکار فنری	۱۱۶-۱۱۸
Spring clip	کریپی = گیره فنری	
Spring cushion chisel plow shank	ساقه گاوآهن قلمی با فنر ضربه‌گیر	۱۳۷
Spring cushion shank cultivator	کلتیواتور با ساقه دارای فنر ضربه‌گیر	۱۸۷
Spring cushion shanks = Spring reset shanks = Spring trip shanks	ساقه دارای فنر ضربه‌گیر	۱۸۷
Spring fork	قلاب فنری	
Spring shank	ساقه فنری = ساقه انعطاف پذیر	
Spring tension	کشش فنر	
Spring tine harrow	هرس دندان‌ه فنری	۲۰۳-۲۰۴



انگلیسی	فارسی	شماره تصویر
Spring trip shanks cultivator	کلتیواتور با ساقه دارای فنر ضربه‌گیر	
Spring trip shovel opener ( in grain drill-	شیاربازکن بیلچه‌ای تحت فشار فنر	۳۳۸
Sprocket	چرخ‌دنده = چرخ‌دنده زنجیرخور	
Square plow = pivoting two way plow	گاواهن برگردان مربعی = گاواهن برگردان‌دار دو طرفه لولایی	۹۳
Stability	تعداد = استواری = پایداری	
Stabilizer = Check chain	زنجیر تثبیت‌کننده = نوسان‌گیر	۵۷
Stabilizer arm	بازوی تثبیت‌کننده = بازوی نوسان‌گیر	۷۸
Stabilizer pins	پین تثبیت‌کننده = پین نوسان‌گیر	
Stack	توده کردن = روی هم انباشته کردن	
Stack mower	توده حمل‌کن = توده بر	
Stack of maturity	مرحله رشد	
Stack wagon	تریلی توده‌ساز	
Stacker	توده ساز	
Staggering standard subsoiler	زیرشکن با ساقه‌های زیگزاکی	۱۴۵
Staggering standards	ساقه‌هایی که به‌طور زیگزاگ قرار گرفته‌اند	
Stainless steel	فولاد ضد زنگ = فولادی که زنگ نمی‌زند	
Stalk	ساقه = کلش (ساقه محصولات کشاورزی)	۳۰
Stalk rolls	غلطک‌های بلال چین = غلطک‌های کشنده	
Stalk shredder	ساقه خردکن	
Standard	ساقه = دسته = دستک = پایه	۱۴۰-۱۰۰
Standard disk plow	گاواهن بشقابی معمولی	۱۲۹-۱۲۸
Standing crop	محصول سرپا = محصول درو نشده = محصول چیده نشده	۴۴۶
Star wheel	چرخ ستاره‌ای	

انگلیسی	فارسی	شماره تصویر
Stationary	موتور ثابت (مانند موتور چاه آب)	
Stationary engine	موتور بخار	
Stationary sprayer	سمپاش زنبه ای	۳۶۳
Steam alloy	آلیاژ فولاد	
Steering wheel	چرخ فرمان	
Step type straw walker	سینی کاه کش (کاه بر) نوع پله ای	۴۲۹
Stone trap = stone door	سنگ‌گیر = دریچه سنگ	۳۹۸-۳۹۷ ۴۲۴
Storage	انبار = جای انبار = انبار کالا	
Storage stand = Jack	جک نگهدارنده	۶۷
Stover	ساقه‌های خوابیده بدون دانه = کاه (کاه ذرت)	
Straight- fluted rolls	غلطک‌های مستقیم شیاردار	
Strain	فشار = زور = آسیب = کرنش	
Strainer	صافی	
Strap	تسمه	
Straw	کاه = ساقه خشک شده گندم و جو و...	۴۴۵
Straw chopper	خردکن کاه = کاه خرد کن	
Straw rack	سینی کاه = طبق کاه	
Straw spreader	کاه پخش‌کن	۴۳۸
Straw walker = Straw rack	سینی کاه‌کش = طبق کاه = سینی کاه بر = کاه بر = کاه پران	۳۹۸-۳۹۷ ۴۲۰-۳۹۹ ۴۲۷
Streamline flow	جریان ثابت و مستمر	
Strength	استحکام	
Strip	لخت کردن = جدا کردن	

انگلیسی	فارسی	شماره تصویر
Strip tillage	خاک‌ورزی نواری	۳۵
Stripper	لخت‌کن = جداکن	
Stripper plates	صفحات لخت‌کن = صفحات جداکن	
Stripper rod	میله‌های جداکن	
Stroke	ضربه = زمان = هنگام	
Stubble	کلش = کاه بن	
Stubble bottom	خیش کلشی	۱۲۷
Stubble mulch plow	گاواهن پوشش کلشی	
Stubble mulch tillage	خاک‌ورزی پوشش‌دار = خاک‌ورزی کلشی	۳۶
Stubble mulch tiller	تیلر مالچی = تیلر پوششی = تیلری که شامل چیزل و دیسک بوده و خاک‌ورزی حفاظتی انجام می‌دهد	
Sub frame	شاسی فرعی	۵۴
Subsoiler	زیر شکن = گاواهن زیرشکن = گاواهن اسکنه‌ای = ساب سویلر	۱۴۱
Suction	مکش	
Supercharger = blower	سوپر چارژر = دمنده	
Supplemental drawbar	مالبند مخصوص اتصال سه نقطه	
Support	تکیه گاه = حامی = نگهداری کردن (از) = حمایت کردن (از)	
Surface run off	آبدوی سطحی	۳۴
Swag chain = check chain	زنجیرهای تثبیت‌کننده	۵۷
Swath	ردیف = ردیف پهن = ردیفی از محصول چیده شده	
Swather	ردیف ساز = نوارساز	۴۹۷
Sway chains	زنجیرهای تثبیت‌کننده	
Sweep	پنجه غازی	۱۸۹
Sweep	جارو کردن = روفتن	



انگلیسی	فارسی	شماره تصویر
Sweep rake	شانه جارویی = ردیف‌کن جارویی	۵۱۷
Swing drawbar	مالبند لق = مالبند نوسانی	۸۰
Swinging blade	تیغه معلق = تیغه آویزان	
Swirl	چرخاندن = چرخ دادن = چرخیدن	
Swivel	چرخیدن = روی محوری چرخیدن = چرخاندن	
Systematic plowing	شخم سیستماتیک	
Tachometer	سرعت سنج	
Tail wheel	چرخ دنباله	
Tailing	پس مانده	
Tailing auger	مارپیچ برگشت پس مانده ها	۳۹۸-۳۹۷
Tailing elevator = Tailing conveyor	نقاله (بالابر انتقال) پس مانده ها	۳۹۸-۴۰۰-۴۳۰
Tailing pan	سینی برگشت پس مانده ها	
Tamping foot roller	غلطک پاچه بزی	۲۱۶
Tandem disk harrow	هرس بشقابی تندوم	۱۵۴
Tandem harrow gang	هرس تندوم = هرس دو راهه = هرس	
Tandem hitch	اتصال تندوم = اتصال پشت سرهم = اتصال جفتی	۱۵۹
Tandem plowing disk	دیسک شخم‌کن دوراهه = دیسک شخم‌کن تندوم	۱۶۰
Tangled crop	محصول در هم پیچیده	
Tank	مخزن	
Tapered	مخروطی = به صورت مخروطی درآمده	
Tapered roller bearing	یاتاق مخروطی	
Tappet	تپت = بالابر سوپاپ	
Ted	ولو کردن = پخش کردن	

انگلیسی	فارسی	شماره تصویر
Tedder = Fluffer	علوفه بهم زن = ماشین علف ولوکن = ولوکن علف = ولوکن دوار	۵۱۸-۵۱۶
Tee iron	آهن تی شکل	
Teejet Nozzle	نازل تی جت	۳۷۱
Telescoping	تلسکوپی = جمع شونده	
Telescoping draft link	بازوی کشش تلسکوپی	۸۲
Temperature	حرارت	
Tendency	تمایل	
Tension	کشش	
Terrain	عوارض زمینی = زمین = ناحیه	
Terratill	خاک‌ورز = زیرشکن	
Thermostat	ترموستات	
Thinning	تنک کردن	
Thinning machines	ماشین‌های تنک کن	۳۸۶
Thorough threshing	کوبیدن = خرمن کوبی کردن = عمل از پوست درآوردن	
Three point hitch	اتصال سه نقطه	
Thresh	عمل کوبیدن	
Thresher	کوبنده	
Threshing cylinder	سیلندرکوبنده = استوانه کوبنده	۳۹۷-۴۰۱-۴۲۰
Threshing rotor	روتور کوبنده = سیلندر کوبنده	۴۰۱-۴۳۵-۴۳۶
Threshing unit	واحد کوبنده	۳۹۹-۴۰۸-۴۰۹
Throttle butterfly	دریچه گاز کاربوراتور = پروانه گاز کاربوراتور	
Throughput	عملکرد = میزان محصول = ظرفیت کل	
Throw	بازوی لنگ	

انگلیسی	فارسی	شماره تصویر
Thrower	پرتاب کردن	
Thrust	فشار وارد آوردن = فشار موتور	
Tier	ردیف کردن = ردیف شدن = ردیف	
Till	نرم کردن خاک = خاک‌ورزیدن	
Till - planting	خاک‌ورزی = کشت (کشت توام با خاک‌ورزی)	
Tillage	خاک‌ورزی = آماده کردن خاک	
Tillage equipment	ادوات خاک‌ورزی = وسایل خاک‌ورزی	
Tillage operation	عملیات خاک‌ورزی	
Tillage tools	ابزار خاک‌ورزی	
Tiller	خاک بهم زن = تیلر = خاک ورز	
Tilt	کج شدن = تمایل داشتن = شیب داشتن = زاویه تمایل = زاویه میل	
Tilt angle	زاویه میل = زاویه تمایل (زاویه تمایل در گاوآهن بشقابی = زاویه عمودی بشقاب)	۱۳۱
Tilt- bed trailer = tilt- trailer	تریلی مورب = تریلی کج شونده	
Time the fuel delivery	تنظیم نمودن وقت سوخت رسانی	
Timeliness	مناسبت = به موقعی = بجا بودن	
Timely	به موقع	
Timely	به موقع = به جا = بهنگام	
Timing	تنظیم زمانی	
Timing gear	چرخ دنده تنظیم	
Tine - Tooth harrow = Finger harrow	هرس دندانه انگشتی	۱۹۵-۱۹۴
Tine = finger	انگشتی = دندانه = نوک = چنگک	
Tire = tyre	تایر = لاستیک چرخ = دوره چرخ	
Tire tread	آج تایر	



انگلیسی	فارسی	شماره تصویر
Tongue	زبانہ = مالبند	۵۳
Tool	ابزار = افزار = آلت	
Tool - bar	تیرک افزار = تول بار	۳۰۹-۵۶
Tool - bar planter frame	شاسی کارنده تیرک افزار	۳۰۹
Toolbar	میل افزار = تیرک افزار	
Toolbar equipment	وسایلی که روی تیرک افزار سوار می‌شوند	
Toolbar hitch	اتصال تیرک افزار	
Tools	ابزار	
Tooth	دندانہ = انگشتی	
Tooth harrow	هرس دندانہ دار	
Top dead center (TDC)	نقطه مرگ بالا	
Top link	بازوی اتصال وسط	۸۳
Top link ends	انتهای بازوی اتصال وسط	۸۱
Top link pin	پین بازوی اتصال وسط	۸۴
Top- serrated section	تیغه لبه دندانہ‌دار از رو	۴۷۲
Topsoil	خاک سطحی	
Torque	گشتاور	
Total draft	مقاومت کششی کل	
Tow	کشیدن = یدک کشیدن	
Track - laying tractor	تراکتور زنجیری	
Track closer	شیار پر کن	۲۴۶
Track filler	شیار پر کن	۲۴۶
Track type tractor = crawler tractor	تراکتور زنجیری	

انگلیسی	فارسی	شماره تصویر
Tract	کشیدن	
Traction	کشش	
Traction assist	کمک درگیری	
Traction engine	موتور کشنده	
Tractive power	قدرت کشش = توان کشش	
Tractor	تراکتور = وسیله کشنده	
Tractor center line	خط مرکزی تراکتور	۸۷
Tractor center of pull	مرکز کشش تراکتور	۸۸-۸۷
Traffic ability = Controlled traffic	عبور و مرور کنترل شده در مزرعه (در نظر گرفتن مسیریابی برای عبور تراکتور و ماشین‌ها در مزرعه به منظور کاهش فشردگی خاک)	۸
Trailed moldboard plow	گاو آهن برگردان‌دار کششی	۹۴
Trailed wagon	تریلی کشیدنی = واگن کشیدنی = واگن کششی	
Trailer	تریلی = بارکش = تریلر	
Trailing	کشیدنی	
Trailing implement = Drawn implement	ابزار کششی	
Transmission driven PTO	محور توان‌دهی جعبه دنده گرد	
Transplanter	نشاکار	
Transport	حمل و نقل = انتقال	
Transport wheel	چرخ حمل و نقل	۱۱۰
Trap	دریچه	
Trash	آشغال = خاشاک	
Trash plate = Trash board = Cover board	صفحه خاشاک = تخته خاشاک = کلس برگردان	۱۰۵-۱۰۳
Trash rolls	غلطک‌های خاشاک	

انگلیسی	فارسی	شماره تصویر
Tread	فاصله اتکا = آج = برخوردگاه لاستیک چرخ با زمین	
Tread width	فاصله بین نقاط اتکاء دو چرخ عقب یا دو چرخ جلو	
Trencher	کانال کن = دستگاه ترانشه کن، ترانشه زن	۲۲۹-۲۳۱-۲۳۲
Trip mechanism	مکانیزم آزادکننده	
Trouble shooting	رفع عیب	
Truck	کامیون	
Trunk shaker	تنه تکان	
Tube	لوله	
Tumbling	غلتیدن	
Turbine	توربین	
Turbine sprayer	سمپاش توربینی	۳۵۱-۳۵۲
Turbo sprayer	سمپاش توربو	۳۵۱-۳۵۲
Turbocharger	توربو چارژر	
Turn strip	نوار دورزنی = نوار برگردان شده	
Turning	چرخنده = گردنده = پیچ	
Turning point	نقاط برگشت = مرحله نهایی	
Twin parallel rake	شانه موازی دو قلو	۵۰۵
Twin wheel	چرخ دو قلو = جفت چرخ = چرخ جفت	
Twin wheel drive	دستگاه محرک جفت چرخ	
Twine	نخ = طناب	۵۲۷
Twine disk	دیسک نخ	
Twine holder	نخ گیر	
Twisted shovel	بیلچه پیچ خورده	



انگلیسی	فارسی	شماره تصویر
Two - way	دو طرفه = دو راهه	
Two - Way moldboard plow	گاواهن برگردان دار دو طرفه	۹۶
Two- tined guard = double guard	انگشتی یا محافظ دوتایی	
Tying mechanism	دستگاه گره زن	
Tying sequence	مراحل گره زنی	
Typical	نمونه = نمونه واقعی = معرف	
Tyre	تایر = چرخ لاستیکی = دوره چرخ	
U - frame	شاسی یو شکل	
Unconditioned hay	علوفه خشک کردنی = ساقه کوبی نشده	
Under load	زیربار	
Under threshing	کوبیده شدن کمتر از حد	
Unhitch	جدا کردن	
Uniform	یکسان = یکنواخت	
Unit	واحد	
Unit planter	واحد کارنده = کارنده واحد	۳۱۲
Universal	یونیورسال = جامع = کامل = همه کاره	
Universal joint	چهار شاخ گاردان = مفصل یا زانویی همه طرف گرد	
Unloading auger	هلپس تخلیه کننده = ماریچ تخلیه دانه	۳۹۸-۳۹۷ ۴۳۳-۴۰۱ ۴۳۵
Unloading pipe	لوله تخلیه (در کمباین)	۴۳۵-۴۳۳
Unpowered harrow	هرس زمین گرد	۲۰۶
Unthreshed grain	دانه کوبیده نشده	
Up and down motion	حرکت بالا و پایین	
Upper link hitch pin	پین اتصال بازوی وسط (ساق وسط) (در تراکتور)	

انگلیسی	فارسی	شماره تصویر
Uproot	ریشه‌کن کردن = از ریشه درآوردن	
Upset	واژگون شدن	
Upward	به طرف بالا = روبه بالا	
Useable horsepower	قدرت مفید = قدرت قابل استفاده = توان مفید	
Useful horsepower	قدرت مفید = توان مفید	
Utility tractor = General purpose tractor	تراکتور عمومی = تراکتور خدماتی	
Utilize	مصرف کردن = استفاده کردن از	
V- engine	موتور وی شکل	
V Ripper	زیرشکن V شکل = شکافنده V شکل	۲۴۵
V shape roller	غلطک با جدار شیاردار V شکل	۲۱۳
V shaped standard subsoiler	زیرشکن با ساقه V شکل	۱۴۴
V trench furrow opener	شیار بازکن که شیار به شکل V باز می‌کند	
Vacuum	خلأ	
Vacuum pump	پمپ تخلیه هوا = پمپ خلأ	
Vacuum seed meter	موزع خلأی	۳۱۱
Valve	سوپاپ = دریچه	
Valve adjustment	تنظیم سوپاپ	
Valve face	وجه سوپاپ	
Valve guide	گاید سوپاپ = راهنمای سوپاپ	
Valve head	سرسوپاپ	
Valve retainer	نگهدارنده سوپاپ	
Valve seat	نشیمگاه سوپاپ	
Valve spring	فجر سوپاپ	

انگلیسی	فارسی	شماره تصویر
Valve stem	ساقه سوپاپ	
Valve timing	تنظیم زمانی سوپاپ = تنظیم سوپاپ	
Vaporization	تبخیر	
Variable	متغیر	
Variable orifice	دهانه متغیر	
Variable speed pulley	پولی با سرعت متغیر	۴۴۸-۴۴۷
Variable V belt drive	محرك تسمه‌ای متغیر از نوع V	۴۴۸-۴۴۷
Variation	تغییر = اصلاح = تغییر ناپذیری	
V-belt	تسمه وی شکل	
Vehicle	خودرو = وسیله نقلیه	
Vent	تهویه کردن	
Ventilator	هواکش	
Venturi	ونتوری = قسمت تنگ شده در گلوگاه کاربوراتور = قسمت تنگ شده در یک لوله	
Vertical clearance	فاصله عمودی = فاصله تا زمین = فاصله ایمن عمودی	۱۲۶
Vertical disk angle = Vertical angle = Tilt angle	زاویه عمودی بشقاب	۱۳۱
Vertical disk plow - One way disk plow - Disk tiller	گاوآهن بشقابی عمودی = گاوآهن بشقابی یک راهه = تیلر بشقابی	۱۳۰
Vertical force	نیروهای عمودی	
Vertical hitch	اتصال عمودی	
Vertical plane	صفحه عمودی	
Vertical suction	مکش عمودی = مکش پایینی	
Vibration	ارتعاش = نوسان	
Vibratory subsoiler	زیر شکن ارتعاشی	
Viscosity	ویسکوزیته	



انگلیسی	فارسی	شماره تصویر
Voltage	ولتاژ	
Volunteer	رشدکننده = خودرو	
Volunteer grain	غلات خودرو	
Wad	توده گاه	
Wafer = cube	قرص = حبه = مکعب	
Wafering machine = cuber	ماشین قرص‌ساز = قرص‌ساز = حبه‌ساز	
Wagon	ارابه = تریلی = واگن	
Walking plow	گاواهن دامی	۹۸-۹۷-۹۵
Water - tight motor	موتور ضدآب	
Water erosion	فرسایش آبی	
Water jacket	مجرای آب در موتور	
Water power	توان آب = قدرت آب	
Water pump	پمپ آب = تلمبه آب	
Water pump impeller	پره پمپ آب	
Water runoff	آبدوی ( آبدوی سطحی)	
Wave	موج	
Wear	فرسودگی = ساییدگی = کهنگی	
Wear plate	صفحه سایش	۴۵۹
Web	بازوی لنگ	
Wedge	گوه = گوه مانند	
Weed hook	قلاب علف هرز	
Weeder	علف هرز کش = وجین‌کن	
Weeding knife	تیغه وجین‌کن	

انگلیسی	فارسی	شماره تصویر
Weight transfer	انتقال وزن	
Wheatland disk plow	گاواهن بشقابی گندم زار	
Wheel base	طول اتکاء = فاصله بین محور جلو و محور عقب خودرو	
Wheel driven = Ground driven	چرخ گرد = زمین گرد	
Wheel hub	تویی چرخ	
Wheel rake	شانه چرخ = شانه خورشیدی = ریک چرخ - ریک خورشیدی	۵۱۳-۵۱۴ ۵۱۵
Wheel tractors	تراکتورهای چرخ دار	
Wide - sweep	پنجه غازی پهن = پنجه غازی عریض	۱۹۰
Wide - sweep plow	گاواهن پنجه غازی عریض	
Wide sweep plow = Stubble mulch plow	گاواهن کلسی = گاواهن پنجه غازی عریض = گاواهن خاک‌ورزی حفاظتی	
Width of cut	عرض برش	
Wind board	صفحه‌های باد	
Wind deflector plate	صفحه منحرف‌کننده باد	
Wind erosion	فرسایش بادی	
Wind power	توان آب = قدرت باد	
Windrow	نوار علوفه = ردیف علوفه جمع شده و باریک	۴۹۶
Windrow forming shields	پوششها یا صفحات نوارساز	
Windrow pick up	بردارنده نوار	
Windrow pick up platform	سکوی بردارنده نوار	۴۹۸
Windrow pickup head	دماغه بردارنده نوار	
Windrow pickup head chopper	چاپر با دماغه بردارنده نوار	۵۵۷-۵۵۸
Windrower	نوارساز	۴۹۹
Wing	بال = پهلو = طرف	

انگلیسی	فارسی	شماره تصویر
Wiper	بیرون انداز = تمیز کن	
Wire gripper	سیم‌گیر = سیم نگهدار	
Wire shear plate	صفحه سیم چین	
Wire twister	سیم تاب	
Withered grass	علف پژمرده	
Wobble - shaft drive	دستگاه محرک محور لرزشی	
Wrench	آچار	
Yield	عملکرد	
Yield	عملکرد محصول = بازده	
Yoke	یوغ = میله اتصال = لولا	۴۵۹-۴۵۱ ۴۶۲
Zero - till planting = No -till planting	کشت بدون خاک‌ورزی = بی خاک‌ورزی	
Zero pressure rubber tire	تایر لاستیکی توپر = تایر لاستیکی بدون باد	
Zero tillage = No - Till	بی خاک‌ورزی	
Zinc alloy	آلیاژ روی	



## منابع

۱. بهروزی لار، منصور. ۱۳۷۸. اصول طراحی ماشین‌های کشاورزی. مرکز انتشارات علمی دانشگاه آزاد اسلامی. ۶۹۸ صفحه.
۲. ثقفی، محمود. ۱۳۶۹. تراکتور و مکانیسم آن. مرکز نشر دانشگاهی تهران.
۳. رؤفت، محمدحسین. ۱۳۷۲. تجهیزات ثابت زراعی. دانشگاه شیراز. جزوه درسی گروه مکانیک ماشین‌های کشاورزی.
۴. زارعیان، سلیمان. ۱۳۷۱. ماشین‌های خاک‌ورزی و کاشت و داشت. دانشگاه شیراز. جزوه درسی گروه مکانیک ماشین‌های کشاورزی.
۵. زمردیان، علی. ۱۳۷۱. ماشین‌های برداشت. دانشگاه شیراز. جزوه درسی گروه مکانیک ماشین‌های کشاورزی.
۶. شفیعی، سید احمد. ۱۳۷۴. ماشین‌های خاک‌ورزی، انتشارات دانشگاهی، تهران.
۷. شرکت تاکا. ۱۳۹۳. <http://taka.co.ir/en/index.php/products/conservation-tillage/chisel-packer-taka-۱۶۴>.
۸. گروه کارخانجات قطعات آهنگری خراسان. ۱۳۹۶. [www.gak-co.ir](http://www.gak-co.ir).
۹. گروه ماشین‌سازی بادله. ۱۳۹۵. <http://www.badeleh.com>.
۱۰. لغوی، محمد. ۱۳۷۱. مکانیک تراکتور و ماشین‌های کشاورزی. دانشگاه شیراز. جزوه درسی گروه مکانیک ماشین‌های کشاورزی.
۱۱. مدرس رضوی، مجتبی. ۱۳۷۵. ماشین‌های برداشت غلات و سایر دانه‌های روغنی. انتشارات آستان قدس رضوی. ۷۵۲ صفحه.
۱۲. منصوری راد، داود. ۱۳۶۸. تراکتورها و ماشین‌های کشاورزی. جلد اول و دوم. انتشارات دانشگاه بوعلی سینا.
13. ABBEY Machinery. 2017. <http://www.abbeymachinery.com/product/flail-side-spreaders/>.
14. Agromaster Agricultural Mach. 2016. <http://www.agromaster.com/category/machine>.
15. Alibaba Co. 2015. <https://www.alibaba.com/showroom/pandora-sprayer.html>.
16. AMAZONE. 2017. <http://www.amazone.net/default2009.asp>.
17. Bowers, W.C. 1975. Fundamentals of Machine Operation (FMO). Published by John Deere Service Dept., F. John Deere Road, Moline, Lhnois.
18. Buhler Industries Inc. 2017. <https://www.farm-king.com/>.
19. Caseih Agriculture. 2017. <https://www.caseih.com/northamerica/en-us>.
20. CLAAS Group. 2014. <http://www.claas.ir/products/combines>.
21. CROPLANDS Co. 2015. <http://www.croplands.com.au/>.
22. Deere & Company. 2017. <https://www.deere.com/en/index.html>.
23. Great Plain Co. 2015. <https://www.greatplainsag.com/>.
24. H.D. Hudson Manufacturing Company. 2017. <http://www.hdHUDSON.com/consumer-sprayers>.
25. HARDI International A/S. 2017. <http://www.hardi-international.com/global/products>.
26. Hypro EU Limited <http://www.hypro-eu.com/en-gb/Our+Products/Spray+Nozzles/>.
27. Kilworth Machinery Ltd. 2017. <https://www.kilworthmachinery.co.uk/>.

28. Kinze Manufacturing Co. 2017. <https://www.kinze.com/>.
29. KUHN Farm Machinery (UK) LTD. 2017. <http://www.kuhn.co.uk>.
30. Kverneland group. 2017. <https://ien.kvernelandgroup.com/>.
31. Land Pride. 2017. <https://www.landpride.com/>.
32. MASCHIO GASPARDO Group. 2017. <http://www.gasparido.co.uk/>.
33. Massey Ferguson. <http://ame-en.masseyferguson.com/>.
34. MONOSEM. 2017. <http://www.monosem.com/>.
35. Mutton Power Equipment. 2017. <http://www.muttonpower.com/p-9752-frontier-10-heavy-duty-land-plane-lp1210.aspx>.
36. New Holland Agriculture team. 2014. <http://agriculture1.newholland.com/eu/en-uk?market=uk>.
37. New Holland Agriculture Team. 2017. <http://agriculture1.newholland.com/eu/en-uk>.
38. OZENDER TARIM MAKINALARI SANAYI. 2017. [https://www.turkishexporter.net/en/companies/ozender-tarim-makinalari-sanayi\\_87230](https://www.turkishexporter.net/en/companies/ozender-tarim-makinalari-sanayi_87230).
39. PÖTTINGER Landtechnik GmbH. 2017. [https://www.poettinger.at/en\\_in/Home/Index](https://www.poettinger.at/en_in/Home/Index)
40. PROFORGE. 2017. <http://proforge.co.uk/>.
41. Remlinger Manufacturing Co. 2017. <http://www.remlingermfg.com/>.
42. Repossi Macchine Agricole S.R.L. 2017. <http://www.repossi.it/en/>.
43. Rolmako. 2017. <https://www.rolmako.com/index2.php>.
44. Royal Agricultural University . 2017. <https://www.rau.ac.uk/about/farms>.
45. SILVAN Co. 2017. <https://www.silvan.com.au/>.
46. SIMA. 2017. <http://allvegetablesolutions.com/potato-belt-planter/>.
47. Taylor Pittsburgh Manufacturing Inc. 2017. <http://www.taylorpittsburgh.com/index.html>.
48. Vaderstad Co. 2017. <https://www.vaderstad.com/en/>.
49. The Trusted Online Marketplace for Agriculture & Industrial Equipment. 2013. <http://www.ironsearch.com/SearchLinks.aspx?tb=a>.



Ministry of Jihad - E - Agricultur  
Agricultural Research, Education and  
Extension Organization

# Farm Machinery Pictorial Dictionary

Mohammad Ali Rostami